



CUPRA LEON 5D / SPORTSTOURER

Lietotāja rokasgrāmata



CUPRA

Ievads

Jūs esat izvēlējies CUPRA – paldies par izrādīto uzticību!

Jūsu jaunā CUPRA ir automašīna, kurā varat baudīt jaunākās tehnoloģijas un augstas kvalitātes aprīkojumu.

Iesakām Jums uzmanīgi izlasīt šo lietotāja rokasgrāmatu, lai uzzinātu vairāk par jūsu automašīnu un ikdienas braucienos varētu izmantot visas tās piedāvātās funkcijas.

Papildus informācijai par lietošanu ir sniegti arī norādījumi par automašīnas darbību un apkopi, kas jāievēro, lai nodrošinātu tās drošumu un nemainīgu vērtību. Vēl mēs dalāties ar vērtīgiem un praktiskiem padomiem un ierosinājumiem, kā automašīnu lietot efektīvi un videi draudzīgi.

Vēlam, lai automašīna sagādātu Jums daudz prieka un lai braucieni vienmēr būtu patīkami!

CUPRA

UZMANĪBU

Lūdzu, ņemiet vērā svarīgos drošības norādījumus attiecībā uz priekšējā pasažiera drošības spilvenu»» 36. lappuse, Bērnu sēdeklišu uzstādīšana un lietošana.

Par šo rokasgrāmatu

Šajā rokasgrāmatā ir aprakstīts automašīnas **aprikojums** laikā, kad rokasgrāmata nodota drukāšanai. Daži no tajā aprakstītajiem aprikojuma elementiem ir paredzēti ieviešanai vēlāk vai ir pieejami tikai noteiktos tirgos.

Daži aprikojuma elementi un funkcijas, kas šeit aprakstīti, nav iekļauti visos modeļa tipos vai variantos un var būt atšķirīgi atkarībā no tehniskajām un tirgum specifiskajām prasībām. Tā nav uzskatāma par maldinošu reklāmu.

Attēli var detaļās atšķirties no Jūsu automašīnas un ir uztverami kā ilustratīvi.

Šajā rokasgrāmatā lietotie **virziena norādījumi** (pa kreisi, pa labi, uz priekšu, atpakaļ) apzīmē automašīnas braukšanas virzienu, ja vien nav norādīts citādi.

Audiovizuālie materiāli ir paredzēti tikai, lai palīdzētu lietotājam labāk izprast noteiktas automašīnas funkcijas. Tie neaizstāj lietotāja rokasgrāmatu. Lai saņemtu pilnīgu informāciju un brīdinājumus, izmantojiet lietotāja rokasgrāmatu.

★ Ar zvaigznīti (*) apzīmētie aprikojuma elementi ir sērijveidā iekļauti tikai noteiktās modeļa versijās un tiek piegādāti tikai noteiktām versijām kā speciāls aprikojums, vai arī tiek piedāvāti tikai noteiktās valstīs.

Ⓢ **Reģistrētas prečzīmes** tiek apzīmētas ar ®. Šīs zīmes neesamība negarantē, ka jēdzienus drīkst brīvi izmantot.

>> Norāda, ka sadaļa turpinās nākamajā lappusē.

Šajā lietotāja rokasgrāmatā jūs varat atrast informāciju tālāk norādītajos veidos.

- Tematisks vispārīgs satura rādītājs, sakārtots pa nodaļām.
- Vizuāls satura rādītājs ar grafisku norādi uz lappusi, kurā ir pieejama „pamatinformācija“, kas attiecīgajās nodaļās tiek izklāstīta sīkāk.
- Atslēgvārdu rādītājs ar daudziem tehnišķiem terminiem un sinonīmiem, kas atvieglo informācijas meklēšanu.

⚠ UZMANĪBU

Teksti, kas apzīmēti ar šādu simbolu, satur informāciju par jūsu drošību un norāda uz iespējamu negadījumu un savainojumu risku.

ⓘ PIESARDZĪBA

Teksti, kas apzīmēti ar šādu simbolu, norāda uz iespējamiem automašīnas bojājumiem.

🌿 Vides aizsardzības norādījums

Teksti, kas apzīmēti ar šo simbolu, satur norādījumus par apkārtējās vides aizsardzību.

ℹ Norādījums

Teksti, kas apzīmēti ar šādu simbolu, satur papildu informāciju.

Digitālā lietotāja rokasgrāmata

Lietotāja rokasgrāmatas digitālo versiju var atrast CUPRA oficiālajā tīmekļa vietnē:



- noskenējiet QR kodu»» **1. att.**
- **VAI** ievadiet tīmekļa pārlūkā šo adresi:

<http://www.cupraofficial.com/owners/cupra-car-model-manuals.html>

un izvēlieties savu automašīnu.



Satura rādītājs

Automašīnas vispārīgie skati	7	Piestartēšanas palīdzība	55	Bagāžas pārvadāšana un praktiskais aprīkojums	140
Skats no ārpuses	7	Ievilkšana un vilkšana	57	Bagāžas izvietošana	140
Skats no ārpuses	8	Drošinātāji un kvēlspuldzes	62	Bagāžas nodalījums	142
Skats no ārpuses	9	Drošinātāji	62	Atdalošais tīkls*	149
Skats no ārpuses	10	Kvēlspuldžu nomaiņa	65	Junta bagāžnieks	151
Pārskats (stūres novietojums kreisajā pusē)	11	Lietošana	69	Glabātuves	153
Pārskats (stūres novietojums labajā pusē)	12	Aparatūras panelis	69	Elektriskās ligzdas	156
Iekšējais skats	13	Iekšējais skats	69	Klimata kontrole	158
Drošība	14	Mērinstrumenti un kontrollampīnas	70	Apsilde, ventilācija, dzesēšana	158
Satiksmes drošība	14	Mērinstrumentu bloks	70	Autonomā apsilde (papildu apsildes sistēma)*	167
Braukšanas norādījumi	14	Mērinstrumentu bloka lietošana	86	Autonomā klimata kontrole*	170
Automašīnas pasažieru pareizs sēdus stāvoklis	15	Kontrollampīnas	88	Informācijas un izklaides sistēma	173
Pedāļu zona	18	Informācijas un izklaides sistēma	90	Ievads	173
Drošības jostas	19	Daudzfunkcionālā stūre*	96	Pirmā iepazīšanās	173
Kāpēc lietot drošības jostas?	19	Atvēršana un aizvēršana	97	Pārskats un vadības elementi	177
Pareizi noregulētas drošības jostas	22	Automašīnas atslēgu komplekts	97	Vispārējie lietošanas norādījumi	178
Jostas spriegotājs	24	Centrālā atslēga	100	Datu pārraide	184
Pre-Crash sistēma*	24	Pretaizdzīšanas signalizācijas sistēma*	106	CUPRA CONNECT	184
Drošības spilvenu sistēma	26	Durvis	109	Full Link	189
Īss ievads	26	Bagāžas nodalījuma durvis	111	WiFi piekļuves punkts*	193
Drošības spilvenu darbība	28	Logu slēdži	115	Informācijas un izklaides sistēmas lietošana	196
Droša bērnu pārvadāšana	34	Stikla jumts*	117	Balss vadība*	196
Bērnu drošība	34	Gaismas	120	Radio/multivide	198
Ārkārtas situācijas	45	Automašīnas apgaismes ierīces	120	Navigācija*	205
Patstāvīgi veicamie darbi	45	Salona apgaismojums	126	Telefona interfeiss	212
Informācijas, avārijas un ārkārtas zvanu pakalpojums*	45	Redzamība	129	Multivide	218
Aprīkojums ārkārtas gadījumiem	46	Priekšējā un aizmugurējā stikla tīrītāji	129	Braukšana	219
Riepu remonts	47	Atpakaļskata spoguļi	131	Iedarbināšana un braukšana	219
Riteņa nomaiņa	50	Aizsardzība no saules	133	Dzīneļa iedarbināšana un apstādināšana	219
Stikla tīrītāju slotiņu nomaiņa	54	Sēdekļi un galvas balsti	134	START-STOP sistēma	224
		Sēdekļu regulēšana	134	Darbības režīma izvēle	227
		Galvas balsti	135	Automātiskā pārrēķināšana DSG	228
		Sēdekļu funkcijas	137	Pārrēķināšanas izvēles ieteikums	235

Satura rādītājs

Stūres iekārta	235	Novietošanas palīdzība aizmugurē*	294	Apkope	352
Braukšanas profiļi (Drive Profile)*	236	Atpakalgotais palīgsistēma (Rear View Camera)*	295	Apkope	352
Braukšanas norādījumi	238	Sakabes ierīce un piekabe*	298	Apkopes intervāli	352
Vadītāja palīgsistēmas	242	Braukšana ar piekabi	298	Papildpakalpojumu piedāvājums	354
Vispārēji norādījumi	242	Sakabes ierīce ar elektrisko atbloķēšanu*	305	Garantija	355
Vadītāja palīgsistēmu sensori un kameras	243	Aprīkošana ar sakabes ierīci	307	Regulāra kopšana	356
Automātiskā ātruma uzturēšanas sistēma (CCS)	245	Praktiski padomi	309	Kopšana un tīrīšana	356
Braukšanas ātruma ierobežotājs	247	Augstsprieguma baterija	309	Piederumi un tehniskas izmaiņas	361
Bremžu efektivitātes uzlabošanas sistēma (Front Assist)*	249	Drošības norādījumi	309	Piederumi, rezerves daļas un remontdarbi	361
Automātiskā distanču regulēšana (ACC – Adaptive Cruise Control)*	253	Augstsprieguma baterijas kopšana	311	Informācija lietotājam	364
Prognozojošā braukšanas ātruma regulēšana	259	Uzlādes iestatīšana informācijas un izklaides sistēmā	312	Informācija lietotājam	364
Joslas uzturēšanas palīgsistēma (Lane Assist)*	261	Augstsprieguma baterijas uzlādešana	313	Vadības blokus saglabātā informācija	364
Braukšanas palīgsistēma (Travel Assist)	263	Uzlādes kabelis	318	Cita noderīga informācija	364
Ārkārtas palīdzības sistēma (Emergency Assist)	266	Pārbaude un uzpilde	321	Informācija par ES Direktīvu 2014/53/ES	365
Joslas maiņas palīgsistēma (Side Assist) ar izbraukšanas palīgsistēmu (RCTA) un durvju atvēršanas brīdinājuma sistēmu (Exit Assist)*	268	Degvielas veidi	321	Tehniskie dati	369
Bremzēšana un novietošana stāvvietā	274	Dzinēja vadības sistēma un izplūdes gāzu neitralizācijas sistēma	323	Informācija par tehniskajiem datiem	369
Bremžu sistēma	274	Motora nodalījums	324	Kas ir jāzina	369
Elektroniskā stabilitātes kontrole un bremžu efektivitātes uzlabošanas sistēmas	278	Motoreļļa	326	Atslēgvārdu rādītājs	375
Novietošana stāvvietā	282	Dzeses sistēma	329		
Novietošanas un manevrēšanas palīdzība	283	Bremžu šķidrums	333		
Novietošanas manevra palīgs (Park Assist)*	283	Stiklu mazgāšanas šķidruma tvertne	334		
Novietošanas un manevrēšanas palīgsistēmas (ParkPilot)	290	Automašīnas 12 V akumulatoru baterija	335		
Novietošanas palīdzība Plus*	291	Energovadības sistēma	339		
		Rītenī	341		
		Rītenī un riepas	341		
		Riepu spiediena kontrole	348		
		Kompaktais pagaidu rītenis	350		

Skats no ārpuses

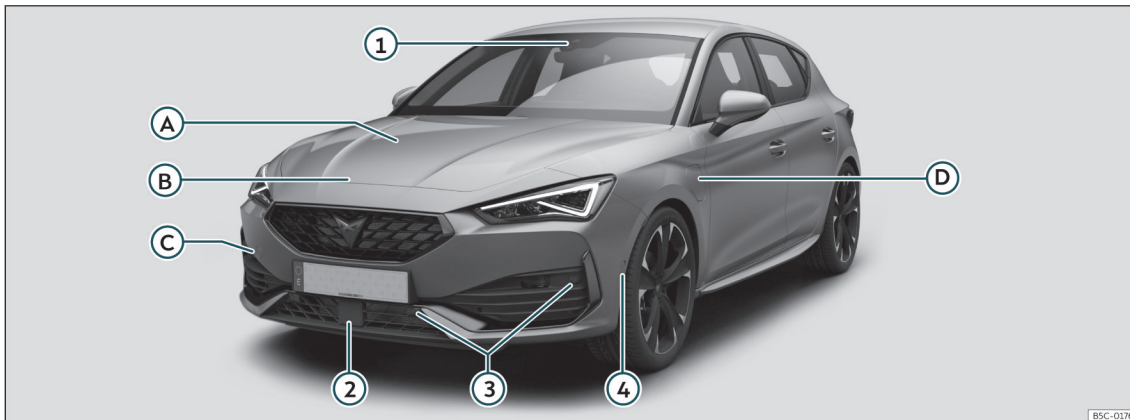

2. att. Leon

A Šķidrumu līmeņa pārbaude

- Eļļa»» 329. lappuse
- Bremžu šķidrums»» 333. lappuse
- Akumulātoru baterija»» 335. lappuse

B Motora nodalījuma pārsegs

- Atbloķēšanas svira»» 327. lappuse
- Atvērsana un aizvērsana»» 327. lappuse

C Automašīnas vilkšana

- Vilkšanas cilpa»» 60. lappuse
- Ievilkšana»» 58. lappuse

D Uzlādes ligzda (hibrīdautomobilī)

- Uzlādes procesa rādītājs»» 316. lappuse
- Ārkārtas atslēgšana»» 317. lappuse

Vadītāja palīgsistēmu sensori»» 242. lappuse

- ① Daudzfunkcionāla priekšējā kamera
- ② Priekšējais radara sensors
- ③ Novietošanas palīdzības sensori
- ④ Novietošanas manevra palīga sensors

Skats no ārpuses

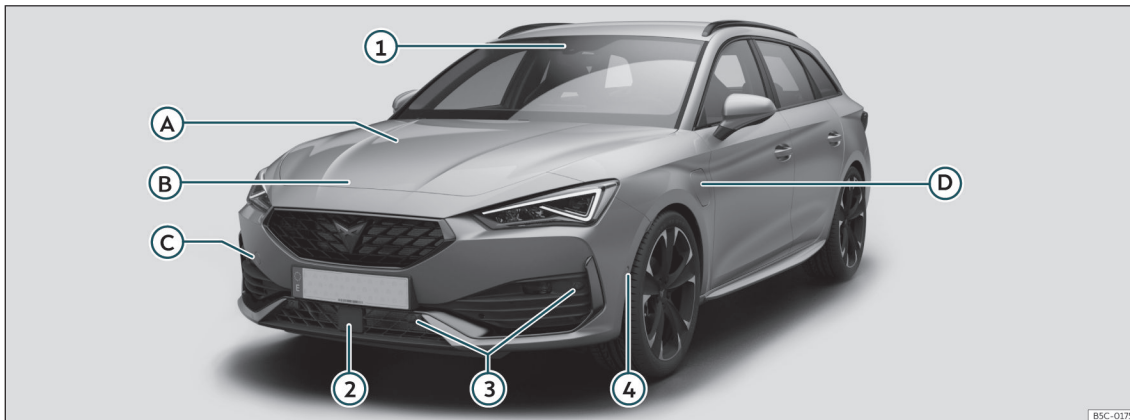

3. att. Leon Sportstourer

A Šķidrumu līmeņa pārbaude

- Eļļa»» 329. lappuse
- Bremžu šķidrums»» 333. lappuse
- Akumulatoru baterija»» 335. lappuse

B Motora nodalījuma pārsegs

- Atbloķēšanas svira»» 327. lappuse
- Atvērsšana un aizvēršana»» 327. lappuse

C Automašīnas vilkšana

- Vilkšanas cilpa»» 60. lappuse
- Ievilkšana»» 58. lappuse

D Uzlādes ligzda (hibrīdautomobilī)

- Uzlādes procesa rādītājs»» 316. lappuse
- Ārkārtas atslēgšana»» 317. lappuse

Vadītāja palīgsistēmu sensori»» 242. lappuse

- ① Daudzfunkcionāla priekšējā kamera
- ② Priekšējais radara sensors
- ③ Novietošanas palīdzības sensori
- ④ Novietošanas manevra palīga sensors

Skats no ārpuses

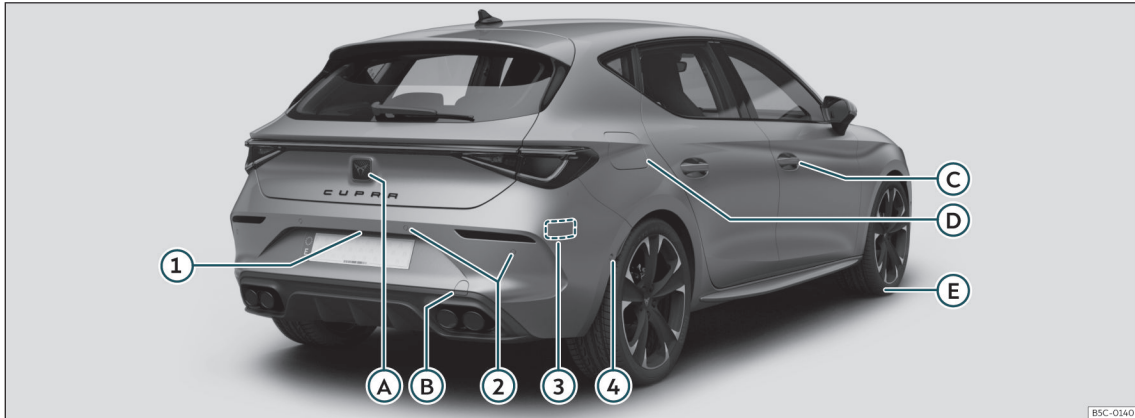

4. att. Leon

- | | | |
|--|--|---|
| <p>A Bagāžas nodalījuma durvis</p> <ul style="list-style-type: none"> – Atvēršana no ārpuses»» 111. lappuse – Ārkārtas atvēršana»» 115. lappuse <p>B Automašīnas vilkšana</p> <ul style="list-style-type: none"> – Vilkšanas cilpa»» 60. lappuse – Ievilkšana»» 58. lappuse <p>C Atvēršana un aizvēršana</p> <ul style="list-style-type: none"> – Durvis»» 109. lappuse – Centrālā atslēga»» 100. lappuse | <ul style="list-style-type: none"> – Ārkārtas aizslēgšana»» 109. lappuse <p>D Degvielas tvertne</p> <ul style="list-style-type: none"> – Ietilpība»» 370. lappuse – Ielietnes vāciņa atvēršana un aizvēršana»» 321. lappuse <p>E Rīcība tehniska defekta gadījumā</p> <ul style="list-style-type: none"> – Riepu avārijas remonta komplekts »» 47. lappuse – Riteņa nomaiņa»» 50. lappuse | <p>Vadītāja palīgsistēmu sensori»» 242. lappuse</p> <ul style="list-style-type: none"> 1 Atpakaļskata kamera 2 Novietošanas palīdzības sensori 3 Aizmugurējie radara sensori 4 Novietošanas manevra palīga sensors |
|--|--|---|

Skats no ārpuses

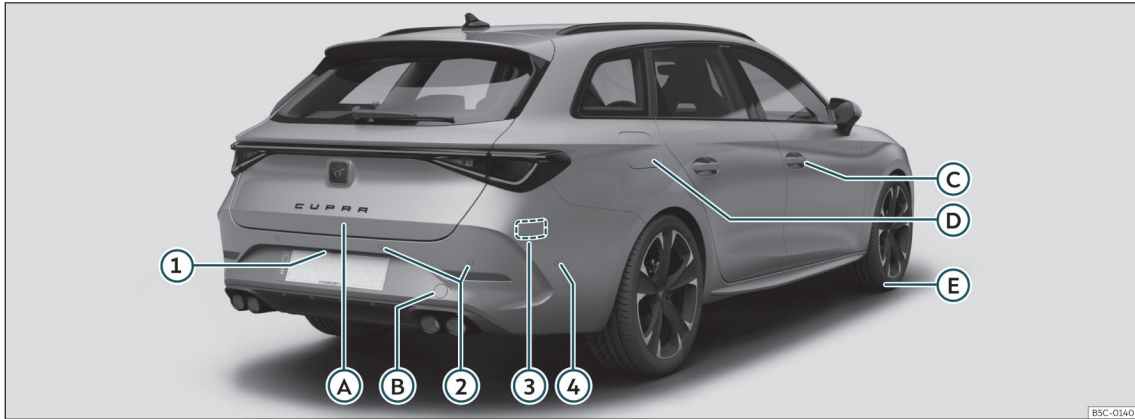

5. att. Leon Sportstourer

- | | | |
|--|--|---|
| <p>A Bagāžas nodalījuma durvis</p> <ul style="list-style-type: none"> – Atvēršana no ārpuses»» 111. lappuse – Ārkārtas atvēršana»» 115. lappuse <p>B Automašīnas vilkšana</p> <ul style="list-style-type: none"> – Vilkšanas cilpa»» 60. lappuse – Ievilkšana»» 58. lappuse <p>C Atvēršana un aizvēršana</p> <ul style="list-style-type: none"> – Durvis»» 109. lappuse – Centrālā atslēga»» 100. lappuse | <ul style="list-style-type: none"> – Ārkārtas aizslēgšana»» 109. lappuse <p>D Degvielas tvertne</p> <ul style="list-style-type: none"> – Ietilpība»» 370. lappuse – Ielietnes vāciņa atvēršana un aizvēršana»» 321. lappuse <p>E Rīcība tehniska defekta gadījumā</p> <ul style="list-style-type: none"> – Riepu avārijas remonta komplekts »» 47. lappuse – Riteņa nomaiņa»» 50. lappuse | <p>Vadītāja palīgsistēmu sensori»» 242. lappuse</p> <ul style="list-style-type: none"> 1 Atpakaļskata kamera 2 Novietošanas palīdzības sensori 3 Aizmugurējie radara sensori 4 Novietošanas manevra palīga sensors |
|--|--|---|

Pārskats (stūres novietojums kreisajā pusē)

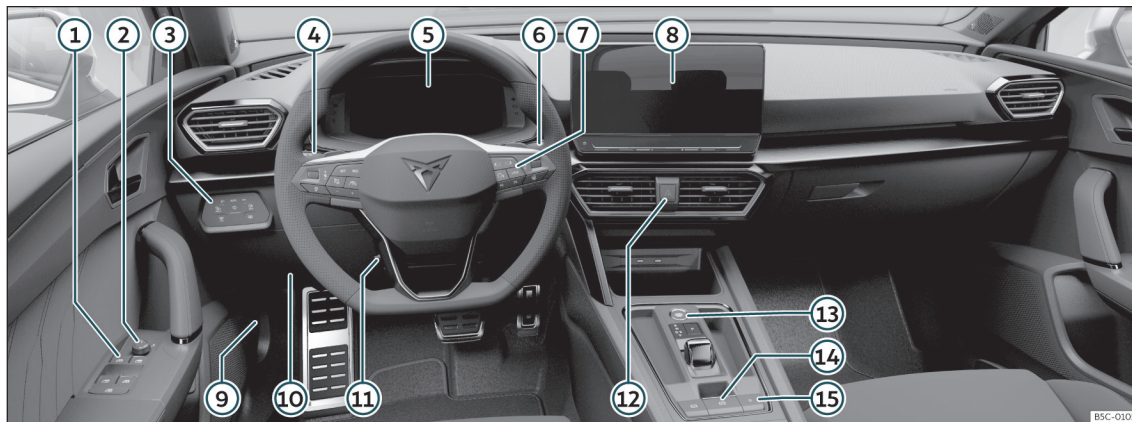

① Elektriskie stiklu pacelāji»» 115. lappuse

② Ārējo spoguļu regulēšana»» 131. lappuse

③ Apgaismojuma un logu stiklu apsildes vadības elementi»» 120. lappuse

④ Virzienrādītāja un tālās gaismas pārslēgs »» 122. lappuse

⑤ Kontrollampīņas»» 88. lappuse

⑥ Priekšējā un aizmugurējā stikla tīrītāji »» 129. lappuse

⑦ Vadītāja informācijas sistēma»» 86. lappuse

⑧ Informācijas un izklaides sistēma »» 90. lappuse, »» 173. lappuse

⑨ Svira motora nodalījuma pārsega atvēršanai»» 327. lappuse

⑩ Drošinātāji»» 62. lappuse

⑪ Stūres stāvokļa regulēšana»» 17. lappuse

⑫ Avārijas gaismu signalizācija»» 125. lappuse

⑬ Startera poga»» 219. lappuse

⑭ Elektroniskā stāvbremze»» 276. lappuse

⑮ Centrālā atslēga»» 100. lappuse

Pārskats (stūres novietojums labajā pusē)

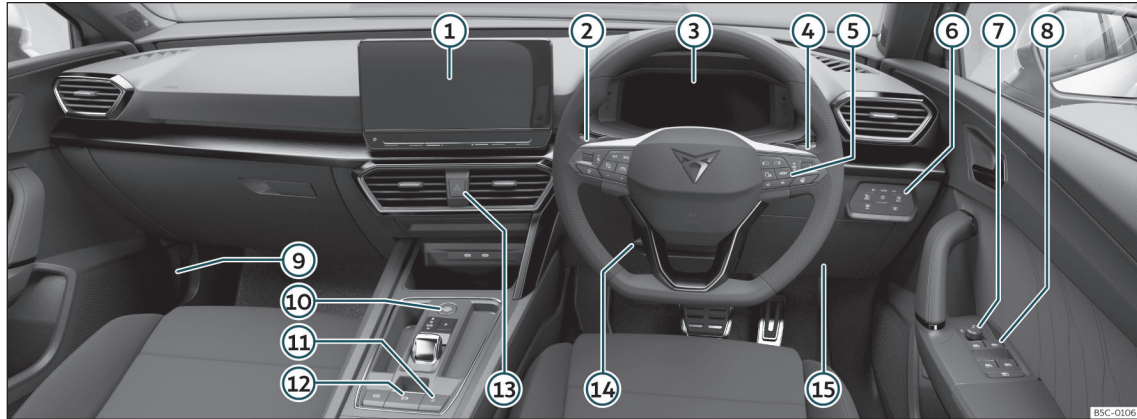

- ① Informācijas un izklaides sistēma
»» 90. lappuse, »» 173. lappuse
- ② Virzienrādītāja un tālās gaismas pārslēgs
»» 122. lappuse
- ③ Kontrollampīņas »» 88. lappuse
- ④ Priekšējā un aizmugurējā stikla tīrītāji
»» 129. lappuse
- ⑤ Vadītāja informācijas sistēma »» 86. lappuse

- ⑥ Apgaismojuma un logu stiklu apsildes vadības elementi »» 120. lappuse
- ⑦ Ārējo spoguļu regulēšana »» 131. lappuse
- ⑧ Elektriskie stiklu pacēlāji »» 115. lappuse
- ⑨ Svira motora nodalījuma pārsega atvēršanai »» 327. lappuse
- ⑩ Startera poga »» 219. lappuse

- ⑪ Centrālā atslēga »» 100. lappuse
- ⑫ Elektroniskā stāvbremze »» 276. lappuse
- ⑬ Avārijas gaismu signalizācija »» 125. lappuse
- ⑭ Stūres stāvokļa regulēšana »» 17. lappuse
- ⑮ Drošinātāji »» 62. lappuse

Iekšējais skats

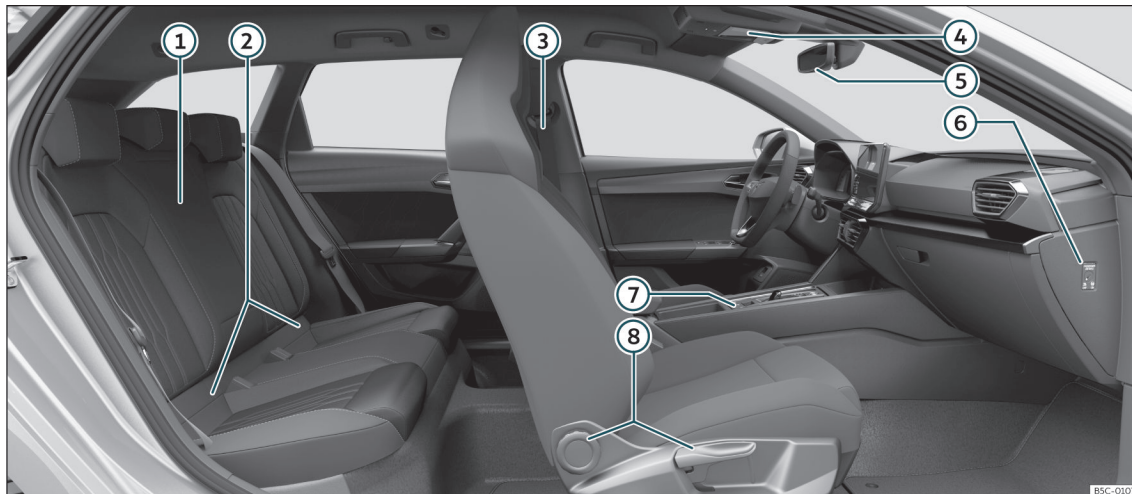

- ① Elkoņbalsts»» 148. lappuse
- ② ISOFIX stiprinājumi»» 38. lappuse
- ③ Drošības jostas»» 19. lappuse
- ④ Panorāmas jumts»» 117. lappuse
- ⑤ Iekšējais spogulis»» 131. lappuse
- ⑥ Pasažiera priekšējā drošības spilvena atslēgšana»» 30. lappuse

- ⑦ Elektroniskā stāvbremze»» 276. lappuse
- ⑧ Sēdekļa regulēšana»» 134. lappuse

Drošība

Satiksmes drošība

Braukšanas norādījumi

Drošība ir pirmajā vietā!

⚠ UZMANĪBU

- Šajā nodaļā ir sniegta svarīga automašīnas vadītājam un pasažieriem paredzēta informācija par automašīnas lietošanu. Arī citās lietotāja rokasgrāmatas nodaļās atrodas svarīga informācija, kas jāpārzina, lai nodrošinātu savu un līdzbraucēju drošību.
- Gādājiet, lai rokasgrāmata pilnā komplektā vienmēr atrastos automašīnā. Tas ir īpaši svarīgi, ja jūs automašīnu pārdodat vai izīrējat citiem.

Pirms brauciena

Lai nodrošinātu savu un līdzbraucēju drošību, pirms katra brauciena ievērojiet tālāk minētos norādījumus.

- Pārliecinieties, ka automašīnas apgaismes ierīces un virzienrādītāji darbojas nevainojami.
- Pārbaudiet riepu spiedienu.

– Pārliecinieties, ka caur visu logu stikliem ir nodrošināta skaidra un laba redzamība.

– Droši nostipriniet pārvadājamo bagāžu >>> 140. lappuse.

– Pārliecinieties, ka pedāļu zonā neatrodas traucējoši priekšmeti.

– Noregulējiet spoguļus, priekšējo sēdekli un galvas balstu atbilstoši jūsu augumam.

– Pārliecinieties, ka aizmugurējo pasažieru galvas balsti atrodas lietošanas stāvoklī >>> 135. lappuse.

– Lieciet pasažieriem noregulēt galvas balstus atbilstoši augumam.

– Gādājiet, lai bērni būtu pasargāti, lietojot piemērotu bērnu sēdekli un pareizi piesprādzējot drošības jostu >>> 34. lappuse.

– Ieņemiet pareizu sēdus stāvokli. Lieciet arī pasažieriem ieņemt pareizu sēdus stāvokli >>> 15. lappuse.

– Pirms sākat braucienu, vienmēr pareizi piesprādzējiet drošības jostu. Lieciet pareizi piesprādzēties arī pasažieriem >>> 19. lappuse.

Drošības faktori

Kā vadītājs jūs uzņematies atbildību par sevi un līdzbraucējiem.

– Neļaujiet, piemēram, pasažieriem vai telefona sarunai, novērst jūsu uzmanību no satiksmes situācijas.

– Nekad nebrauciet, ja jūsu braukšanas spējas ir ierobežotas (piemēram, ir lietoti medikamenti, alkohols vai apreibinošas vielas).

– Ievērojiet ceļu satiksmes noteikumus un noteiktos ātruma ierobežojumus.

– Vienmēr izvēlieties braukšanas ātrumu atbilstoši ceļa stāvoklim, satiksmes situācijai un laika apstākļiem.

– Garu braucienu laikā regulāri – vismaz reizi divās stundās – apstājieties, lai atpūstos.

– Ja vien iespējams, nebrauciet, ja esat noguris vai satraukts.

⚠ UZMANĪBU

Automašīnas vadīšana alkohola, narkotiku, medikamentu vai pretsāpju līdzekļu ietekmē var izraisīt smagus negadījumus un nāvējošas traumas.

- Alkohols, narkotikas, medikamenti un pretsāpju līdzekļi var būtiski pasliktināt uztveres spējas, palielināt reakcijas laiku un ietekmēt satiksmes drošību, to lietošanas rezultātā pastāvot riskam zaudēt kontroli pār automašīnu.

Drošības aprīkojums

Neriskējiet ar savu un pasažieru drošību. Ja notiek negadījums, drošības aprīkojums var mazināt savainojumu risku. Tālāk minētie elementi ir iekļauti jūsu CUPRA automašīnas drošības aprīkojumā¹⁾:

- optimāli pielāgotas trīspunktu drošības jostas,
- jostas spriegojuma spēka ierobežotājs priekšējiem un aizmugurējiem malējiem sēdekļiem,
- jostas spriegotājs priekšējiem un aizmugurējiem malējiem sēdekļiem,
- priekšējie drošības spilveni,
- ceļgalu* un centrālais drošības spilveni* vadītājam,
- sānu drošības spilveni priekšējo sēdekļu atzveltnēs,
- sānu drošības spilveni aizmugurējo sēdekļu atzveltnēs*,
- galvas drošības spilveni,
- „ISOFIX“ stiprinājumu punkti priekšējā pasažiera sēdekļī un aizmugurējos sēdekļos, kas paredzēti bērnu sēdekļiņiem ar „ISO-FIX“ sistēmu,

¹⁾ Atkarībā no modeļa vai tirgus.

²⁾ Priekšējiem sēdekļiem ar iebūvētiem galvas balstiem regulēšana nav nepieciešama.

- augstumā regulējami priekšējie galvas balsti²⁾,
- aizmugurējie galvas balsti, kas pārvietojami lietošanas un neaktīvā stāvoklī,
- regulējams stūres statnis.

Minētais drošības aprīkojums nodrošina, lai avārijas situācijās jūs un jūsu līdzbraucēji būtu pēc iespējas labāk pasargāti. Ja jūs vai jūsu līdzbraucēji neieņemat pareizu sēdus stāvokli vai arī noregulējat vai lietojat minētos drošības aprīkojuma elementus nepareizi, to darbība nav efektīva.

Katrs ir atbildīgs par drošību!

Automašīnas pasažieru pareizs sēdus stāvoklis

Pareizs sēdus stāvoklis sēdekļī

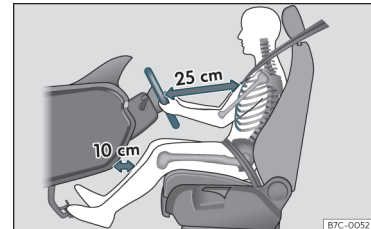

6. att. Pareizs vadītāja attālums līdz stūrei ir vismaz 25 cm (10 collas).

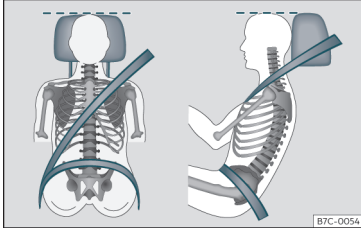

7. att. Pareizs drošības jostas novietojums un pareizs galvas balsta iestatījums.

Tālāk ir norādīti vadītāja un pasažieru pareizi sēdus stāvokļi.

Cilvēkiem, kas fizisku apstākļu dēļ nevar ievērot pareizu sēdus stāvokli, ir jāvēršas servisa centrā, lai uzzinātu par iespējam uzstādīt īpašu tehnisko aprīkojumu. Tikai tad, ja sēdus stāvoklis ir pareizs, drošības jostas un drošības spilveni nodrošina optimālu aizsardzību. CUPRA iesaka apmeklēt kādu no SEAT servisa centriem.

Lai gādātu par drošību un mazinātu savainojumu risku pēkšņas bremsēšanas vai avārijas gadījumā, CUPRA iesaka ievērot tālāk aprakstītos sēdus stāvokļus.

Norādījumi, kas attiecas uz visiem braucējiem

- Noregulējiet galvas balstu tā, lai galvas balsta augšējā mala atrastos iespējami vienā līnijā ar galvas augšdaļu, bet ne zemāk par acu

augstumu. Pakausim jāatrodas pēc iespējas tuvu galvas balsta virsmai» **7. att.**

- Ja pasažieris ir maza auguma, pārbīdiet galvas balstu līdz galam uz leju, arī tad, ja galva šādā gadījumā atrodas zemāk par galvas balsta augšējo malu.
- Ja pasažieris ir liela auguma, pārbīdiet galvas balstu līdz galam uz augšu.
- Brauciena laikā turiet abas kājas kāju zonā.
- Pareizi noregulējiet un piesprādzējiet drošības jostas» **22. lappuse.**

Papildu norādījumi vadītājam

- Noregulējiet sēdekļa atzveltni paceltā stāvoklī, lai mugura tai pilnībā piekļautos.
- Noregulējiet stūri tā, lai attālums starp to un krūškurvi sasniegtu vismaz 25 cm (10 collas)» **6. att.** un stūri ar abām rokām, ne daudz saliektām, varētu satvert aiz ārmalas.
- Noregulētai stūrei vienmēr ir jābūt vērstai krūškurvja un nevis sejas virzienā.
- Noregulējiet vadītāja sēdekli garenvirzienā tā, lai ar ceļos nedaudz saliektām kājām varētu pilnībā nospiegt pedāļus un attālus līdz instrumentu panelim ceļgalu zonā sasniegtu vismaz 10 cm (4 collas)» **6. att.**
- Noregulējiet vadītāja sēdekļa augstumu tā, lai varētu sasniegt stūres augstāko punktu.
- Pastāvīgi turiet abas kājas kāju zonā, lai vienmēr varētu kontrolēt automašīnu.

Papildu norādījumi priekšējam pasažierim

- Noregulējiet sēdekļa atzveltni paceltā stāvoklī, lai mugura tai pilnībā piekļautos.
- Pārbīdiet priekšējā pasažiera sēdekli pēc iespējas tālāk uz aizmuguri (vismaz 25 cm attālums starp krūškurvi un instrumentu paneli). Ja attālums ir mazāks par 25 cm, drošības spilvenu sistēma var nenodrošināt pareizu aizsardzību.

Sēdvietu skaits

Automašīnā ir 5 sēdvietas: 2 sēdvietas priekšā un 3 sēdvietas aizmugurē. Katra sēdvietā ir aprīkota ar drošības jostu.

Dažos modeļā izpildījumos ir apstiprinātas tikai 4 sēdvietas. 2 sēdvietas priekšā un 2 sēdvietas aizmugurē.

⚠ UZMANĪBU

Ja sēdus stāvoklis automašīnā ir nepareizs, pieaug risks gūt smagus vai nāvējošus savainojumus pēkšņu braukšanas vai bremsēšanas manevru laikā, sadursmes vai avārijas situācijā, kā arī drošības spilvenu nostrādāšanas gadījumā.

- Pirms brauciena vadītājam un visiem pasažieriem ir jāieņem pareizs sēdus stāvoklis un tāds jāsauglabā visa brauciena laikā. Tas pats attiecas uz drošības jostu piesprādzēšanu.

Satiksmes drošība

- Nekad nepārvadāji vairāk pasažieru, nekā automašīnā ir ar drošības jostām aprīkoti sēdvietu.
- Bērnus automašīnā vienmēr nodrošiniet ar atļautām un piemērotām ierobežotājsistēmām, kas atbilst viņu augumam un svaram»» 34. lappuse .
- Brauciena laikā vienmēr turiet kājas kāju zonā. Nekad neturiet kājas, piemēram, uz sēdvirsmas, uz instrumentu panela vai izbāztas ārā pa logu. Pretējā gadījumā drošības spilvens un drošības josta nevar nodrošināt aizsardzību un savainojumu risks avārijas gadījumā pieaug.

Nepareiza sēdus stāvokļa radīts risks

Ja drošības jostas nav piesprādzētas vai ir piesprādzētas nepareizi, palielinās smagu vai nāvējošu savainojumu risks. Drošības jostas var nodrošināt optimālu aizsardzību tikai tad, ja ir novietotas pareizi. Nepareizs sēdus stāvoklis būtiski ierobežo drošības jostu nodrošināto aizsardzību. Tas var izraisīt smagus vai pat nāvējošus savainojumus. Smagu vai nāvējošu savainojumu risks jo īpaši palielinās tad, ja nostrādājis drošības spilvens saduras ar pasažieri, kas atrodas nepareizā sēdus stāvoklī. Vadītājs ir atbildīgs par visiem automašīnā pārvadātajiem pasažieriem un jo īpaši par bērniem.

Tālāk kā piemēri ir aprakstīti sēdus stāvokļi, kas automašīnas pasažieriem var būt bīstami.

Automašīnas kustības laikā

- Nekad automašīnā nestāviet.
- Nekad nestāviet uz sēdekļiem.
- Nekad netupiet ar celgaliem uz sēdekļiem.
- Nekad neatlieciet sēdekļa atzveltni tālu uz aizmuguri.
- Nekad nebalstieties pret instrumentu paneli.
- Nekad neguliet uz aizmugurējā sēdekļa.
- Nekad nesēdīet tikai uz sēdekļa sēdvirsmas priekšējās daļas.
- Nekad nesēdīet sāniski.
- Nekad neliecieties ārā pa logiem.
- Nekad nelieciet kājas ārā pa logiem.
- Nekad nelieciet kājas uz instrumentu panela.
- Nekad nelieciet kājas uz sēdvirsmas vai uz sēdekļa atzveltnes.
- Nekad braucot neuzturieties kāju zonā.
- Nekad nesēdīet uz elkoņbalstiem.
- Nekad nebrauciet ar nepiesprādzētu drošības jostu.
- Nekad neuzturieties bagāžas nodalījumā.

⚠ UZMANĪBU

Negadījumā, kā arī pēkšņu braukšanas un bremzēšanas manevru gadījumā nepareizs sēdus stāvoklis palielina risku gūt smagus vai nāvējošus savainojumus.

- Brauciena laikā visiem braucējiem vienmēr ir jāievēro pareizs sēdus stāvoklis un jābūt pareizi piesprādzētiem.
- Ja sēdus stāvoklis ir nepareizs, drošības josta nav piesprādzēta vai attālums līdz drošības spilvenam ir pārāk mazs, braucēji pakļauj sevi dzīvībai bīstamam vai nāvējošu savainojumu riskam, jo īpaši gadījumos, kad drošības spilveni nostrādā un saduras ar cilvēku.

Stūres stāvokļa regulēšana

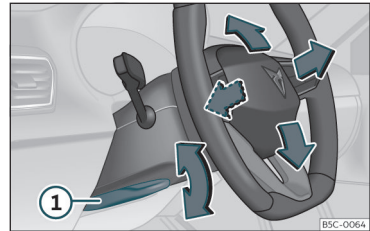

8. att. Svira stūres statņa kreisajā apakšējā pusē.

Regulējiet stūri pirms brauciena un tikai stāvvošā automašīnā. »

- Pavelciet sviru»» 8. att. ① uz leju, pārvi-
tojiet stūri vajadzīgajā stāvoklī un atkal bidiet
sviru uz augšu, līdz tā nofiksējas.

⚠ UZMANĪBU

Nelietprātīgi lietojot stāvokļa regulēšanas funkciju un nepareizi noregulējot stūri, var izraisīt smagus vai nāvējošus savainojumus.

- Kad regulēšana ir pabeigta, vienmēr cieši pagrieziet sviru»» 8. att. ① uz augšu, lai stūre brauciena laikā nejauši neizmainītu stāvokli.
- Nekad neregulējiet stūri brauciena laikā. Ja brauciena laikā konstatējat, ka stūre ir jāpārregulē, droši apturiet automašīnu un noregulējiet stūri pareizi.
- Noregulētai stūrei vienmēr ir jābūt vērstai krūškurvja un nevis sejas virzienā, lai avārijas gadījumā vadītāja priekšējā drošības spilvena aizsargājošā darbība būtu netraucēta.
- Brauciena laikā vienmēr turiet stūri ar abām rokām no sāniem satvertu aiz ārmalas (uz plkst. 9 un uz plkst. 3), lai mazinātu savainojumu risku gadījumā, ja nostrādā vadītāja priekšējais drošības spilvens.
- Nekad neturiet stūri satvertu augšpusē (uz plkst. 12) vai kādā citā veidā, piemēram, aiz stūres centrālās daļas. Pretējā gadījumā, ja nostrādā vadītāja drošības spilvens, vadītājs var gūt smagus roku, plaukstu un galvas savainojumus.

Pedāļu zona

Pedāļi

- Pārlicinieties, ka vienmēr varat netraucēti nospiegt akceleratora, bremžu un sajūga pedāli.
- Pārlicinieties, ka pedāļi var netraucēti atgriezties pamatstāvoklī.
- Pārlicinieties, ka grīdas paklājiņi brauciena laikā ir droši nostiprināti un netraucē pedāļiem »» ⚠.

Izmantot drīkst tikai tādas grīdas paklājiņus, kas neaizņem pedāļu brīvai kustībai nepieciešamo zonu un ir nodrošināti pret slīdēšanu. Piemērotus grīdas paklājiņus var iegādāties servisa centrā. Kāju zonā atrodas grīdas paklājiņiem paredzētas stiprinājuma detaļas*.

Lai apstādinātu automašīnu bremžu kontūra atteices gadījumā, bremžu pedālis ir jānospiež tālāk nekā parasti.

Piemērotu apavu izvēle

Lietojiet apavus, kas labi balsta pēdas un kuros varat labi sajust pedāļu kustību.

⚠ UZMANĪBU

- Ja pedāļus nevar brīvi nospiegt, var rasties kritiskas satiksmes situācijas.

- Nekad nenovietojiet virs uzstādītā grīdas paklājiņa papildu paklājiņus vai citus grīdas segumus, jo tie var samazināt pedāļu kustībai nepieciešamo zonu un traucēt pedāļu lietošanai, tādējādi radot negadījumu risku.
- Nekad nenovietojiet vadītāja kāju zonā priekšmetus. Kāds priekšmets var nonākt pedāļu kustības ceļā un traucēt pedāļu lietošanu.

Drošības jostas

Kāpēc lietot drošības jostas?

Kontrollampīnas

deg sarkanā krāsā

Vadītājs vai kāds no automašīnas pasažieriem nav piesprādējies drošības jostu.

Kontrollampīna  vadītājam atgādina, ka ir jāpiesprādē drošības josta.

Pirms braukšanas uzsākšanas veiciet tālāk minēto.

- Pirms sākat braucienu, vienmēr pareizi piesprādējiet drošības jostu.
- Pirms sākat braucienu, lieciet arī līdzbraucējiem pareizi piesprādēt drošības jostas.
- Pasargājiet bērnus, lietojot piemērotu bērnu ierobežotājsistēmu, kas atbilst bērna augumam un vecumam»»» 34. lappuse.

Ja, uzsākot kustību, vadītāja vai priekšējā pasažiera drošības josta nav piesprādēta un braukšanas ātrums pārsniedz apmēram 25 km/h (15 mph) vai brauciena laikā drošības jostas tiek atsprādētas, atskan dažas sekundes ilgs skaņas signāls. Papildus mirgo drošības jostas brīdinājuma lampīna .

Kontrollampīna  mērinstrumentu blokā nodziest tikai tad, kad visi automašīnas pasažieri pēc aizdedzes ieslēgšanas ir piesprādējuši drošības jostas.

Rādījums, kas ziņo par aizmugurējās sēdvietās piesprādētām drošības jostām*



9. att. Mērinstrumentu bloks: rādījums, kas ziņo, ka aizmugurējā kreisā sēdvietā ir aizņemta un attiecīgais pasažieris ir piesprādējies drošības jostu.

Atkarībā no modeļa versijas drošības jostu statusa rādījums»» **9. att.** mērinstrumentu bloka ekrānā informē vadītāju par to, vai pasažieri aizmugurējās sēdvietās ir piesprādējuši atbilstošās drošības jostas.

 Norāda, ka attiecīgā sēdvietā nav aizņemta.

 Norāda, ka sēdvietā ir aizņemta un attiecīgais pasažieris ir piesprādējies savu drošības jostu.

Ja brauciena laikā kāda no drošības jostām aizmugurējās sēdvietās tiek atsprādēta, atbilstošais drošības jostu statusa rādījuma simbols mirgo maksimāli 30 sekundes. Ja braukšanas ātrums pārsniedz 25 km/h (15 mph), papildus skan akustisks signāls.

Ja brauciena laikā kāda no drošības jostām aizmugurējās sēdvietās tiek piesprādēta, uz apmēram 30 sekundēm parādās drošības jostu statusa rādījums. Nospižot taustiņu **[0.0/SET]**, rādījumu mērinstrumentu blokā var izslēgt.

Drošības jostu aizsargājošā darbība



10. att. Pēkšņas bremzēšanas gadījumā vadītājs, kas ir pareizi piesprādējies drošības jostu, netiek mest uz priekšu.

Pareizi piesprādzētas drošības jostas notur automašīnas pasažierus pareizā sēdus stāvoklī. Drošības jostas palīdz novērst arī nekontrolējamas kustības, kuru rezultātā var rasties smagi savainojumi. Pareizi piesprādzētas drošības jostas mazina arī risku tikt izmes-tam no automašīnas.

Pareizi piesprādzējušos automašīnas pasažierus lielā mērā pasargā tas, ka drošības jostas optimāli slāpē kinētisko enerģiju. Automašīnas kinētiskā enerģija tiek mazināta arī, pateicoties automašīnas priekšdaļas struktūrai un citiem drošības elementiem, piemēram, drošības spilvenu sistēmai. Tie slāpē radušos enerģiju un mazīna savainojumu risku. Tāpēc drošības jostas ir jāpiesprādzē pirms katra brauciena – arī tad, ja ir veicams tikai ļoti mazs attālums.

Gādājiet, lai arī jūsu līdzbraucēji būtu pareizi piesprādzējušies. Ceļu satiksmes negadījumu statistika liecina, ka pareizi piesprādzētas drošības jostas būtiski samazina smagu savainojumu risku un avārijas gadījumā palielina iespējas izdzīvot. Avārijas gadījumā pareizi piesprādzētas drošības jostas uzlabo arī nostrādājušo drošības spilvenu nodrošināto aizsardzību. Tāpēc lielākajā daļā valstu obligāta drošības jostu lietošana ir noteikta ar likumu.

Drošības jostas ir jāpiesprādzē un jālieto, neskatoties uz to, ka automašīna ir aprīkota ar drošības spilveniem. Priekšējie drošības spilveni, piemēram, nostrādā tikai noteiktā frontālu sadursmju gadījumos. Priekšējie drošības

spilveni nenostrādā vāju frontālu sadursmju, vāju sānu sadursmju, aizmugures sadursmju un apgāšanās gadījumos, kā arī avārijās, kurās drošības spilvenu aktivizācijas sliekšņa līmenis vadības blokā netiek pārsniegts.

Svarīgi drošības norādījumi par drošības jostu lietošanu

- Vienmēr lietojiet drošības jostu atbilstoši šajā nodaļā sniegtajam aprakstam.
- Pārliedzinieties, ka drošības jostas vienmēr var piesprādzēt un ka tās nav bojātas.

UZMANĪBU

- Ja jūs nelietojat drošības jostu vai to piesprādzējat nepareizi, paaugstinās dzīvībai bīstamu vai nāvējošu savainojumu risks. Drošības jostas var nodrošināt optimālu aizsardzību tikai tad, ja tiek lietotas pareizi.
- Ar vienu un to pašu drošības jostu nekad nedrīkst piesprādzēt divus cilvēkus (arī bēr-nus).
- Nekad neatsprādzējiet drošības jostu, kamēr automašīna kustas. Dzīvībai bīstamu savainojumu risks!
- Josta nedrīkst būt novietota virs cietiem vai viegli plīstošiem priekšmetiem (piemēram, brillēm, pildspalvām utt.), jo avārijas gadījumā tie var izraisīt savainojumus.

- Drošības josta nedrīkst būt iespiesta vai bojāta vai berzties gar asām malām.
- Nekad nenovietojiet drošības jostu zem rokas vai kādā citā nepareizā stāvoklī.
- Ļoti plats, biezs apģērbs (piemēram, virs džempera uzvilks mētelis) traucē pareizam drošības jostu stāvoklim un darbībai.
- Slēdzenes mēlītes ielikšanas vadotne nedrīkst būt aizsprostota ar papīru vai citiem materiāliem, jo pretējā gadījumā slēdzenes mēlīte nevar droši nofikšēties.
- Nekad nemainiet jostas novietojumu, izmantojot jostas skavas, stiprinājuma cilpas un tamlīdzīgas detaļas.
- Avārijas gadījumā sadrīskātas vai sašķelušās drošības jostas, bojāti jostu savienojumi, automātiskie ievilcēji vai slēdzenes daļas var izraisīt smagus savainojumus. Tāpēc regulāri pārbaudiet visu drošības jostu stāvokli.
- Drošības jostas, kas avārijas laikā ir tikušas stipri noslogotas, ir jānomaina servisa centrā. Nomaina var būt nepieciešama arī tad, ja bojājumi nav saskatāmi. Jāpārbauda ir arī drošības jostu stiprinājuma elementu stāvoklis.
- Nekad nemēģiniet patstāvīgi veikt drošības jostu remontu. Drošības jostas nedrīkst nekādā veidā pārveidot vai izņemt.
- Drošības josta ir jāautur tīra, jo stipri smērējumi var traucēt automātiskā ievilcēja darbību.

Frontālas sadursmes un fizikas likumi



11. att. Nepiesprādzējies vadītājs tiek mests uz priekšu.



12. att. Nepiesprādzējies pasažieris no aizmugurējā sēdekļa tiek mests uz priekšu, atsitoties pret piesprādzētu vadītāju.

Frontālas sadursmes fizikālais princips ir viegli izskaidrojams. Tiklīdz automašīna sāk kustību, gan uz automašīnas vadītāju, gan uz pasažieriem sāk darboties enerģija, ko sauc par „kinētisko enerģiju“.

„Kinētiskās enerģijas“ lielums ir ļoti būtiski atkarīgs no automašīnas braukšanas ātruma, kā arī no automašīnas un pasažieru masas. Jo lielāks ir braukšanas ātrums un masa, jo vairāk enerģijas ir „iāslāpē“ avārijas gadījumā.

Tomēr nozīmīgākais faktors ir automašīnas braukšanas ātrums. Ja braukšanas ātrums pieaug divreiz – piemēram, no 25 km/h līdz 50 km/h (no 15 mph līdz 30 mph) –, kinētiskā enerģija palielinās četras reizes!

Tā kā mūsu piemērā automašīnas pasažieri nav piesprādzējuši drošības jostas, sadursmes gadījumā visa automašīnas pasažieru kinētiskā enerģija tiek slāpēta tikai ar triecienu pret sienu.

Arī tad, ja braukšanas ātrums ir tikai robežās starp 30 km/h (19 mph) un 50 km/h (30 mph), avārijas gadījumā uz ķermeni iedarbojas spēki, kas var nedaudz pārsniegt vienu tonnu (1000 kg). Ja braukšanas ātrums ir lielāks, spēki, kas darbojas uz ķermeni, pieaug vēl vairāk.

Automašīnas pasažieri, kas nav piesprādzējuši drošības jostas, līdz ar to nav „saistīti“ ar automašīnu. Frontālas sadursmes gadījumā šie cilvēki turpina pārvietoties braukšanas virzienā ar tādu pašu ātrumu, ar kādu automašīna ir pārvietojusies pirms sadursmes! Šis piemērs neattiecas tikai uz frontālām sadursmēm, bet darbojas visu veidu avāriju un sadursmju gadījumos.

Pat pie neliela sadursmes ātruma uz ķermeni iedarbojas tik lieli spēki, ka kompensēt tos tikai ar rokām vairs nav iespējams. Frontālas sadursmes gadījumā nepiesprādzējušies pasažieri tiek mesti uz priekšu un nekontrolēti atsitas pret dažādām automašīnas salona daļām, piemēram, pret stūri, instrumentu paneli vai priekšējo stiklu»» **11. att.**

Arī aizmugurējos sēdekļos sēdošajiem pasažieriem ir svarīgi būt pareizi piesprādzētiem, jo citādi avārijas gadījumā viņi tiek nekontrolēti mesti cauri automašīnai. Nepiesprādzējies pasažieris aizmugurējā sēdekļī tāpat apdraud ne tikai sevi, bet arī priekšā sēdošo vadītāju un/vai priekšējo pasažieri»» **12. att.**

Pareizi noregulētas drošības jostas

Drošības jostas uzlikšana un noņemšana

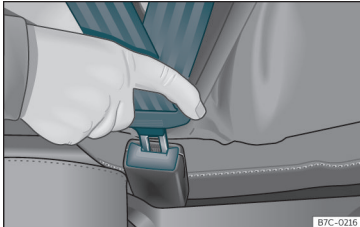

B7C-0216

13. att. Drošības jostas slēdzenes mēlītes ievietošana jostas slēdzenē.

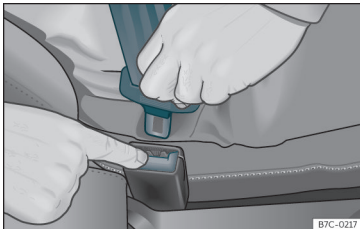

B7C-0217

14. att. Slēdzenes mēlītes atvienošana no jostas slēdzenes.

Pēkšņas bremzēšanas vai avārijas gadījumā pareizi piesprādzētas drošības jostas notur pasažierus tādā stāvoklī, kurā ir nodrošināta maksimāla aizsardzība >>>

Drošības jostas uzlikšana

Pirms katra brauciena piesprādzējiet drošības jostu.

- Pareizi noregulējiet priekšējo sēdekli un galvas balstu >>> 15. lappuse .
- Nofiksējiet aizmugurējā sēdekļa atzveltni paceltā stāvoklī >>> .
- Aiz slēdzenes mēlītes vienmērīgi pārvelciet drošības jostu pāri krūtīm un iegurnim. **Nesagrieziet jostu >>> .**
- Cieši ievietojiet slēdzenes mēlīti sēdvietai paredzētajā jostas slēdzenē >>> 13. att. .
- Pavelciet drošības jostu, lai pārbaudītu, vai slēdzenes mēlīte ir droši nofiksējusies slēdzenē.

Drošības jostas noņemšana

Noņemiet drošības jostu tikai stāvošā automašīnā >>> .

- Nospiediet sarkano taustiņu jostas slēdzenē >>> 14. att. . Mēlīte izlec no slēdzenes.
- Vadiet jostu atpakaļ, pieturot to, lai josta vieglāk uztītos, nesagrieztos un nesabojātu apdares paneļus.

UZMANĪBU

- Drošības josta spēj nodrošināt optimālu aizsardzību tikai tad, ja sēdekļa atzveltnē atrodas paceltā stāvoklī un drošības josta ir uzlikta pareizi un augumam atbilstoši.
- Ja brauciena laikā drošības jostu atsprādzē, avārijas vai bremzēšanas manevra gadījumā var gūt smagus vai nāvējošus savainojumus!
- Pati drošības josta vai valģa drošības josta var izraisīt smagus savainojumus, ja tā no cietām ķermeņa daļām pārvirzās uz mīkstām ķermeņa daļām (piemēram, vēderu).

Pareizs jostas novietojums

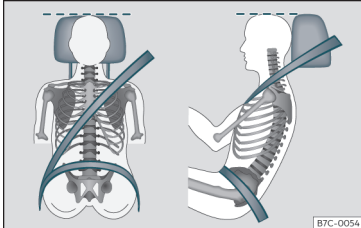

15. att. Pareizi noregulēts drošības jostas un galvas balsta stāvoklis, skatoties no priekšas un no sāniem.

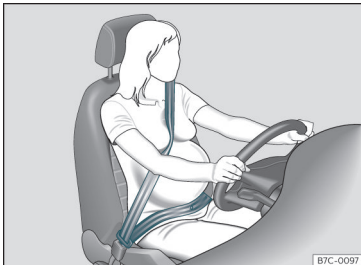

16. att. Drošības jostas novietojums grūtniecības laikā.

Tikai pareizi novietotas drošības jostas avārijas gadījumā nodrošina optimālu aizsardzību un mazina risku gūt smagus un nāvējošus sa-

vainojumus. Pareizi novietota drošības josta arī notur braucēju stāvoklī, kas nepieciešams, lai drošības spilvens nostrādājot varētu nodrošināt maksimālu aizsardzību. Tāpēc vienmēr piesprādzējiet drošības jostu un gādājiet, lai tā būtu pareizi novietota.

Nepareizs sēdus stāvoklis var izraisīt smagus vai nāvējošus savainojumus» 15. lappuse, Automašīnas pasažieru pareizs sēdus stāvoklis.

- Drošības jostas plecu daļai ir jābūt novietotai virs pleca vidusdaļas, un tā nekādā gadījumā nedrīkst atrasties virs kakla, virs rokas, zem rokas vai aiz muguras.
- Drošības jostas iegurņa daļai vienmēr ir jābūt novietotai virs iegurņa un nekādā gadījumā ne virs vēdera.
- Drošības jostai vienmēr ir plakaniski un cieši jāpiekļaujas ķermenim. Ja nepieciešams, nedaudz pievelciet jostu.

Grūtniecēm drošības josta ir jānovieto vienmērīgi virs krūtīm un pēc iespējas zemāk virs iegurņa, turklāt plakaniskā stāvoklī, lai izvairītos no spiediena uz vēderu. Tas ir jāievēro visā grūtniecības laikā» 16. att. .

Drošības jostas novietojuma pielāgošana augumam

Drošības jostas novietojumu var korigēt, pielāgojot priekšējo sēdekļu augstumu.

⚠️ UZMANĪBU

Avārijas gadījumā nepareizs drošības jostas novietojums var izraisīt smagus vai nāvējošus savainojumus.

- Drošības jostas plecu daļai ir jābūt novietotai virs pleca vidusdaļas un nekādā gadījumā ne zem rokas vai virs kakla.
- Drošības jostai ir plakaniski un cieši jāpiekļaujas ķermeņa augšdaļai.
- Drošības jostas iegurņa daļai ir jābūt novietotai virs iegurņa un nekādā gadījumā ne virs vēdera. Drošības jostai ir plakaniski un cieši jāpiekļaujas iegurnim. Ja nepieciešams, nedaudz pievelciet jostu.
- Grūtniecēm drošības jostas apakšējais posms ir jānovieto pēc iespējas zem virs iegurņa un tā, lai tas „plakaniski“ piekļautos vēderam» 16. att. .
- Lietošanas laikā nesagrieziet drošības jostu.
- Kad drošības josta ir pareizi novietota, neturiet to atstatu no ķermeņa ar roku.
- Nenovietojiet drošības jostu virs cietiem vai viegli plīstošiem priekšmetiem, piemēram, virs brillēm, pildspalvām vai atslēgām.
- Nekad nemainiet jostas novietojumu, izmantojot jostas skavas, stiprinājuma cilpas un tamlidzīgas detaļas.

i Norādījums

Cilvēkiem, kas fizisku apstākļu dēļ drošības jostu nevar pareizi novietot, ir jāvēršas »

servisa centrā, lai uzzinātu par iespējām uzstādīt īpašu tehnisko aprīkojumu, ar kuru nodrošināt optimālu drošības jostas un drošības spilvena aizsargājošo darbību. CUPRA iesaka apmeklēt kādu no SEAT servisa centriem.

nenozīmē, ka automašīnā izcēlies ugunsgrēks.

- Nododot automašīnu vai atsevišķas sistēmas daļas pārstrādei metāllūžņos, ievērojiet visus attiecīgos drošības noteikumus. Šie noteikumi ir zināmi un pieejami servisa centros.

- Jostas spriegotājs un drošības josta, tostarp tās automātiskais ievilcējs, nav remonējami.

- Jebkurus jostu spriegotāju un drošības jostu remontdarbus, kā arī sistēmas daļu uzstādīšanu un izņemšanu citu remontdarbu laikā drīkst veikt tikai servisa centrā.

- Jostu spriegotāji jūs pasargā tikai viena negadījuma laikā, un pēc katras nostrādāšanas reizes tie ir jānomaina.

Jostas spriegotājs

Jostas spriegotāja darbības princips

Priekšējo sēdekļu un aizmugurējo malējo sēdekļu drošības jostas ir aprīkotas ar jostu spriegotājiem.

Sensori aktivizē jostu spriegotājus tikai smagu frontālu, sānu un aizmugures sadursmju gadījumā, kā arī gadījumos, kad apgāžas pie strāvas tīkla pieslēdzams hibrīdautomobilis.

Jostu spriegotāji nospriego drošības jostas pretēji izvilkšanas virzienam un mazina pasažieru kustību uz priekšu.

Jostu spriegotāji darbojas kopā ar drošības spilvenu sistēmu. Atkarībā no sadursmes veida jostu spriegotāji tiek aktivizēti kopā ar dažiem drošības spilveniem.

Norādījums

- Nostrādājot jostu spriegotājiem, rodas smalki putekļi. Tā ir normāla parādība un

Jostu spriegotāju apkope un utilizācija

Jostu spriegotāji ir drošības jostu sastāvdaļa, kas ietilpst jūsu automašīnas sēdvietu aprīkojumā. Ja veicat jostu spriegotāju remontu vai citu remontdarbu laikā uzstādāt vai izņemat sistēmas daļas, drošības jostas var tikt bojātas. Tā rezultātā avārijas gadījumā jostu spriegotāji var darboties nepareizi vai pat nedarboties vispār.

Lai jostas spriegotāja darbības efektivitāte netiktu ierobežota un demontētās detaļas neizraisītu savainojumus un apkārtējās vides piesārņojumu, ir jāievēro servisa centros zināmie priekšraksti.

UZMANĪBU

- Nepareiza apiešanās vai patstāvīgi veikti remontdarbi palielina risku gūt smagus vai nāvējošus savainojumus, ko var izraisīt nenostādājuši vai negaidīti nostrādājuši jostu spriegotāji.

Vides aizsardzības norādījums

Drošības spilvenu modulis un jostas spriegotājs var saturēt perhlorātu. Ievērojiet likumdošanas prasības attiecībā uz utilizāciju.

PreCrash sistēma*

Darbības princips

PreCrash ir palīg sistēma, kas potenciāla riska situācijās nodrošina virkni pasākumu pasažieru aizsardzībai, taču nevar novērst sadursmi.

Sistēmas funkcijas ir pilnībā pieejamas tikai tad, ja nav izvēlēts neviens īpašais braukšanas profils un sistēma darbojas bez traucējumiem.

Pamatfunkcijas

Atkarībā no attiecīgās valsts likumdošanas un automašīnas aprīkojuma, kritiskās braukšanas situācijās (piemēram, ja vadītājs veic ārkārtas bremzēšanu vai zaudē kontroli pār automašīnu), sākot no apmēram 30 km/h (20 mph) ātruma, atsevišķi vai kopā var nostrādāt tālāk minētās funkcijas.

- Piesprādzētu priekšējo drošības jostu reversā spriegošana.
- Avārijas gaismu signalizācijas ieslēgšana.
- Automātiska sānu logu (atstājot nelielu spraugu) un, atkarībā no aprīkojuma, stikla jumta aizvēršana.
- Apgāšanās gadījumā tiek aktivizēti drošības jostu spriegotāji, ja tie ietilpst aprīkojumā.

Atkarībā no tā, cik kritiska ir braukšanas situācija, drošības jostas tiek nospriegotas vai nu atsevišķi, vai abas vienlaikus.

Papildus apkārtnes novērošanas sistēmai (Front Assist)

Automašīnās, kas aprīkotas ar Front Assist >>> 249. lappuse, sistēma iespēju robežās izmanto attiecīgu informāciju, lai izvērtētu, vai pastāv sadursmes risks ar priekšā braucošu transportlīdzekli. Ja sadursmes varbūtība ar priekšā braucošu transportlīdzekli ir liela vai ir aktivizējusies Front Assist sistēma, papildus var nostrādāt arī PreCrash sistēmas funkcijas.

Papildus ārkārtas palīdzības sistēmai (Emergency Assist)

Automašīnās, kas aprīkotas ar ārkārtas palīdzības sistēmu, sistēma iespēju robežās izvērtē informāciju par vadītāja aktivitāti. Ja tiek konstatēts, ka vadītājs aktīvi neiesaistās automašīnas vadīšanā, var nostrādāt tālāk minētās PreCrash sistēmas funkcijas.

- Reversā jostu spriegošana.
- Automātiska sānu logu (atstājot nelielu spraugu) un, atkarībā no aprīkojuma, stikla jumta aizvēršana.

PreCrash sistēmas aktivizēšana

Atkarībā no aprīkojuma, PreCrash sistēmu var daļēji deaktivizēt, izslēdzot vilkmes kontroles sistēmu un/vai stabilitātes kontroles sistēmu. Kad šīs automašīnas drošības sistēmas ir ieslēgtas (pēc noklusējuma katru reizi, kad tiek ieslēgta aizdedze), sistēma ir pilnībā aktivizēta.

Iestatījums, izvēloties braukšanas profilu

Automašīnās ar braukšanas profila izvēli PreCrash sistēma pielāgojas specifiskajam automašīnas iestatījumam, kas atbilst izvēlētajam braukšanas profilam >>> 236. lappuse.

Darbības ierobežojumi

Tālāk minētajos apstākļos PreCrash sistēma nav pieejama vai darbojas ierobežoti.

- Kad TCS un/vai ESC sistēma ir izslēgta.
- Kad automašīna brauc atpakaļgaitā.
- Kad drošības spilvenu vadības bloks nedarbojas pareizi.
- Pašas sistēmas, ESC vai Front Assist darbības traucējuma gadījumā.

Problēmas un risinājumi

Ja pastāv PreCrash sistēmas darbības traucējums, mērinstrumentu bloka displejā pastāvīgi ir redzams norādījums **Sistēma nav pieejama** vai **Sistēma pieejama tikai ierobežoti**. Apmeklējiet CUPRA specializēto servisa centru vai SEAT servisa centru un veiciet sistēmas pārbaudi.

UZMANĪBU

PreCrash sistēma nespēj pārvarēt fizikas likumu noteiktos ierobežojumus un darbojas tikai savu iespēju robežās. Sistēmas pieejamība nekādā gadījumā nav attaisnojums, lai riskētu ar drošību. Front Assist nevar aizstāt vadītāja uzmanību un patstāvīgi novērst sadursmi.

- Vienmēr pielāgojiet braukšanas ātrumu un drošības distanci līdz priekšā braucošajām automašīnām redzamības un laika apstākļiem, ceļa seguma stāvoklim un satiksmes apstākļiem.
- Sistēma ne vienmēr atpazīst visus objektus.

- Sistēma nereaģē uz ceļu šķērsojošiem vai grūti konstatējamiem gājējiem, dzīvniekiem vai objektiem.
- Metāliski objekti (piemēram, drošības barjeras), dažādi citi ceļu infrastruktūras elementi vai nelabvēlīgi laika apstākļi var ierobežot sistēmas darbību un tādējādi arī tās spēju konstatēt sadursmes risku.
- Nekad neignorējiet degošas brīdinājuma lampiņas un rādījumus instrumentu panelī.

UZMANĪBU

Ja tiek novērsta vadītāja uzmanība, var tikt izraisīti negadījumi un savainojumi.

- Neveiciet iestatījumus informācijas un izklaides sistēmā brauciena laikā.

Drošības spilvenu sistēma

Īss ievads

Kāpēc ir jāpiesprādzējas un jāieņem pareizs sēdus stāvoklis?

Lai drošības spilveni nostrādādot spētu nodrošināt vislabāko aizsardzību, vienmēr ir pareizi jālieto drošības josta un jāievēro pareizs sēdus stāvoklis.

Drošības spilvenu sistēma neaizvieto drošības jostu, bet gan ir daļa no automašīnas pašas drošības koncepcijas. Lūdzu, ņemiet vērā, ka drošības spilvenu sistēma nodrošina vislabāko aizsardzību tikai, kad tā darbojas vienlaikus ar piesprādzētām drošības jostām un pareizi noregulētiem galvas balstiem. Tāpēc drošības jostas vienmēr ir jālieto ne tikai likumdošanas prasību, bet arī drošības apsvērumu dēļ»»» 19. lappuse, Kāpēc lietot drošības jostas?.

Drošības spilvena izplešanās notiek milisekunžu laikā, tātad, ja nostrādāšanas brīdī jūsu sēdus stāvoklis ir nepareizs, jūs varat gūt nāvējošus savainojumus. Tāpēc visiem pasažieriem brauciena laikā ir jāievēro pareizs sēdus stāvoklis.

Ja īsi pirms avārijas notiek strauja bremzēšana, nepiesprādzējies pasažieris tiek mests uz priekšu drošības spilvena izplešanās zonā.

Tādā gadījumā nostrādājušais drošības spilvens var dzīvībai bīstami vai nāvējoši savainot pasažieri. Tas īpaši attiecas uz bērniem.

Vienmēr ieturiet pēc iespējas lielāku attālumu starp sevi un priekšējo drošības spilvenu. Tādējādi nostrādāšanas gadījumā priekšējie drošības spilveni var pilnībā izplesties un nodrošināt maksimālu aizsargājošo darbību.

Svarīgākie faktori, kas nosaka, vai drošības spilveni nostrādās, ir avārijas veids, trieciens iedarbības leņķis un automašīnas ātrums.

Izšķirošs faktors drošības spilvenu nostrādāšanai ir sadursmes brīdī radītais palēninājums, kuru reģistrē vadības bloks. Ja automašīnas palēninājums, kuru sadursmes brīdī nomēra vadības bloks, ir mazāks par iestatīto atsaucēs vērtību, priekšējie, sānu un/vai galvas drošības spilveni nenostādās. Lūdzu, ņemiet vērā, ka redzami bojājumi uz avārijā iesaistītās automašīnas, lai arī cik smagi tie būtu, obligāti nenorāda, ka drošības spilveniem būtu vajadzējis nostrādāt.

UZMANĪBU

- Nepareizi lietotas drošības jostas, kā arī jebkurš nepareizs sēdus stāvoklis var izraisīt dzīvībai bīstamus vai smagus savainojumus.
- Nostrādājot drošības spilvenam, visi pasažieri, tostarp arī bērni, kas nav pareizi piesprādzējušies, var gūt dzīvībai bīstamus vai nāvējošus savainojumus. Bērnus, kas jaunāki par 12 gadiem, vienmēr pārvadāriet

Drošības spilvenu sistēma

aizmugurējā sēdekli. Nekad nepārvadāiet automašīnā bērnu, kas nav nostiprināti ar drošības sistēmu vai ir nostiprināti ar svaram neatbilstošu drošības sistēmu.

- Lai mazinātu nostrādājuša drošības spilvena radīto savainojumu risku, vienmēr lietojiet drošības jostu pareizi»» 19. lappuse .

Drošības spilvenu sistēmas apraksts

Drošības spilvenu sistēma, darbojoties kopā ar drošības jostām, nodrošina papildu aizsardzību automašīnas vadītājam un pasažieriem.

Drošības spilvenu sistēmā (atkarībā no automašīnas aprīkojuma) ir iebūvēti tālāk minētie elementi.

- Elektronisks vadības bloks.
- Vadītāja un priekšējā pasažiera priekšējie drošības spilveni.
- Vadītāja ceļgalu drošības spilvens.
- Sānu drošības spilveni.
- Vadītāja centrālais drošības spilvens.
- Galvas drošības spilveni.
- Drošības spilvenu kontrollampīna  mērinstrumentu blokā»» 28. lappuse
- Ar atslēgu pārslēdzams slēdzis pasažiera priekšējā drošības spilvena atslēgšanai.

- Kontrollampīna, kas ziņo par pieslēgtu/atslēgtu priekšējā pasažiera drošības spilvenu.

Drošības spilvenu darbības gatavība tiek elektroniski kontrolēta. Katru reizi pēc aizdedzes ieslēgšanas drošības spilvenu kontrollampīna uz dažām sekundēm iedegas (pašdiagnotika).

Kontrollampīna  ziņo par sistēmas darbības traucējumu, ja tā

- aizdedzes ieslēgšanas brīdī neiedegas »» 28. lappuse,
- pēc aizdedzes ieslēgšanas pēc apmēram 4 sekundēm nodzīst,
- pēc aizdedzes ieslēgšanas nodzīst un atkal iedegas,
- deg vai mirgo brauciena laikā.

Drošības spilvenu sistēma nenostādā šādus gadījumus:

- izslēgta aizdedze,
- vieglas frontālas sadursmes,
- vieglas sānu sadursmes,
- aizmugures sadursmes.

UZMANĪBU

- Drošības jostas un drošības spilvenu sistēma var nodrošināt maksimālu aizsardzību tikai tad, ja ir ienēmis pareizs sēdus stāvoklis»» 15. lappuse .

• Ja drošības spilvenu sistēmā ir darbības traucējums, tā nekavējoties ir jāpārbauda servisa centrā. Citādi pastāv risks, ka drošības spilvenu sistēma avārijas gadījumā nenostādā vai nostrādā nepareizi.

Drošības spilvenu aktivizēšana

Drošības spilveni izplešas sekundes desmitdaļu laikā un ar lielu ātrumu, lai avārijas gadījumā nodrošinātu papildu aizsardzību. Drošības spilveniem izplešoties, var rasties smalki putekļi. Tā ir normāla parādība un nenozīmē, ka automašīnā izcēlies ugunsgrēks.

Drošības spilvenu sistēma darbojas tikai tad, ja aizdedze ir ieslēgta.

Specifiskās avārijas situācijās vienlaicīgi var nostrādāt vairāki drošības spilveni.

Vieglu frontālu un sānu sadursmju, vai aizmugures sadursmju gadījumā drošības spilveni **nenostādā**. Apgāšanās gadījumā drošības spilveni nostrādā tikai pie strāvas tikla pieslēdzamos hibrīdautomobiļos.

Nenstrādāšanas faktori

Apstākļi, kas liek drošības spilvenu sistēmai nostrādāt, nav viennozīmīgi definējami. Dažiem faktoriem, kā, piemēram, tā objekta īpašībām (miksts/ciets), ar kuru automašīna »

Drošība

saduras, trieciena iedarbības leņķim, automašīnas ātrumam u.tml. Šajā ziņā ir liela nozīme.

Drošības spilvenu nostrādāšanai noteicošais faktors ir palēninājuma norise.

Vadības bloks analizē sadursmes norisi un aktivizē atbilstošo noturēšanas sistēmu.

Ja automašīnas palēninājums, kuru sadursmes brīdī nomēra vadības bloks, ir mazāks par iestatīto atsauces vērtību, drošības spilveni nenostādā. Neskatoties uz to, avārijas rezultātā automašīna var būt stipri deformēta.

Spēcīgu frontālu sadursmju gadījumā nostrādā tālāk minētie drošības spilveni.

- Vadītāja priekšējais drošības spilvens.
- Pasažiera priekšējais drošības spilvens.
- Vadītāja ceļgalu drošības spilvens.*
- Galvas drošības spilveni (atkarībā no sadursmes smaguma).

Spēcīgu sānu sadursmju gadījumā nostrādā daži (vai visi) no tālāk minētajiem drošības spilveniem (atkarībā no sadursmes smaguma).

- Galvas drošības spilvens avārijas pusē.
- Priekšējais sānu drošības spilvens avārijas pusē.

- Aizmugurējais sānu drošības spilvens avārijas pusē*.

- Centrālais drošības spilvens*.

Ja notiek negadījums, kurā nostrādā drošības spilveni,

- iedegas salona apgaismojums (ja salona apgaismojuma slēdzis atrodas durvju kontakta stāvoklī),
- ieslēdzas avārijas gaismu signalizācija,
- atslēdzas visas durvis,
- degvielas padeve dzinējam tiek pārtraukta,
- hibridautomobiļos tiek izslēgta augstsprieguma sistēma,
- tiek veikts ārkārtas zvans*.

Drošības spilvenu darbība

Drošības spilvenu sistēmas kontrollampīnas



deg mērinstrumentu blokā

Drošības spilvenu un jostu spriegotāju sistēmas darbības traucējums. Apmeklējiet servisa centru un nekavējoties pārbaudiet sistēmu.



OFF deg griestu konsolē





Pasažiera priekšējais drošības spilvens ir atslēgts. Pārbaudiet, vai drošības spilvenam jāpaliek atslēgtam.

ON deg griestu konsolē

Pasažiera priekšējais drošības spilvens ir aktīvs. Kontrollampīna automātiski nodziest 60 sekundes pēc aizdedzes ieslēgšanas.

Pēc aizdedzes ieslēgšanas uz īsu brīdi iedegas dažas brīdinājuma lampiņas un kontrollampīnas, norādot uz darbaspēju pārbaudi. Tās nodziest pēc dažām sekundēm.

Ja drošības spilvenu un jostu spriegotāju sistēmas kontrollampīna  deg vai mirgo, tas norāda uz drošības spilvenu un jostu spriegotāju sistēmas darbības traucējumu >>> . Apmeklējiet servisa centru un nekavējoties pārbaudiet sistēmu.

Kad priekšējā pasažiera drošības spilvens ir atslēgts, brīdinājuma lampiņa **PASSENGER AIR BAG OFF**  instrumentu paneļa vidusdaļā turpina degt, lai atgādinātu par atslēgto drošības spilvenu. Ja pasažiera priekšējais drošības spilvens ir atslēgts, bet kontrollampīna **pastāvīgi nedeg** vai deg reizē ar kontrollampīnu  mērinstrumentu blokā, drošības spilvenu sistēmā ir darbības traucējums >>> . Ja kontrollampīna mirgo, drošības spilvena atslēgšanas sistēmā ir darbības traucējums >>> . Apmeklējiet servisa centru un nekavējoties pārbaudiet sistēmu.

Drošības spilvenu sistēma

⚠ UZMANĪBU

Ja drošības spilvenu un jostu spriegotāju sistēmas darbība ir traucēta, tie var nostrādāt nepareizi, vispār nenostādāt vai nostrādāt negaidīti.

- Pasažieriem pastāv risks gūt smagus vai nāvējošus savainojumus. Nekavējoties veiciet sistēmas pārbaudi servisa centrā.
- Nekad nenostipriniet bērnu sēdekli uz priekšējā pasažiera sēdekļa vai neņemiet bērnu sēdekli, ja tas jau atrodas šajā sēdekļī! Pasažiera priekšējais drošības spilvens avārijas gadījumā var nostrādāt, neskatoties uz darbības traucējumu.

ⓘ PIESARDZĪBA

Lai izvairītos no automašīnas bojājumiem vai pasažieru savainojumiem, vienmēr nemiet vērā degošās kontrollampīnas un attiecīgos aprakstus un norādījumus.

Priekšējie drošības spilveni

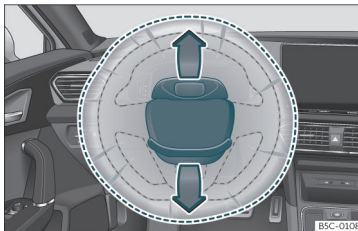

17. att. Vadītāja drošības spilvena atrašanās vieta stūrē.

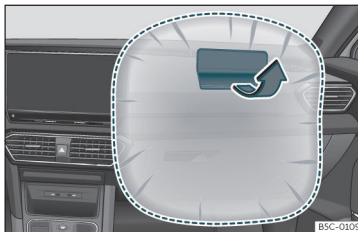

18. att. Priekšējā pasažiera drošības spilvens instrumentu panelī.

Vadītāja priekšējais drošības spilvens atrodas stūrē, bet priekšējā pasažiera drošības spilvens – instrumentu panelī. Atrašanās vieta ir apzīmēta ar uzrakstu „AIRBAG”.

Vadītāja un priekšējā pasažiera drošības spilvenu nostrādāšanas gadījumā drošības spilvenus nosedzošie materiāli pārplīst un paliek pie stūres un instrumentu paneļa»» 17. att. »» 18. att..

Priekšējo drošības spilvenu sistēma, papildinot drošības jostas, sniedz papildu aizsardzību vadītāja un priekšējā pasažiera galvas un krūšu daļai smagu frontālu sadursmju gadījumos »» ⚠.

Sistēmas īpašā konstrukcija nodrošina kontrolētu gāzes izplūšanu, kad pasažieris tiek iespiests spilvenā. Tādējādi drošības spilvens pasargā galvu un krūškurvi. Pēc avārijas spilvens attiecīgi iztukšojas tiktāl, lai redzamība uz priekšu būtu netraucēta.

⚠ UZMANĪBU

- Starp automašīnas priekšējos sēdekļos sēdošajiem pasažieriem un drošības spilvenu izplešanās zonu nedrīkst atrasties citi cilvēki, dzīvnieki vai priekšmeti.
- Drošības spilveni var jūs pasargāt tikai viena negadījuma laikā, un pēc katras nostrādāšanas reizes tie ir jānomaina.
- Uz drošības spilvenu moduļu pārsegumi nedrīkst būt nostiprināti priekšmeti, piemēram, glāžu vai telefona turētāji.

Priekšējā pasažiera drošības spilvena pieslēgšana un atslēgšana*



19. att. Ar atslēgu pārslēdzams slēdzis priekšējā pasažiera drošības spilvena pieslēgšanai un atslēgšanai.



20. att. Griestu konsolē: kontrollampīna, kas norāda, ka priekšējā pasažiera drošības spilvens ir atslēgts.



Atslēdziet priekšējā pasažiera drošības spilvenu, ja izņēmuma gadījumā uz priekšējā pa-

sažiera sēdekļa uzstādāt bērnu sēdekli, kurā bērns sēž ar muguru braukšanas virzienā.

Lai priekšējā pasažiera drošības spilvens nebūtu jāatslēdz, CUPRA iesaka uzstādīt bērnu sēdekli uz aizmugurējā sēdekļa.

Ja priekšējā pasažiera drošības spilvens ir **atslēgts**, tas nozīmē, ka atslēgts ir tikai priekšējais drošības spilvens priekšējā pasažiera pusē. Visi pārējie automašīnā uzstādītie drošības spilveni joprojām ir aktīvi.

Pasažiera priekšējā drošības spilvena pieslēgšana un atslēgšana

- Izslēdziet aizdedzi.
- Atveriet durvis priekšējā pasažiera pusē.
- Ievietojiet atslēgas zobu priekšējā pasažiera drošības spilvena atslēgšanas slēdži >>> **19. att.**. Atslēga ir jāievieto līdz galam, t.i., par apmēram 3/4 no tās garuma.
- Uzmanīgi pagrieziet atslēgu stāvoklī **OFF** (deaktivizēt) vai **ON** (aktivizēt). Ja pagriezt ir grūti, pārliecinieties, ka atslēga ir ievietota līdz galam.
- Aizveriet priekšējā pasažiera durvis.
- Pēc drošības spilvena atslēgšanas pārbaudiet, vai tad, kad aizdedze ir ieslēgta, kontrollampīna **OFF** ; uzrakstā **PASSENGER AIR BAG** griestu konsolē deg>>> **20. att.** .
- Pēc tam, kad drošības spilvens ir no jauna pieslēgts, pārliecinieties, ka tad, kad aizdedze ir ieslēgta, kontrollampīna **OFF** ; nedeg

un kontrollampīna **ON**  60 sekundes deg un tad nodziest.

⚠ UZMANĪBU

- Vadītājs ir atbildīgs par to, vai drošības spilvens ir atslēgts vai pieslēgts.
- Atslēdziet drošības spilvenu tikai, kad aizdedze ir izslēgta. Pretējā gadījumā drošības spilvena atslēgšanas sistēma var tikt bojāta.
- Atslēga nekādā gadījumā nedrīkst palikt drošības spilvena atslēgšanas slēdži, jo citādi tā var tikt bojāta vai arī brauciena laikā netišām pieslēgt vai atslēgt drošības spilvenu.
- Atslēgti drošības spilveni pēc iespējas drīzāk ir atkal jāpieslēdz, lai tie atkal varētu nodrošināt aizsargājošo darbību.

Drošības spilvenu sistēma

Ceļgalu drošības spilvens*



21. att. Vadītāja pusē: ceļgalu drošības spilvena uzstādīšanas vieta.

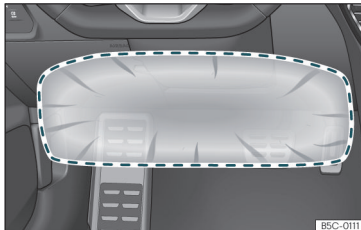

22. att. Vadītāja pusē: ceļgalu drošības spilvena izplešanās zona.

Ceļgalu drošības spilvens atrodas vadītāja pusē instrumentu paneļa apakšējā daļā » 21. att.. Atrašānās vieta ir apzīmēta ar uzrakstu „AIRBAG“.

Nostrādājis drošības spilvens aptver ierāmēto zonu (izplešanās zona) » 22. att.. Šajā zonā nekad nedrīkst novietot vai nostiprināt priekšmetus.

⚠ UZMANĪBU

- Ceļgalu drošības spilvena izplešanās vadītāja ceļgalu priekšā. Vienmēr uzturiet ceļgalu drošības spilvena izplešanās zonu brīvu.
- Nekad nostipriniet priekšmetus uz ceļgalu drošības spilvena pārsega, kā arī tā izplešanās zonā.
- Noregulējiet vadītāja sēdekli tā, lai attālums starp ceļgaliem un šo drošības spilvenu būtu vismaz 10 cm (4 collas). Ja fizisku apstākļu dēļ šo prasību neizdodas izpildīt, noteikti sazinieties ar servisa centru.

Centrālais drošības spilvens*

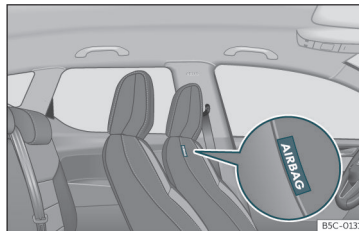

23. att. Vadītāja sēdekļa atzveltnes polsterējuma iekšmalā: centrālais drošības spilvens.

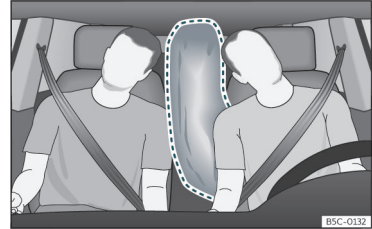

24. att. Pilnībā nostrādājis centrālais drošības spilvens (izplešanās zona).

Centrālais drošības spilvens ir paredzēts priekšējiem sēdekļiem un atrodas vadītāja sēdekļa atzveltnes polsterējuma iekšmalā.

Centrālā drošības spilvena uzstādīšanas vieta ir apzīmēta ar uzrakstu „AIRBAG“ » 23. att..

Ar līniju apzīmētā zona ir telpas apgabals, kur aptver nostrādājis centrālais drošības spilvens (izplešanās zona) » 24. att.. Šī iemesla dēļ šajā zonā nedrīkst atrasties nekādi priekšmeti » ⚠.

Centrālais drošības spilvens nostrādā sānu sadursmes gadījumā vai automašīnai apgāžoties*, tādējādi samazinot pasažieru savainojumu risku.

⚠ UZMANĪBU

Nostrādāšanas brīdī drošības spilvens izplešas sekundes desmitdaļu laikā un ar lielu ātrumu.

- Vienmēr uzturiet centrālā drošības spilvena izplešanās zonu brīvu.
- Nekad nespriņiet priekšmetus uz centrālā drošības spilvena pārsega vai tā izplešanās zonu.
- Starp automašīnas priekšējos sēdekļos sēdošajiem pasažieriem un drošības spilvena izplešanās zonu nedrīkst atrasties citi cilvēki, dzīvnieki vai priekšmeti. Pārliecinieties, ka to vienmēr ievēro visi pasažieri, ieskaitot bērnus.
- Nekad nelietojiet sēdekļu pārvalkus vai aizsargpārvalkus, kas nav viennozīmīgi atļauti lietošanai uz attiecīgās automašīnas sēdekļiem. Pretējā gadījumā centrālais drošības spilvens var nostrādāšanas brīdī neizplesties.

⚠ UZMANĪBU

Nepareiza apiešanās ar vadītāja un priekšējā pasažiera sēdekli var ietekmēt centrālā drošības spilvenu pienācīgu darbību un izraisīt smagus savainojumus.

- Priekšējos sēdekļus nedrīkst izņemt no automašīnas, un priekšējo sēdekļu konstrukcijas elementus nedrīkst veikt nekādas izmaiņas.
- Ja uz sēdekļa atzveltnes sāniem ir veikta iedarbība ar pārāk lielu spēku, pastāv risks, ka centrālais drošības spilvens var darboties ar traucējumiem, nenostādāt vispār vai nostrādāt negaidīti.

- Oriģinālās sēdekļa apdares vai šuvju bojājumi centrālā drošības spilvena moduļa rajonā ir nekavējoties jānovērš servisa centrā.

Sānu drošības spilveni*



25. att. Sānu drošības spilvens vadītāja sēdekli.

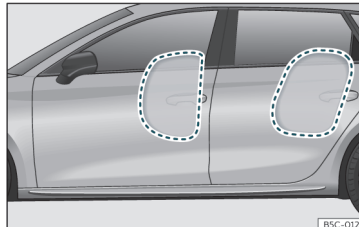

26. att. Pilnīgi piepūsti sānu drošības spilveni kreisajā automašīnas pusē.

Sānu drošības spilveni atkarībā no aprikojuma ir iebūvēti priekšējo sēdekļu atzveltnēs un aizmugurējā sēdekļa sānos»» 25. att. , »» 26. att..

Attiecīgās uzstādīšanas vietas ir apzīmētas ar uzrakstu „AIRBAG” atzveltnu augšējā daļā vai ar izceltu uzrakstu AIRBAG uz pakšņiem apdares paneļiem.

Sānu drošības spilvenu sistēma, papildinot drošības jostas, sniedz papildu aizsardzību ķermeņa augšdaļai smagu sānu sadursmju gadījumos »» ⚠.

Sānu sadursmju gadījumos sānu drošības spilveni samazina savainojumu risku ķermeņa daļām, kas atrodas tiešā trieciena ceļā. Papildus parastajai drošības jostu nodrošinātajai aizsardzībai pasažieri tiek noturēti arī sānu trieciena gadījumā. Tādējādi šie drošības spilveni nodrošina maksimālu aizsardzību.

⚠ UZMANĪBU

- Ja pasažieri nav piesprādējušies, brauciena laikā ir noliekušies uz priekšu vai neievēro pareizu sēdus stāvokli, avārijas gadījumā viņi pakļau sevi paaugstinātam riskam gūt savainojumus sānu drošības spilvenu sistēmas nostrādāšanas laikā.
- Lai sānu drošības spilvenu nodrošinātā aizsardzība būtu pilnīga, brauciena laikā vienmēr ir jā saglabā tāds sēdus stāvoklis, kādu nodrošina piesprādžēta drošības josta.

Drošības spilvenu sistēma

- Sānu sadursmes gadījumā drošības spilveni nenostādā, ja sensori nepareizi nomēra spiediena kāpumu durvju iekšpusē. Tas var notikt, ja no caurumiem vai atverēm durvju apdares panelī izplūst gaiss.
- Nebrauciet, ja iekšējā durvju apdares paneļa elementi ir izņemti vai nav pareizi uzstādīti.
- Nebrauciet, ja no durvju apdares paneļa ir izņemti skaļruņi. To var darīt tikai tad, ja tukšās skaļruņu uzstādīšanas vietas ir pareizi nosegtas.
- Ja iekšējā durvju apdares panelī tiek uzstādīts skaļrunis vai kāds cits piederums, pārliciecinieties, ka caurumi pēc tam tiek nosēgti vai aiztaisīti.
- Starp aizmugurējās malējās sēdekļos sēdošajiem pasažieriem un drošības spilvenu izplešanās zonu nedrīkst atrasties citi cilvēki, dzīvnieki vai priekšmeti. Lai sānu drošības spilveni darbotos neierobežoti, pie durvīm nedrīkst nostiprināt piederumus, piemēram, glāžu turētājus.
- Uz drēbju pakaramajiem āķiem automašīnā drīkst novietot tikai vieglus apģērbus. Apģērbu kabatās nedrīkst atrasties smagi priekšmeti ar asām malām.
- Uz sēdekļu atzveltnu sāniem nedrīkst iedarboties stipri spēki (piemēram, spēcīgu grūdienu vai spērienu radīti), jo citādi sistēma var tikt bojāta. Ja tā notiek, sānu drošības spilveni nenostādā.

- Uz sēdekļiem, kuros iebūvēts drošības spilvens, nekādā gadījumā nedrīkst uzstādīt sēdekļu pārvalkus vai aizsargpārvalkus, kuru lietošana jūsu automašīnā nav viennozīmīgi atļauta. Tā kā gaisa spilvens izplešas no sēdekļa atzveltnes sāniem, tad, lietojot neatļautos sēdekļu pārvalkus vai aizsargpārvalkus, sānu drošības spilvenu aizsargājošā darbība var tikt būtiski traucēta.
- Oriģinālās sēdekļa apdares vai šuvju bojājumi sānu drošības spilvena moduļa rajonā ir nekavējoties jānovērš servisa centrā.
- Drošības spilveni var jūs pasargāt tikai vienā negadījuma laikā, un pēc katras nostrādāšanas reizes tie ir jānomaina.
- Jebkurus drošības spilvenu remontdarbus, kā arī sistēmas daļu uzstādīšanu vai izņemšanu citu remontdarbu laikā (piemēram, noņemot vai uzstādot priekšējo sēdekli) drīkst veikt tikai servisa centrā. Pretējā gadījumā drošības spilvenu sistēma var tikt bojāta.

Galvas drošības spilveni*

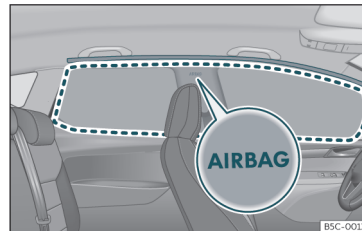

27. att. Galvas drošības spilvenu atrašanās vieta.

Galvas drošības spilveni atrodas abās salona pusēs virs durvīm»» 27. att. un ir apzīmēti ar uzrakstiem „AIRBAG“.

Galvas drošības spilvenu sistēma, papildinot drošības jostas, sniedz papildu aizsardzību braucēju galvai un ķermeņa augšdaļai smagu sānu sadursmju gadījumos vai automašīnas apgāšanās* gadījumā »» [△](#).

Nostrādājis galvas drošības spilvens aptver ierāmēto zonu (izplešanās zona)»» 27. att. . Tāpēc šajā zonā nekad nedrīkst novietot vai nostiprināt priekšmetus »» [△](#).

Sānu sadursmes gadījumā nostrādā galvas drošības spilvens sadursmes pusē.

Sānu sadursmes gadījumā galvas drošības spilveni mazina risku, ka priekšējās sēdekļos un aizmugurējās malējās sēdvietās sēdošie »»

pasažieri traumē ķermeņa daļas, kas vērstas trieciena saņemšanas virzienā.

▲ UZMANĪBU

- Lai galvas drošības spilvenu nodrošinātā aizsardzība būtu pilnīga, brauciena laikā vienmēr ir jāsaglabā sēdus stāvoklis, kuru nodrošina piesprādzēta drošības josta.
- Drošības apsvērumu dēļ automašīnās, kurās ir uzstādīta atdaloša stikla starpsiens, galvas drošības spilveni ir jāatslēdz. Lai veiktu šo atslēgšanu, dodieties uz servisa centru.
- Lai drošības spilveni varētu netraucēti izplesties un nodrošināt maksimālu aizsardzību, starp pasažieriem un galvas drošības spilvenu izplešanās zonu nedrīkst atrasties citi cilvēki, dzīvnieki vai priekšmeti. Tāpēc uz sēnu logiem nedrīkst uzstādīt nekāda veida žalūzijas, kuru lietošana jūsu automašīnā nav viennozīmīgi atļauta.
- Uz drēbju pakaramajiem āķiem automašīnā drīkst novietot tikai vieglus apģērbus. Apģērbu kabatās nedrīkst atrasties smagi priekšmeti ar asām malām. Turklāt drēbju novietošanai nedrīkst izmantot drēbju pakaramos.
- Drošības spilveni var jūs pasargāt tikai viena negadījuma laikā, un pēc katras nostrādāšanas reizes tie ir jānomaina.
- Jebkurus galvas drošības spilvenu remontdarbus, kā arī sistēmas daļu uzstādīšanu vai izņemšanu citu remontdarbu laikā (piemēram, noņemot griestu paneli) drīkst

veikt tikai servisa centrā. Pretējā gadījumā drošības spilvenu sistēma var tikt bojāta.

- Sānu un galvas drošības spilvenu vadību nodrošina sensori, kas atrodas priekšējo durvju iekšpusē. Lai sānu un galvas drošības spilveni darbotos pareizi un neierobežoti, ne durvis, ne durvju apdares paneļus nedrīkst pārveidot (piemēram, uzstādot papildu skaļruņus). Priekšējo durvju bojājumi var traucēt pareizai drošības spilvenu sistēmas darbībai. Visi priekšējo durvju remontdarbi ir jāveic servisa centrā.

Droša bērnu pārvadāšana

Bērnu drošība

Ievads

Pamatojoties uz drošības apsvērumiem un satiksmes negadījumu statistiku, bērni līdz 12 gadu vecumam vienmēr būtu jāpārvadā aizmugurējā sēdekļi. Atkarībā no vecuma, auguma un svara, bērni aizmugurējā sēdekļi ir jāpārvadā bērnu sēdekļīti vai jānostiprina ar esošajām drošības jostām. Drošības apsvērumu dēļ bērnu sēdekļītis būtu jāuzstāda aizmugurējā sēdekļa vidū vai aiz priekšējā pasažiera sēdekļa.

Avārijas gadījumā arī bērni ir pakļauti fizikas likumiem»»» 21. lappuse . Bērniem – atšķirībā no pieaugušajiem – muskuļu un kaulu struktūra vēl nav pilnībā izveidojusies. Tāpēc viņi ir pakļauti paaugstinātam savainojumu riskam.

Lai mazinātu savainojumu risku, bērnu drīkst pārvadāt tikai speciālos bērnu sēdekļīšos.

Iesakām jūsu automašīnā lietot bērnu iero-bežotājsistēmas, kas iekļautas oriģinālo pieredumu programmā, kurā piedāvāti bērnu sēdekļīši visām vecumu kategorijām ar apzīmējumu „Peke“ (ne visās valstīs) (skatiet www.cupraofficial.com).

Droša bērnu pārvadāšana

Šīs speciāli izstrādātās sistēmas ir lietošanai atļautas un atbilst ECE-R44 noteiktajam standartam.

CUPRA iesaka nostiprināt tīmekļa vietnē norādītos bērnu sēdekļiņus tālāk aprakstītajā veidā.

- Pretēji braukšanas virzienam vērsti bērnu sēdekļiņi (O+ grupa): ISOFIX un balsta pēda (ROMER BABY SAFE PLUS SHR II + ISOFIX BASE / PEKE GO I-SIZE + I-SIZE BASE).
- Braukšanas virzienā vērsti bērnu sēdekļiņi (I grupa): ISOFIX un Top Tether (ROMER DUO PLUS + TOP TETHER / PEKE G1 TRIFIX I-SIZE).
- Braukšanas virzienā vērsti bērnu sēdekļiņi (III grupa): drošības josta (TAKATA MAXI).

Uzstādot un lietojot bērnu sēdekļiņus, ir jāņem vērā likumdošanas prasības un attiecīgā bērnu sēdekļiņa ražotāja norādījumi. Vienmēr izlasiet un ievērojiet»» 36. lappuse .

Iesakām jums bērnu sēdekļiņa ražotāja pievienoto lietošanas instrukciju vienmēr vadāt līdzī automašīnā kopā ar automašīnas lietotāja rokasgrāmatu.

Bērnu sēdekļiņu dalījums kategorijās



28. att. Bērnu sēdekļiņu piemēri.

Drīkst lietot tikai tādus bērnu sēdekļiņus, kas ir oficiāli atļauti un bērnam piemēroti.

Uz šiem sēdekļiņiem attiecas ECE-R44 vai ECE-R129 standarts. "ECE-R" nozīmē Eiropas Ekonomikas komisijas (Economic Commission for Europe) noteikumus (regulation).

Bērnu sēdekļiņu dalījums pēc masas grupas

Bērnu sēdekļiņi ir iedalīti piecās tālāk minētajās grupās.

Vecuma grupa	Bērna ķermeņa masa
0 grupa	līdz 10 kg
O+ grupa	līdz 13 kg
I grupa	no 9 līdz 18 kg
II grupa	no 15 līdz 25 kg
III grupa	no 22 līdz 36 kg

Uz bērnu sēdekļiņiem, kas ir pārbaudīti atbilstoši ECE-R44 vai ECE-R129 standartam, ir cieši piestiprināta ECE-R44 vai ECE-R129 pārbaudes zīme (lielais burts E aplī, zem kura norādīts pārbaudes numurs).

Uzstādot un lietojot bērnu sēdekļiņus, ir jāņem vērā likumdošanas prasības un attiecīgā bērnu sēdekļiņa ražotāja norādījumi.

Iesakām jums bērnu sēdekļiņa ražotāja pievienoto lietošanas instrukciju vienmēr vadāt līdzī automašīnā kopā ar automašīnas lietotāja rokasgrāmatu.

CUPRA iesaka lietot bērnu sēdekļiņus, kas iekļauti **originālo piederumu katalogā**. Šie bērnu sēdekļiņi ir izvēlēti un pārbaudīti izmantošanai mūsu automašīnās. Jūsu automašīnas modelim un vēlamajai vecuma grupai atbilstoši sēdekļiņi varat iegādāties mūsu servisa centros. »

Bērnu sēdeklišu dalījums atļaujas kategorijās

Bērnu sēdeklišiem var būt piešķirta atļaujas kategorija "universāls", "daļēji universāls", "transportlīdzeklim raksturīgs" (saskaņā ar ECE-R44 standartu) vai "i-Size" (saskaņā ar ECE-R129 standartu).

- **Universāls:** šajā atļaujas kategorijā iekļautos bērnu sēdeklišus drīkst uzstādīt visās automašīnās. Pēc noteikta modeļu saraksta nav jāvadās. Ja bērnu sēdeklišim ir piešķirta atļaujas kategorija "universāls", tas ir papildus aprīkots ar augšējo stiprinājuma siksnu (Top Tether).
- **Daļēji universāls:** atļaujas kategorijas "daļēji universāls" bērnu sēdeklišiem ir jāatbilst atļaujas kategorijai "universāls" noteiktajām prasībām un jābūt aprīkoti ar papildu drošības ierīcēm sēdekliša nostiprināšanai. Kategorijas "daļēji universāls" bērnu sēdeklišiem ir pievienots saraksts ar automašīnām, kurās tos drīkst uzstādīt.
- **Transportlīdzeklim raksturīgs:** lai bērnu sēdeklišim piešķirtu atļaujas kategoriju "transportlīdzeklim raksturīgs", ir nepieciešama dinamiska bērnu sēdekliša pārbaude konkrētajā automašīnas modelī. Arī kategorijas "transportlīdzeklim raksturīgs" bērnu sēdeklišiem ir pievienots saraksts ar automašīnām, kurās tos drīkst uzstādīt.
- **i-Size:** atļaujas kategorijas "i-Size" bērnu sēdeklišiem ir jāatbilst ECE-R 129 prasībām

attiecībā uz uzstādīšanu un drošību. Bērnu sēdekliša ražotāji var norādīt, kuriem sēdeklišiem ir piešķirta "i-Size" atļaujas kategorija lietošanai attiecīgajā automašīnā.

Bērnu sēdeklišu uzstādīšana un lietošana



29. att. Drošības spilvena uzlīme: uz saulesarga priekšējā pasažiera pusē.



30. att. Drošības spilvena uzlīme: priekšējā pasažiera durvju rāmja aizmugurē.

Norādījumi par bērnu sēdeklišu uzstādīšanu

Kad uzstādāt bērnu sēdekli, ievērojiet tālāk sniegtos vispārīgos norādījumus, kas attiecas uz visiem bērnu sēdeklišiem neatkarīgi no lietotās stiprinājuma sistēmas.

- Izlasiet un ievērojiet bērnu sēdekliša ražotāja pievienoto lietošanas instrukciju.
- Vislabāk uzstādiet bērnu sēdekli aizmugurējā sēdvietā aiz priekšējā pasažiera, lai bērns varētu izkāpt no automašīnas ietves pusē.
- Noregulējiet drošības jostas augstumu tā, lai tā dabiski un bez locījumiem piekļautos bērnu sēdeklišim. Uzstādot bērnu sēdeklišus, kas vērsti ar skatu pretēji braukšanas virzienam, drošības josta būtu jānoregulē zemākajā stāvoklī.

Droša bērnu pārvadāšana

- Lai pareizi lietotu aizmugurējās sēdekļos uzstādītu bērnu sēdekļi, kas vērsti ar skatu pretēji braukšanas virzienam, priekšējā sēdekļa atzveltni ir jābūt noregulētai tā, lai tā nesaskartos ar bērnu sēdekļi. Lietojot stiprinājuma sistēmas, kurās bērnu sēdekļi ir vērsti ar skatu braukšanas virzienā, priekšējā sēdekļa atzveltni ir jābūt noregulētai tā, lai paliktu pietiekami daudz vietas bērna kājām.
- Lai bērnu sēdekļi pareizi uzstādītu aizmugurējā sēdekļi, noregulējiet vai noņemiet galvas balstus, lai tie nesaskartos ar bērnu sēdekļi.
- Ja tiek izmantots kategorijai "daļēji universāls" atbilstošs bērnu sēdekļi, kuru automašīnā nostiprina ar drošības jostu un balsta pēdu, to nedrīkst uzstādīt aizmugurējā vidējā sēdekļi, jo attālumš līdz grīdai ir mazāks nekā citiem sēdekļiem, tāpēc bērnu sēdekļiša balsta pēdu nevar pietiekami stabili nostiprināt.
- Lai uzstādītu bērnu sēdekļi priekšējā pasažiera sēdekļi, sēdekļi ir jāpārbīda pēc iespējas tālāk uz aizmuguri un jānoregulē augstākajā stāvoklī. Pārvietojiet sēdekļa atzveltni paceltā stāvoklī¹⁾.

¹⁾ Lietojot un uzstādot bērnu sēdekļi, ir jāievēro attiecīgā valsts likumdošana un ražotāja priekšraksti.

Svarīgi norādījumi par priekšējā pasažiera priekšējo drošības spilvenu

Uz saulesarga un/vai durvju rāmja priekšējā pasažiera pusē atrodas uzlīme ar svarīgu informāciju par priekšējā pasažiera drošības spilvenu»» 29. att. .

Ievērojiet drošības norādījumus, kas sniegti tālāk minētajās nodaļās.

- Drošības distance līdz priekšējā pasažiera drošības spilvenam»» 26. lappuse .
- Priekšmeti starp priekšējo pasažieri un priekšējā pasažiera drošības spilvenu »» ⚠ Priekšējie drošības spilveni 29. lappuse.

Pieslēgts priekšējā pasažiera drošības spilvens ir ļoti bīstams bērnam, kas atrodas ar muguru braukšanas virzienā, jo, ar lielu spēku atduroties pret bērnu sēdekļi, spilvens var radīt dzīvībai bīstamus vai nāvējošus savainojumus. Bērnu, kas jaunāki par 12 gadiem, vienmēr pārvadājat aizmugurējā sēdekļi.

Šī iemesla dēļ mēs vienmēr iesakām pārvadāt bērnus aizmugurējā sēdekļi. Tā ir drošākā vieta automašīnā. Pretējā gadījumā priekšējā pasažiera drošības spilvenu var atslēgt, izmantojot ar atslēgu pārslēdzamo slēdzi »» 30. lappuse. Bērna pārvadāšanai izman-

tojiet vecumam un augumam atbilstošu bērnu sēdekļi»» 35. lappuse .

⚠ UZMANĪBU

- Ja bērnu sēdekļi tiek uzstādīti priekšējā pasažiera sēdekļi, avārijas gadījumā bērna dzīvībai bīstamu un nāvējošu savainojumu risks palielinās.
- Ja atpakaļ vērst bērnu sēdekļi ir nostiprināti priekšējā pasažiera sēdekļi, izplešanās brīdī drošības spilvens var atsīties pret bērnu sēdekļi, ar pilnu spēku atsīviežot to pret durvīm, griestiem vai atzveltni.
- Ja priekšējā pasažiera drošības spilvens ir pieslēgts, nekad nenostipriniet priekšējā pasažiera sēdekļi bērnu sēdekļi, kurā bērns atrodas ar muguru braukšanas virzienā. Dzīvībai bīstamu savainojumu risks! Ja tomēr ir nepieciešams uzstādīt bērnu sēdekļi šajās sēdekļi, atslēdziet pasažiera priekšējo drošības spilvenu»» 30. lappuse . Ja priekšējā pasažiera sēdekļa augstums ir regulējams, pārvietojiet sēdekļi pēc iespējas tālu uz aizmuguri un paceliet maksimāli augstu. Ja uzstādītā sēdekļa augstums nav regulējams, bērnu ierobežotājsistēmā tajā neuzstādiet.
- Ja attiecīgajā modeļā izpildījumā pārslēdzamā slēdža nav, lai atslēgtu drošības spilvenu, jums ir jāapmeklē servisa centrs. »»

Neaizmirstiet atkal pieslēgt drošības spilvenu, ja priekšējā pasažiera sēdekli vēlas izmantot pieaugušais.

- Nekad nelaujiet bērnam braukt automašīnā nepiesprādzētā, brauciena laikā automašīnā stāvēt vai ar ceļgaļiem tupēt uz sēdekļiem. Avārijas gadījumā bērns tiek mests cauri automašīnai un tādejādi var dzīvībai bīstami savainot gan sevi, gan citus braucējus.
- Nekad neatstājiet bērnu vienu bērnu sēdekļī vai automašīnā.
- Bērns, kuru augums nesasniedz 1,50 m, nedrīkst piesprādzēt ar parasto drošības jostu, nelietojot bērnu sēdekli, jo pretējā gadījumā pēkšņas bremsēšanas vai avārijas gadījumā bērns var gūt vēdera un kakla savainojumus.
- Ja bērnu sēdekļītis tiek uzstādīts aizmugurējos sēdekļos, ir ieteicams aktivizēt bērnu drošības slēdžus durvīs»» 110. lappuse .

Stiprinājuma sistēmas

Atkarībā no valsts, drošai bērnu sēdekļiņu uzstādīšanai tiek lietotas atšķirīgas stiprinājuma sistēmas.

Stiprinājuma sistēmu pārskats

- **ISOFIX:** ISOFIX ir standarta stiprinājuma sistēma, kas nodrošina ātru un drošu bērnu

sēdekļiņa nostiprināšanu automašīnā. ISOFIX stiprinājums izveido nekustīgu savienojumu starp bērnu sēdekliņu un virsbūvi.

Bērnu sēdekļītis ir aprīkots ar divām nekustīgām stiprinājuma skavām – tā dēvētajām fiksācijas rokām. Šīs fiksācijas rokas nofiksējas ISOFIX stiprinājuma skavās, kas atrodas starp aizmugurējo sēdekli un tā atzveltni (uz malējiem sēdekļiem). ISOFIX stiprinājumi pārsvārā tiek lietoti Eiropā»» 39. lappuse . Ja nepieciešams, ISOFIX stiprinājums ir jāpapildina ar augšējo stiprinājuma siksnu (Top Tether) vai balsta pēdu.

- **Automātiskā trīspunktu drošības josta:** ja iespējams, bērnu sēdekļītis vienmēr būtu jānostiprina ar ISOFIX stiprinājuma sistēmu nevis ar automātisko trīspunktu drošības jostu »» 43. lappuse .

Papildu stiprinājumi

- **Top Tether:** augšējo stiprinājuma siksnu izvada virs aizmugurējā sēdekļa atzveltnes un ar āķi nostiprina pie stiprinājuma punkta. Stiprinājuma punkti atrodas aizmugurējā sēdekļa atzveltnes aizmugurē bagāžas nodalījumā»» 41. lappuse . Top Tether siksnu stiprinājuma cilpas ir apzīmētas ar enkura simbolu.
- **Balsta pēda:** daži bērnu sēdekļi ir aprīkoti ar balsta pēdu, uz kuras tie balstās pret auto-

mašīnas grīdu. Trieciena gadījumā balsta pēda novērš bērna sēdekļiņa sagāšanos uz priekšu. Ar balsta pēdu aprīkotos bērnu sēdekļiņus var uzstādīt tikai priekšējā pasažiera sēdekļī vai aizmugurējos malējos sēdekļos »» Δ. Pirms uzstādāt šādu bērnu sēdekliņu, skatiet bērnu ierobežotājsistēmas lietošanas instrukcijā iekļauto sarakstu ar automašīnām, kurās šāds sēdekļiņš ir atļauts uzstādīt.

Ieteicamās bērnu sēdekļiņu stiprinājuma sistēmas

CUPRA iesaka nostiprināt bērnu sēdekļiņus tālāk aprakstītajā veidā.

- **Pretēji braukšanas virzienam vērsti zīdaiņu vai bērnu sēdekļiņi:** ar ISOFIX un balsta pēdu vai ar i-Size.
- **Braukšanas virzienā vērsti bērnu sēdekļiņi:** ar ISOFIX un Top Tether.

⚠ UZMANĪBU

Nepareizi lietota balsta pēda var izraisīt smagus vai nāvējošus negadījumus.

- Pārliecinieties, ka balsta pēda ir pareizi un droši uzstādīta.

Bērnu sēdekliša nostiprināšana ar ISOFIX / i-Size un Top Tether sistēmu

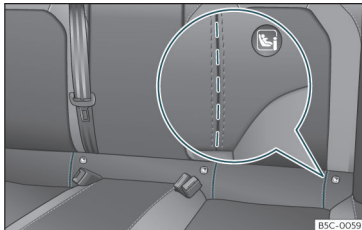

31. att. Aizmugurējais sēdeklis: spraugas, caur kurām pieklūt ISOFIX/i-Size stiprinājuma cilpām.

Ar „ISOFIX” un Top Tether sistēmu bērnu sēdeklišus var ātri, vienkārši un droši nostiprināt malējos aizmugurējos sēdekļos.

Uz abiem malējiem aizmugurējiem sēdekļiem attiecīgi atrodas divas „ISOFIX” stiprinājuma cilpas. Dažās automašīnās stiprinājuma



32. att. Priekšējā pasažiera sēdeklis: ISOFIX/i-Size stiprinājuma cilpas.

cilpas ir nostiprinātas uz sēdekļa karkasa, citās – uz bagāžas nodalījuma grīdas. „ISOFIX” stiprinājuma cilpas atrodas starp aizmugurējā sēdekļa atzveltni un aizmugurējo sēdekli» **31. att.** . Top Tether stiprinājuma cilpas atrodas zonā aiz aizmugurējā sēdekļa

atzveltas (aiz aizmugurējā sēdekļa atzveltnes vai bagāžas nodalījuma zonā) »» 41. lappuse.

Informācijai par „ISOFIX” sistēmu saderību automašīnā skatiet tālāk doto tabulu. »

Drošība

ISOFIX atrašanās vietas automašīnā

Masas grupa	Izmēra kategorija ^{a)}	Iekārta	Priekšējā pasažiera sēdekļis		Aizmugurējais malējais sēdekļis	Aizmugurējais vidējais sēdekļis
			Pieslēgts drošības spilvens	Atslēgts drošības spilvens		
0 grupa – līdz 10 kg	E	ISO/R1	X	IL	IL	X
0+ grupa – līdz 13 kg	E	ISO/R1	X	IL	IL	X
	D	ISO/R2	X	IL	IL	X
	C	ISO/R3	X	IL	IL	X
	D	ISO/R2	X	IL	IL	X
I grupa – 9 līdz 18 kg	C	ISO/R3	X	IL	IL	X
	B	ISO/F2	X	IL, IUF	IL, IUF	X
	B1	ISO/F2X	X	IL, IUF	IL, IUF	X
	A	ISO/F3	X	IL, IUF	IL, IUF	X
	B2/B3	ISO/B2/B3 ^{b)}	X	IL	IL	X
II grupa – 15 līdz 25 kg	B2/B3	ISO/B2/B3 ^{b)}	X	IL	IL	X
III grupa – 22 līdz 36 kg	B2/B3	ISO/B2/B3 ^{b)}	X	IL	IL	X

IUF: piemērots universālām, uz priekšu vērstām ISOFIX bērnu ierobežotājsistēmām attiecīgajā masas grupā.

IL: piemērots noteiktām ISOFIX bērnu ierobežotājsistēmām, kas atbilst kategorijai "transportlīdzeklim raksturīgs", "ierobežots" vai "daļēji universāls". Skatiet bērnu sēdekliša ražotāja norādīto automašīnu sarakstu.

X: ISOFIX novietojums nav piemērots attiecīgās masas grupas un izmēra kategorijas ISOFIX bērnu ierobežotājsistēmām.

^{a)} Izmēra kategorijas norāde atbilst bērnu sēdekļītim atļautajai ķermeņa masai. Bērnu sēdekļīšiem ar atļauju "universāls" vai "daļēji universāls" izmēra kategorija ir norādīta uz EEK atļaujas zīmoga. Izmēra kategorijas norāde atrodas uz katra bērnu sēdekliša.

^{b)} Lai uzstādītu uz priekšējiem sēdekļiem, ir nepieciešams noņemt galvas balstu un noliekt sēdekļa atzveltni.

Droša bērnu pārvadāšana

i-Size atrašanās vietas automašīnā

Priekšējā pasažiera sēdekļis		Aizmugurējais malējais sēdekļis	Aizmugurējais vidējais sēdekļis
Pieslēgts drošības spilvens	Atslēgts drošības spilvens		
X	i-U	i-U	X

i-U: piemērota uzstādīšanas vieta i-Size bērnu ierobežotājsistēmām ar atļauju "universāls" gan braukšanas virzienā, gan pretēji braukšanas virzienam.
 X: nav piemērota uzstādīšanas vieta i-Size bērnu ierobežotājsistēmām.

Bērnu sēdekliņa uzstādīšana ar „ISOFIX/i-Size“ sistēmu

Noteikti ņemiet vērā norādījumus bērnu sēdekliņa ražotāja pievienotajā lietošanas instrukcijā.

- Lai piekļūtu stiprinājuma cilpām, vispirms ar roku noņemiet atveramo daļu aiz atzīmētajām rievām»» **31. att.** .
- Ievietojiet bērnu sēdekli ar „ISOFIX/i-Size“ stiprinājuma cilpām, līdz ir dzirdams, ka bērnu sēdekliņa noklīstis. Ja bērnu sēdekliņa ir aprīkots ar Top Tether stiprinājuma siksnu, nostipriniet siksnu pie atbilstošās cilpas »» **41. lappuse.** Izpildiet bērnu sēdekliņa ražotāja norādījumus.
- Pavelciet bērnu sēdekliņa no abām pusēm, lai pārbaudītu, ka tas ir pareizi nostiprināts.

Bērnu sēdekliņa ar „ISOFIX“ un Top Tether stiprinājuma sistēmu ir pieejami SEAT servisa centros.

⚠ UZMANĪBU

Stiprinājuma cilpas ir paredzētas tikai sēdekliņiem ar „ISOFIX“ un Top Tether stiprinājuma sistēmu.

- Pie stiprinājuma cilpām nekad nestipriniet bērnu sēdekliņus, kas nav aprīkoti ar „ISOFIX“ vai Top Tether stiprinājuma sistēmu, stiprinājuma siksnas vai citus objektus, jo pretējā gadījumā pastāv nāvējošu savainojumu risks.
- Gādājiet, lai bērnu sēdekliņa „ISOFIX“ un Top Tether stiprinājuma cilpās būtu nostiprināts pareizi.

Top Tether stiprinājuma siksnas

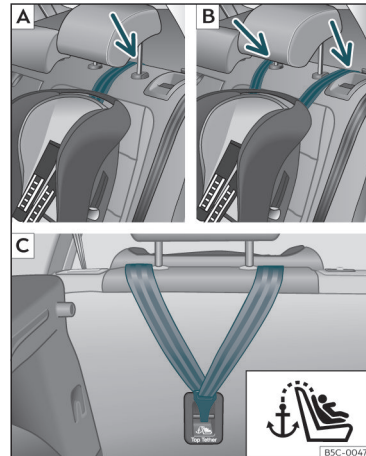

33. att. Aizmugurējie sēdekļi: regulēšana un uzstādīšana atbilstoši Top Tether siksnai.

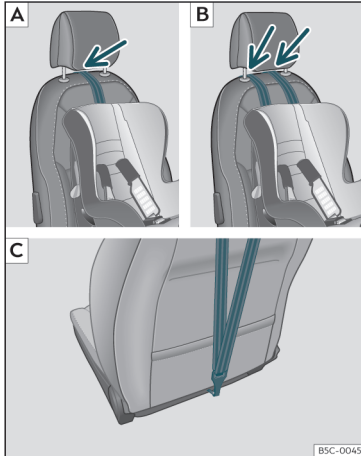

34. att. Priekšējā pasažiera sēdekļi: regulēšana un uzstādīšana atbilstoši Top Tether siksnai.

Bērnu sēdekļi ar Top Tether sistēmu ir aprīkoti ar siksnu, kas paredzēta nostiprināšanai pie stiprinājuma punkta, kas atrodas auto-

mašīnā aizmugurējā sēdekļa atzveltnes aizmugurē, un nodrošina labāku noturēšanu.

Šo siksnu mērķis ir sadursmes gadījumā mazināt bērnu sēdekļa kustību uz priekšu, kā arī mazināt risku, ka, atsitoties pret automašīnas salona daļām, tiek savainota galva.

Top Tether sistēmas lietošana bērnu sēdekļiem, ko uzstāda ar skatu pretēji braukšanas virzienam

Pašreiz Top Tether sistēmu izmanto ļoti nedaudziem bērnu sēdekļiem, kas uzstādāmi ar skatu pretēji braukšanas virzienam. Lūdzu, izlasiet un ņemiet vērā bērnu sēdekļa ražotāja sniegtos norādījumus, lai uzzinātu, kā pareizi nostiprināt Top Tether siksnu.

Stiprinājuma siksnas uzstādīšana

- Izklājiet bērnu sēdekļa Top Tether stiprinājuma siksnu atbilstoši bērnu sēdekļa ražotāja norādījumiem.
- Izvadiet siksnu zem galvas balsta (atkarībā no bērnu sēdekļa lietošanas norādījumiem,

ja nepieciešams, paceliet vai noņemiet galvas balstu)»» 33. att. [A]/[B],»» 34. att. [A]/[B].

- Vadiet siksnu uz aizmuguri un pareizi nostipriniet to pie stiprinājuma punkta, kas atrodas sēdekļa atzveltnes aizmugurē»» 33. att. [C],»» 34. att. [C].
- Pievelciet stiprinājuma siksnu atbilstoši ražotāja sniegtajiem norādījumiem.

Stiprinājuma siksnas atlaišana

- Atlaidiet stiprinājuma siksnu atbilstoši ražotāja sniegtajiem norādījumiem.
- Nospiediet slēdzeni un izņemiet stiprinājuma siksnu no stiprinājuma punkta.

⚠ UZMANĪBU

Avārijas gadījumā nepareizi uzstādīti bērnu sēdekļi palielina savainojumu risku.

- Nekad nestipriniet stiprinājuma siksnu pie stiprinājuma cilpām bagāžas nodalījumā.
- Ne pie apakšējiem stiprinājumiem (ISO-FIX), ne pie augšējiem stiprinājumiem (Top Tether) nedrīkst nostiprināt vai piesiet bagāžu un citus priekšmetus.

Bērnu sēdekliša nostiprināšana ar drošības jostu

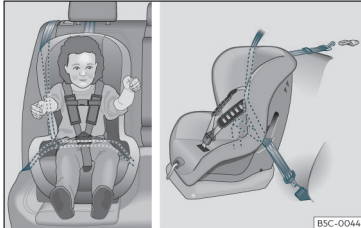

35. att. Uz aizmugurējā sēdekļa: bērnu sēdekliša uzstādīšana.

Ja vēlaties automašīnā uzstādīt bērnu sēdekli ar atļaujas kategoriju "universāls" (U), jums ir jāpārbauda, vai sēdekli ir atļauts lietot attiecīgajā automašīnā. Nepieciešamo informāciju jūs varat atrast uz bērnu sēdekliša oranžā EEK atļaujas zīmoga. Tālāk sniegtajā tabulā ir norādītas dažādas nostiprināšanas iespējas.

Masas grupa	Priekšējā pasažiera sēdekļi ^{a)}		Aizmugurējais malējais sēdekļi	Aizmugurējais vidējais sēdekļi ^{b)}
	Pieslēgts drošības spilvens	Atslēgts drošības spilvens ^{c)}		
0 grupa – līdz 10 kg	X	U	U	U
0+ grupa – līdz 13 kg	X	U	U	U
I grupa – 9 līdz 18 kg	X	U	U	U
II grupa – 15 līdz 25 kg	X	UF	UF	UF
III grupa – 22 līdz 36 kg	X	UF	UF	UF

X: šajā konfigurācijā nav piemērots bērnu sēdeklišu uzstādīšana.

U: piemērots universālām ierobežotājsistēmām, lietojot attiecīgajai masas grupai.

UF: piemērots universālām, uz priekšu vērstām bērnu ierobežotājsistēmām, kas atļautas attiecīgajai masas grupai.

^{a)} Lietojot un uzstādot bērnu sēdekli, ir jāievēro attiecīgā valsts likumdošana un ražotāja priekšraksti.

^{b)} Aizmugurējā sēdekļa vidējā sēdvietā nelietojiet daļēji universālus bērnu sēdekli, ko nostiprina ar automašīnas drošības jostu un balsta pēdu.

^{c)} Sēdekļi **bez** augstuma regulēšanas funkcijas ir jāpārbīda līdz galam uz aizmuguri. Sēdekļi ar augstuma regulēšanas funkciju ir jāpārbīda līdz galam uz aizmuguri un uz augšu.



Bērnu sēdekliša nostiprināšana ar drošības jostu

- Noregulējiet drošības jostas augstumu tā, lai tā dabiski un bez locījumiem piekļautos bērnu sēdeklim. Uzstādot bērnu sēdeklišus, kas vērsti ar skatu pretēji braukšanas virzienam, drošības josta būtu jāneregulē zemākajā stāvoklī.
- Uzlieciet drošības jostu un izvadiet to cauri bērnu sēdeklim atbilstoši bērnu sēdekliša ražotāja sniegtajiem norādījumiem.
- Pārliedzieties, ka drošības josta nav sagriezusies.
- Ievietojiet drošības jostas slēdzenes mēlīti atbilstošajā jostas slēdzenē uz sēdekļa, līdz tā dzirdami nokļūst.

UZMANĪBU

Brauciena laikā bērniem automašīnā ir jābūt nodrošinātiem, izmantojot vecumam, svaram un augumam atbilstošu ierobežotājsistēmu.

- Izlasiet un vienmēr ievērojiet informāciju un brīdinājumus par bērnu sēdeklišu lietošanu»» 36. lappuse .

Ārkārtas situācijas

Patstāvīgi veicamie darbi

Informācijas, avārijas un ārkārtas zvanu pakalpojums*

Darbības princips



36. att. Griestu konsolē: balss pakalpojumu slēdzis.

Atkarībā no aprīkojuma, griestu konsolē var atrasties slēdzis.

Nospiežot taustiņus un 36. att. var aktivizēt tālāk minētos balss pakalpojumus.

- Informācijas zvans
- Avārijas zvans
- Ārkārtas zvana pakalpojums

Rūpnīcā iebūvētais vadības bloks izveido nepieciešamo savienojumu.

Aktivizējot balss pakalpojumu, tiek izveidots savienojums ar kādu partneri.

Kontrollampīna

Slēdzis ir aprīkots ar kontrollampīnu 36. att. (bultiņa). Tā norāda uz tālāk aprakstītajiem stāvokļiem.

- **Izslēgts:** eCall pakalpojums nav pieejams.
- **Pēc aizdedzes ieslēgšanas apmēram 20 sekundes deg sarkanā krāsā:** eCall pakalpojums ir deaktivizēts.
- **Deg sarkanā krāsā:** sistēmas kļūda. eCall pakalpojums ir pieejams tikai ierobežoti. CUPRA iesaka apmeklēt servisa centru.
- **Deg zaļā krāsā:** eCall pakalpojums ir pieejams. Sistēma darbojas pareizi.
- **Mirgo zaļā krāsā:** balss savienojums ir aktīvs.

Informācijas zvans¹⁾

Veicot informācijas zvānu, tiek zvanīts SEAT S.A. klientu servisam.

Avārijas zvans¹⁾

Veicot avārijas zvānu, avārijas gadījumā var tieši vērsties pēc kvalificētu speciālistu palīdzības.

Vienlaikus ar zvānu tiek pārsūtīti noteikti automašīnas dati, piemēram, jūsu atrašanās vieta.

Ārkārtas zvanu pakalpojums¹⁾

Ja manuāli vai automātiski (avārijas gadījumā, nostrādājot drošības spilveniem) tiek veikts ārkārtas zvans, nepieciešamie dati, piemēram, automašīnas atrašanās vieta, tiek nosūtīti automātiski. 364. lappuse .

Ja veicat publisku zvānu, partneris atbildēs tās valsts valodā, kurā jūs attiecīgajā brīdī atrodaties.

Ja veicat privātu zvānu, partneris sniegs palīdzību tajā valodā, kura ir iestatīta informācijas un izklaides sistēmā. Ja iestatītā valoda nav pieejama, tiek lietota angļu valoda.

Zvana novirzīšana uz ārkārtas numuru 112

Noteiktās situācijās, kad ārkārtas zvana pakalpojums ir ierobežots vai nevar tikt izmantots, tiek veikts ārkārtas zvans uz 112.

Tālāk aprakstītajos apstākļos ārkārtas zvana pakalpojuma darbība var būt ierobežota un

¹⁾ Pieejams tikai noteiktās valstīs.

zvans var tikt novirzīts uz ārkārtas numuru 112.

- Ja atrodaties apgabalā ar nepietiekamu vai neesošu mobilo sakaru savienojumu un GPS datu uztveršanu. Pakalpojums var darboties ierobežoti arī tuneļos, augstceltņu tuvumā, garāžās, pazemes pārvados, kalnos vai ielejās.
- Ja apgabalā ar pietiekamu mobilo sakaru un GPS uztveršanu nav pieejams attiecīgā zvānu pakalpojuma sniedzēja mobilo sakaru tīkls.
- Ārkārtas zvānu pakalpojums ir pieejams ne visās valstīs. Ārkārtas zvānu pakalpojuma lietošanai nav derīgas licences.
- Ja ārkārtas zvanam nepieciešamie automašīnas komponenti ir bojāti vai netiek nodrošināta pietiekama apgāde ar elektroenerģiju.
- Ārkārtas zvānu pakalpojums ir pieejams ne visās valstīs. Atkarībā no automašīnas atrašanās vietas, LED kontrollampiņām un dažādiem zvanu pakalpojumiem var būt raksturīga specifiska darbība.

i Norādījums

Avārijas un informācijas zvani var radīt papildu izmaksas jūsu telefona rēķinā.

Aprīkojums ārkārtas gadījumiem

Instrumentu komplekts

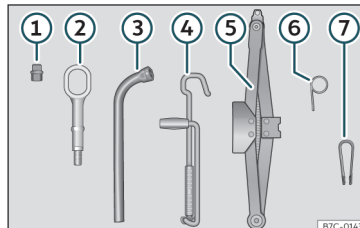

37. att. Bagāžas nodalījumā zem bagāžas nodalījuma grīdas: instrumentu komplekts.

Instrumentu komplekts atrodas bagāžas nodalījumā zem bagāžas nodalījuma grīdas. Lai piekļūtu instrumentu komplektam >>> 142. lappuse.

Instrumentu komplektā atrodas tālāk minētie piederumi.

- 1 Riteņa drošības skrūves* adapteris
- 2 Ieskrūvējama vilkšanas cilpa
- 3 Riteņa uzgriežņu atslēga*
- 4 Domkrata kloķis
- 5 Domkrats*

- 6 Āķis riteņu dekoratīvo disku* noņemšanai
- 7 Skava riteņa skrūvju nosegvāciņu noņemšanai

Daži no norādītajiem instrumentiem ir iekļauti tikai noteiktos modeļa izpildījumos vai ir papildu aprīkojums.

⚠ UZMANĪBU

Pēkšņas bremzēšanas vai cita kustības manevra, kā arī avārijas gadījumā nenostiprināts instrumentu komplekts, riepu avārijas remonta komplekts un rezerves ritenis var lidot cauri automašīnas salonam un smagi savainot tajā esošos pasažierus.

- Vienmēr nodrošiniet, lai instrumentu komplekts, riepu avārijas remonta komplekts un rezerves ritenis vai kompaktais pagaidu ritenis būtu droši nostiprināti bagāžas nodalījumā.

⚠ UZMANĪBU

Nepiemērotu vai bojātu automašīnas instrumentu lietošana var izraisīt negadījumus un savainojumus.

- Nekad nestrādājiet ar nepiemērotiem vai bojātiem instrumentiem.

Patstāvīgi veicamie darbi

Norādījums

Parasti domkratam apkope nav nepieciešama. Ja nepieciešams, ieziediet ar universālu smērvielu.

Riepu remonts

Riepu avārijas remonta komplekts TMS (Tyre Mobility System)*

Izmantojot riepu avārijas remonta komplektu* (Tyre Mobility System), var droši hermetizēt riepas bojājumus, kas radušies svešķermeņu iedarbības vai caurdūruma rezultātā, ja bojātās vietas diametrs nepārsniedz **4 mm**. **Svešķermeņus (piemēram, skrūves vai naģlas) nedrīkst izņemt no riepas!**

Pēc tam, kad hermetizēšanas līdzeklis ir iepildīts riepā, apmēram pēc 10 minūšu brauciena noteikti atkal pārbaudiet spiedienu riepā.

Izmantojiet riepu avārijas remonta komplektu riepas uzpildīšanai tikai tad, ja automašīna ir droši novietota, veicamās darbības un piesardzības pasākumi ir zināmi un ir pieejams pareizais riepu avārijas remonta komplekts! Pretējā gadījumā izmantojiet kvalificētu speciālistu palīdzību.

Riepu hermetizēšanas līdzekli nedrīkst lietot tālāk minētajos gadījumos.

- Ja bojāts riteņa disks.
- Ja apkārtējā gaisa temperatūra ir zemāka par -20°C (-4°F).
- Ja riepas griezumai vai caurdūrumi ir lielāki par 4 mm.
- Ja braukts ar ļoti zemu riepas spiedienu vai ar pilnīgi tukšu riepā.
- Ja beidzies riepu uzpildes pudeles lietošanas derīguma termiņš.

UZMANĪBU

Riepu avārijas remonta komplekta lietošana var būt bīstama, it īpaši, ja riepas uzpildīšana tiek veikta ceļā nomaļē. Lai mazinātu smagu savainojumu risku, ievērojiet tālāk minētos norādījumus.

- Apturiet automašīnu, tiklīdz tas ir droši iespējams. Novietojiet automašīnu drošā attālumā no satiksmes plūsmas, lai varētu piepumpēt riepas.
- Pārliecinieties, ka pamats zem automašīnas ir līdzens un ciets.
- Visiem pasažieriem un jo īpaši bērniem ir jāuzturas drošā attālumā ārpus darba zonas.
- Ieslēdziet avārijas gaismu signalizāciju, lai brīdinātu citus satiksmes dalībniekus.
- Izmantojiet riepu avārijas remonta komplektu tikai tad, ja pārzināt nepieciešamās

darbības. Pretējā gadījumā izmantojiet kvalificētu speciālistu palīdzību.

- Riepu avārijas remonta komplekts ir paredzēts tikai ārkārtas situācijai, lai nokļūtu līdz tuvākajam servisa centram.
- Riepas, kas remontētas ar riepu avārijas remonta komplektu, ir pēc iespējas ātrāk jānomaina.
- Hermetizēšanas līdzeklis ir kaitīgs veselībai un ir nekavējoties jānotīra, ja tas nonāk saskarē ar ādu.
- Glabājiet riepu avārijas remonta komplektu bērniem nepieejamās vietās.
- Vienmēr apstādiniet dzinēju, ieslēdziet elektronisko stāvbremzi un pārvietojiet selektora pārslēgu stāvoklī P, lai mazinātu risku, ka automašīna var negaidīti izkustēties.

UZMANĪBU

Ja riepā ir iepildīts hermetizēšanas līdzeklis, riepas gaitas īpašības atšķiras no normālu riepu gaitas īpašībām.

- Nekad nebrauciet ātrāk par 80 km/h (50 mph).
- Izvairieties no maksimāliem paātrinājumiem, intensīvas bromēšanas un straujas braukšanas līkumos!
- Brauciet tikai 10 minūtes, nepārsniedzot 80 km/h (50 mph), un pēc tam pārbaudiet riepā.

⚠ Vides aizsardzības norādījums

Utilizējiet izlietoto vai iztecējušo hermetizēšanas līdzekli atbilstoši likumdošanas prasībām.

ℹ Norādījums

Jaunu riepu hermetizēšanas līdzekļa pudeli var iegādāties CUPRA specializētajos servisa centros vai pie jebkura SEAT pilnvarotā izplatītāja.

ℹ Norādījums

Ievērojiet riepu avārijas remonta komplekta* ražotāja atsevišķi pievienoto lietošanas instrukciju.

Riepu avārijas remonta komplekta sastāvdaļas*

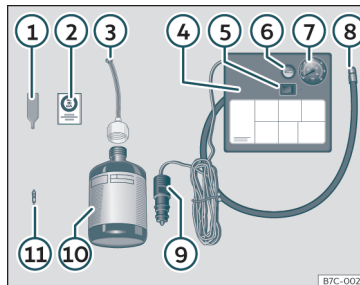

38. att. Ilustratīvs attēls: riepu avārijas remonta komplekta sastāvdaļas.

Riepu avārijas remonta komplekts atrodas bagāžas nodalījumā zem grīdas seguma. Tajā atrodas šādi piederumi»» 38. att. :

- ① ventiļa ieliktna nomainas instruments,
- ② uzlīme, kas jānovieto uz mērinstrumentu bloka vadītāja redzes laukā, lai tā atgādinātu ieteicamo braukšanas ātrumu – „max. 80 km/h” vai „max. 50 mph”,
- ③ uzpildes caurulīte ar aizbāzni,
- ④ gaisa kompresors (izpildījums var atšķirties atkarībā no versijas),
- ⑤ iesl./izsl. slēdzis,

- ⑥ gaisa spiediena regulēšanas skrūve (var būt arī iebūvēta riepu uzpildes caurulītē),
- ⑦ riepu spiediena rādītājs (var būt arī iebūvēts gaisa riepu uzpildes caurulītē),
- ⑧ riepu uzpildes caurulīte,
- ⑨ 12 V spraudkontakts,
- ⑩ riepu uzpildes pudele ar hermetizēšanas līdzekli,
- ⑪ ventiļa rezerves ieliktnis.

Ventiļa ieliktna nomainas instruments ① apakšējā malā ir rieva, kas sader ar ventiļa ieliktni. Ventiļa ieliktni var izskrūvēt no riepas ventiļa un pēc tam ieskrūvēt atpakaļ tikai šādi. Tas attiecas arī uz ventiļa rezerves ieliktni ⑪.

Riepas hermetizēšana un uzpumpēšana

Riepas hermetizēšana

• Noskrūvējiet ventiļa aizsargvāciņu un ventiļa ieliktni no riepas ventiļa. Ventiļa ieliktna izskrūvēšanai izmantojiet ventiļa ieliktna nomainas instrumentu»» 38. att. ①. Novietojiet ventiļa ieliktni uz tīra pamata.

• Enerģiski sakratiet riepu hermetizēšanas līdzekļa pudeli»» 38. att. ⑩.

• Uzskrūvējiet uzpildes caurulīti»» 38. att. ③ uz hermetizēšanas līdzekļa pudeles.

Patstāvīgi veicamie darbi

Foliņa, kas nosedz pudeles kakliņu, pārplīst automātiski.

- Noņemiet aizbāzni no uzpildes caurulītes »» 38. att. ③ un atvērto galu uzspraudiet uz riepas ventīļa.
- Turot pudeli ar dibenu uz augšu, iepildiet riepā visu saturu.
- Noņemiet hermetizēšanas līdzekļa pudeli no riepas ventīļa.
- Izmantojot ventīļa ieliktna nomainās instrumentu»» 38. att. ①, ieskrūvējiet ventīļa ieliktni atpakaļ riepas ventīlī.

Riepas uzpumpēšana

- Cieši uzskrūvējiet gaisa kompresora riepauzpildes caurulīti»» 38. att. ⑧ uz riepas ventīļa.
- Pārbaudiet, ka gaisa spiediena regulēšanas skrūve»» 38. att. ⑥ ir aizskrūvēta.
- Iedarbiniet dzinēju un ļaujiet tam darboties.
- Ievietojiet spraudni»» 38. att. ⑨ automašīnas 12 V elektriskajā ligzdā»» 156. lappuse.
- Ar IESL. un IZSL. slēdzi»» 38. att. ⑤ ieslēdziet gaisa kompresoru.
- Darbiniet gaisa kompresoru, līdz spiediens riepā sasniedz 2,0 -2,5 bar (29-36 psi / 200-250 kPa). **Maksimālais darbināšanas laiks ir 8 minūtes.**
- Izslēdziet gaisa kompresoru.

- Ja iepriekš norādītais gaisa spiediens netiek sasniegts, noskrūvējiet riepauzpildes caurulīti no riepas ventīļa.
- Pabrauciet ar automašīnu 10 metrus, lai hermetizēšanas līdzeklis vienmērīgāk sadalītos pa visu riepas tīlumu.
- Atkal uzskrūvējiet gaisa kompresora riepauzpildes caurulīti uz riepas ventīļa.
- Atkārtojiet uzpumpēšanas procesu.
- Ja vajadzīgo riepas spiedienu nav iespējams sasniegt arī tagad, riepā ir pārāk stipri bojāta. Neturpiniet braucienu un izmantojiet kvalificētu speciālistu palīdzību.
- Izslēdziet gaisa kompresoru. Noskrūvējiet riepauzpildes caurulīti no riepas ventīļa.
- Ja ir sasniegts 2,0-2,5 bar liels riepas spiediens, turpiniet braucienu, nepārsniedzot 80 km/h (50 mph).
- Uzlīmējiet uzlīmi»» 38. att. ② uz mērinstrumentu bloka vadītāja redzes laukā.
- Pēc 10 minūtēm atkal pārbaudiet spiedienu riepā»» 49. lappuse.

⚠ UZMANĪBU

Riepas piepumpēšanas laikā gaisa kompresors un riepauzpildes caurulīte var sakarst.

- Sargājiet rokas un ādu no karstām detaļām.
- Nenovietojiet sakarsušo riepauzpildes caurulīti un gaisa kompresoru uz degošiem materiāliem.

- Pirms novietošanas atpakaļ vietā ļaujiet ierīcei atdzist.
- Ja riepau nav iespējams piepumpēt līdz vismaz 2,0 bar (29 psi / 200 kPa) spiedienam, bojājums ir pārāk liels. Hermetizēšanas līdzeklis nevar nodrošināt riepas hermetizāciju. Nebrauciet tālāk. Izmantojiet kvalificētu speciālistu palīdzību.

ⓘ PIESARDZĪBA

Vēlākais pēc 8 minūšu ilgās darbināšanas izslēdziet gaisa kompresoru, lai tas nepārkarstu! Pirms no jauna ieslēdzat gaisa kompresoru, ļaujiet tam dažas minūtes atdzist.

Kontrole pēc 10 minūšu brauciena

Atkal pievienojiet riepauzpildes caurulīti »» 38. att. ⑤ un nolaset riepas spiedienu riepauzpildes caurulītes rādītājā ⑥.

1,3 bar (19 psi/130 kPa) un mazāk:

- **Nebrauciet tālāk!** Izmantojot riepau avārijas remonta komplektu, riepau pareizi hermetizēt nav izdevies.
- Izmantojiet kvalificētu speciālistu palīdzību »» ⚠.

1,4 bar (20 psi/140 kPa) un vairāk:

- Atkal koriģējiet riepas spiedienu, lai tas atbilstu pareizajai vērtībai. »»

Ārkārtas situācijas

- Uzmanīgi turpiniet braucienu līdz tuvākajam servisa centram, nepārsniedzot maksimālo ātrumu 80 km/h (50 mph).
- Tur veiciet bojātās riepas nomaiņu.

⚠ UZMANĪBU

Braukšana ar riepu, kas nav hermetizēta, ir bīstama un var izraisīt negadījumus un smagus savainojumus.

- Ja riepas spiediens ir mazāks par 1,3 bar (19 psi/ 130 kPa), tālāk braukt nedrīkst.
- Izmantojiet kvalificētu speciālistu palīdzību.

Riteņa nomaiņa

Sagatavošanās

- Apstādiniet automašīnu līdzenā un drošā vietā pēc iespējas tālāk no satiksmes plūsmas.
- Ieslēdziet elektronisko stāvbremzi.
- Ieslēdziet avārijas gaismu signalizāciju.
- Nospiežot **P** taustiņu, ieslēdziet stāvēšanas stāvokli.
- Ja automašīnai ir pievienota piekabe, atkabiniet to.
- Sagatavojiet instrumentu komplektu
»» 46. lappuse un rezerves riteņi*
»» 350. lappuse.

- Ievērojiet valstī spēkā esošās likumdošanas prasības (brīdinājuma veste, avārijas apstāšanās brīdinājuma zīme utt.).
- Visiem automašīnas pasažieriem ir jāizkāpj no automašīnas un jāuzturas ārpus bīstamās zonas (piemēram, aiz drošības barjeras).

⚠ UZMANĪBU

- Ievērojiet norādīto darbību secību, lai pasargātu sevi un citus satiksmes dalībniekus.
- Ja veicat riteņa nomaiņu savā ceļa vietā, nobloķējiet pretējo riteņi ar akmeni vai tamlīdzīgu priekšmetu, lai nodrošinātu automašīnu pret ripošanu.

Riteņa skrūvju aizsargvāciņi



39. att. Riteņis: riteņa skrūves ar aizsargvāciņiem.

Noņemšana

- Uzbīdīet plastmasas skavu (instrumentu komplekts»» 37. att.) uz aizsargvāciņa, līdz tā nofiksējas»» 39. att. .
- Izvelciet vāciņu, izmantojot plastmasas skavu.

Aizsargvāciņi nodrošina riteņa skrūvju aizsardzību, un pēc riteņa nomaiņas tie atkal jāuzstāda atpakaļ.

Riteņa drošības skrūvei ir atsevišķs aizsargvāciņš. Tas ir piemērots uzstādīšanai tikai uz riteņa drošības skrūves un neder parastajām riteņa skrūvēm.

Riteņa drošības skrūves*

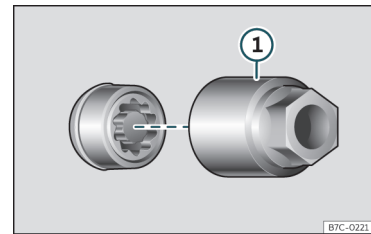

40. att. Riteņa drošības skrūve ar aizsargvāciņu un adapteri.

Patstāvīgi veicamie darbi

Riteņa drošības skrūves palaišana vaļīgāk

- Noņemiet riteņa dekoratīvo disku* vai aizsargvāciņu*.
- Uzbīdīet īpašo adapteri»»» 40. att. ① (instrumentu komplekts»»» 46. lappuse) līdz galam uz riteņa pretnozāgšanas skrūves.
- Uzlabiet riteņa uzgriežņu atslēgu (instrumentu komplekts) līdz galam uz adaptera.
- Atlaidiet riteņa skrūvi»»» 51. lappuse .

Norādījums

Pierakstiet riteņa drošības skrūves koda numuru un droši noglabājiet to ārpus automašīnas. Ja nepieciešams jauns adapteris, jūs varat to iegādāties savā CUPRA specializētajā servisa centrā vai SEAT servisa centrā, norādot attiecīgo koda numuru.

Riteņa skrūvju palaišana vaļīgāk



41. att. Riteņa nomaīņa: riteņa skrūvju palaišana vaļīgāk.

Lai atlaistu riteņa skrūves, izmantojiet tikai attiecīgajai automašīnai paredzēto riteņa uzgriežņu atslēgu.

Pirms paņēmat automašīnu ar domkratu, atlaidiet riteņa skrūves apmēram par vienu apgriezieni.

Ja riteņa skrūve neatlaižas, uzmanīgi nospiediet ar kāju uz riteņa uzgriežņu atslēgas rok-tura gala. Veicot šo darbību, cieši turieties pie automašīnas un stāviet stabili.

Riteņa skrūvju palaišana vaļīgāk

- Uzbīdīet riteņa uzgriežņu atslēgu līdz galam uz riteņa skrūves»»» 41. att. .
- Satveriet riteņa uzgriežņu atslēgu aiz rok-tura gala un pagrieziet skrūvi apmēram par

vienu apgriezieni pretēji pulksteņa rādītāju kustības virzienam »»» .

Svarīga informācija par riteņa skrūvēm

Rūpnīcā uzstādīto disku un riteņa skrūvju konstrukcija ir savstarpēji saskaņota. Katru reizi, kad riteņu diskus tiek mainīti, ir jāizmanto tiem atbilstošas riteņa skrūves ar pareizo garumu un pareizo galviņu. No tā ir atkarīgs drošs riteņu stiprinājums un bremžu sistēmas darbība.

Noteiktos apstākļos nevar izmantot pat tādas pašas sērijas automašīnas riteņa skrūves.

UZMANĪBU

Nepareizi pievilktas riteņa skrūves brauciena laikā var atskrūvēties un izraisīt negadījumus, smagus savainojumus un automašīnas kontroles zaudēšanu.

- Izmantojiet tikai riteņa skrūves, kas piemērotas attiecīgajam diskam.
- Nekad nelietojiet atšķirīgas riteņa skrūves.
- Riteņa skrūvēm un to vītņiem ir jābūt tīrām, tās nedrīkst kļāt smērvielās vai eļļā, un skrūvēm ir jāskrūvējas viegli.
- Riteņa skrūvju atlaišanai un pieskrūvēšanai izmantojiet tikai riteņa uzgriežņu atslēgu, kas piegādāta no rūpnīcas kopā ar automašīnu.
- Kamēr automašīna nav pacelta ar domkratu, atlaidiet riteņa skrūves tikai nedaudz »»

vaļīgāk (apmēram par vienu apgriezieni). Negadījumu risks!

- Nekad neieziediet vai neļļojiet riteņa skrūves un rumbas vītnes. Pat tādā gadījumā, ja skrūves būs pievilktas ar noteikto pievilkšanas spēka momentu, brauciena laikā tās var atskrūvēties.
- Nekad neatļaidiet skrūvju savienojumus uz riteņu diskem ar pieskrūvētiem sprstgredzeniem.
- Ja skrūves ir pievilktas ar mazāku pievilkšanas spēka momentu, nekā paredzēts, brauciena laikā skrūves un diski var atdalīties. Stipri palielināts pievilkšanas spēka moments var izraisīt riteņa skrūvju un stiprinājuma vītņu bojājumus.

Automašīnas pacelšana

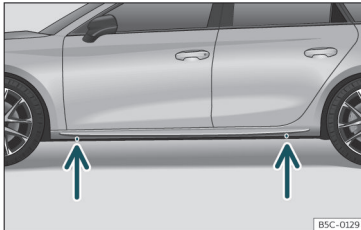

42. att. Domkrata atbalsta vietas.

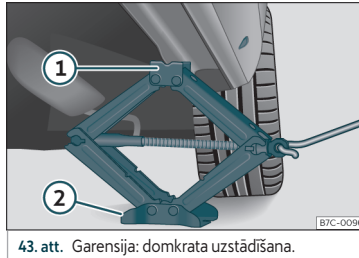

43. att. Garsenija: domkrata uzstādīšana.

- Novietojiet domkratu* (instrumentu komplekts) uz cietā pamata. Ja nepieciešams, izmantojiet liela izmēra stabilu paliktni. Ja pamats ir slidens (piemēram, flīžu grīda), izmantojiet neslīdošu paliktni (piemēram, gumijas paklāju) >>> ▲.
- Atrodiet uz garsenijas iegravēto domkrata atbalsta punkta atzīmi, kas atrodas tuvāk maināmajam ritenim>>> 42. att. .
- Domkratom* atrodieties zem atbalsta punkta, kas atzīmēts uz garsenijas, grieziet kloķi, līdz domkrata iedobe ①>>> 43. att. atrodas zem paredzētās balsta vietas.
- Izlīdziniet domkratu* tā, lai nostiprināšanai paredzētā iedobe ① „sakertu” uz garsenijas esošo atbalsta vietu un kustīgā pamatne ② būtu līdzīgi novietota uz zemes. Turklāt pamatnei ② ir jāatrodas vertikāli zem atbalsta punkta ①.
- Turpiniet griezt domkrata* kloķi, līdz ritenis nedaudz paceļas virs zemes.

▲ UZMANĪBU

Rūpnīcas piegādes komplektā esošais domkrats* ir paredzēts tikai jūsu automašīnas modelim. Nekādā gadījumā neizmantojiet to, lai paceltu smagākas automašīnas vai citus smagumus! Savainojumu risks!

- Pārliecinieties, ka domkrats* stāv stabili. Ja pamats ir slidens vai mīksts, domkrats* var noslidēt vai iestīgt. Savainojumu risks!
- Automašīnas pacelšanai izmantojiet tikai rūpnīcas piegādes komplektā ietilpstošo domkratu*. Citi domkrati – arī citiem CUP-RA modeļiem atļautie – var izslīdēt. Savainojumu risks!
- Uzstādiet domkratu* tikai zem paredzētajiem atbalsta punktiem, kas atzīmēti uz garsenijas, un vienmēr to pareizi izlīdziniet. Citādi, ja domkrats* pietiekami nebalsta automašīnu, tas var izslīdēt. Savainojumu risks!
- Neviena ķermeņa daļa, piemēram, roka vai kāja, nekādā gadījumā nedrīkst atrasties zem automašīnas, kas turas tikai uz domkrata.
- Ja nepieciešams veikt darbus zem automašīnas, automašīna ir papildus droši jāatbalsta ar piemērotiem balstošiem paliktniem.
- Nekad nepaceliet automašīnu, ja tā stāv slīpi vai tās dzinējs darbojas.
- Nekādā gadījumā neiedarbiniet dzinēju, ja automašīna ir pacelta. Dzinējam vibrējot, automašīna var nokrist no domkrata.

① PIESARDZĪBA

- Automašīnu nedrīkst pacelt aiz sliekšņa. Uzstādiēt domkratu* tikai zem paredzētajiem atbalsta punktiem, kas atzīmēti uz garenšijas. Citādi automašīna tiks bojāta.
- Jebkāda veida slodze vai svars, kas iedarbojas uz ārējo apmali vai sliekšņa apdari (uzkāpšana, domkrata piestiprināšana, smagu priekšmetu atbalstīšana utt.), var to sabojāt. CUPRA neuzņemas atbildību par bojājumiem, kas radušies ārējās apmales vai virsbūves nepareizas lietošanas dēļ.

Riteņa uzstādīšana un noņemšana

Kad riteņa skrūves ir palaistas valjīgāk un automašīna ir pacelta ar domkratu, veiciet riteņa nomaiņu.

Riteņa noņemšanas vai uzstādīšanas laikā riteņu diski var atsīties pret bremžu diskiem un tos sabojāt. Tāpēc rīkojieties uzmanīgi un izmantojiet vēl viena cilvēka palīdzību.

Riteņa noņemšana

- Izskrūvējiet riteņa skrūves ar riteņa uzgriežņu atslēgu un novietojiet tās uz tīra pamata.
- Noņemiet riteņi.

Riteņa uzstādīšana

Ja nepieciešams, ievērojiet riepas griešanās virzienu»» 53. lappuse .

- Uzlieciet rezerves riteņi vai kompakto pagaidu riteņi.
- Ieskrūvējiet riteņa skrūves un viegli pievelciet tās ar riteņa uzgriežņu atslēgu.
- Lai pieskrūvētu riteņa drošības skrūvi, izmantojiet adapteri.
- Izmantojot domkratu*, uzmanīgi nolaidiet automašīnu.
- Ar riteņa uzgriežņu atslēgu pulksteņa rādītāju kustības virzienā cieši pievelciet visas riteņa skrūves. Nepievelciet skrūves pēc kārtas, bet vienmēr dariet to diagonālā secībā.
- Ja nepieciešams, uzstādiēt aizsargvāciņus, riteņa diska centra vāciņu vai dekoratīvo disku.

Riteņa skrūvēm ir jābūt tīrām un viegli skrūvējamām. Pārbaudiēt riteņa un rumbas virsmas. Pirms riteņa uzstādīšanas no šīm virsmām ir jānotīra netīrumi.

Riteņa skrūvju pievilksanas spēka momenti

Tērauda un vieglmetāla sakausējuma riteņu disku skrūves ir jāpievelk ar spēka momentu **140 Nm**. Pēc riteņa nomaiņas ar darba kārtībā esošu griezes momenta atslēgu nekavējoties pārbaudiēt pievilksanas spēka momentu.

Pirms pievilksanas spēka momenta pārbaudes korodējušas un grūti skrūvējamas ri-

teņa skrūves ir jānomaina ar jaunām, kā arī ir jāiztīra attiecīgās vītņu vietas riteņa rumbā.

Nekad neieziediet vai neelļojiet riteņa skrūves un rumbas vītnes. Pat tādā gadījumā, ja skrūves būs pievilktas ar noteikto pievilksanas spēka momentu, brauciena laikā tās var atskrūvēties.

Riepas ar noteiktu griešanās virzienu

Riepas ar noteiktu griešanās virzienu ir konstruētas tā, lai grieztos tikai vienā virzienā. Riepu ar noteiktu griešanās virzienu sāni ir marķēti ar bultiņām. Norādītais griešanās virziens ir obligāti jāievēro, jo tikai tad ir nodrošināta optimālas gaitas īpašības attiecībā uz akvaplanēšanu, saķeres spējām, trokšņa līmeni un nodilumu.

Ja riepa tomēr tiek uzstādīta pretēji paredzētajam griešanās virzienam, noteikti brauciet daudz uzmanīgāk, jo riepa vairs netiek izmantota tā, kā paredzēts. Tas ir īpaši svarīgi uz mitriem ceļiem. Riepa pēc iespējas ātrāk ir jānomaina vai jāuzstāda pareizajā griešanās virzienā.

Pēc riteņa nomaiņas veicamie darbi

- Uzlieciet atpakaļ riteņa skrūvju nosegvāciņus. »

- Novietojiet visus izmantotos instrumentus atpakaļ glabāšanas vietā.
- Ja nomainītais ritenis neietilpst rezerves riteņa iedobē, droši novietojiet to bagāžas nodalījumā»» 140. lappuse .
- Tiklīdz iespējams, pārbaudiet uzstādītā riteņa riepas spiedienu.
- Ja automašīnā ir nodrošināts riepu spiediena kontroles rādījums, koriģējiet riepu spiedienu un saglabājiet to»» 348. lappuse .
- Pēc iespējas drīzāk pārbaudiet riteņa skrūvju pievilkšanas spēka momentu ar dinamometrisku atslēgu»» 53. lappuse . Līdz tam brauciet uzmanīgi.
- Pēc iespējas ātrāk nomainiet bojāto riteni.

Stikla tīrītāju slotiņu nomaīņa

Stikla tīrītāju slotiņu apkalpošanas stāvoklis

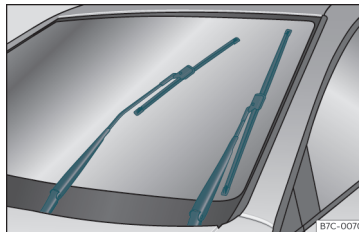

44. att. Stikla tīrītāju apkalpošanas stāvoklī.

Pārliecinieties, ka stikla tīrītāju slotiņas nav piesalušas.

Apkalpošanas stāvoklī stikla tīrītāju sviras var atlikt no priekšējā stikla»» 44. att. .

- Aizveriet motora nodalījuma pārsegu »» 326. lappuse.
- Ieslēdziet un atkal izslēdziet aizdedzi.
- Īsi nospiediet stikla tīrītāju pārslēgu uz leju »» 129. lappuse ④.

Pirms sākat braucienu, atkal pielieciet stikla tīrītāju sviras pie priekšējā stikla! Darbinot stikla tīrītāju pārslēgu, stikla tīrītāju sviras atgriežas atpakaļ pamatstāvoklī.

Norādījums

- Stikla tīrītāju sviras var pārvietot apkalpošanas stāvoklī tikai tad, kad motora nodalījuma pārsegs ir pilnībā aizvērts.
- Apkalpošanas stāvoklī var izmantot arī, piemēram, kad ziemā lietojat parklāju, lai novērstu priekšējā stikla apledošanu.

Priekšējā un aizmugurējā stikla tīrītāju slotiņu nomaīņa

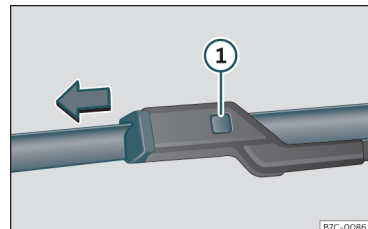

45. att. Priekšējā stikla tīrītāju slotiņu nomaīņa.

Rūpnicā tiek uzstādītas stikla tīrītāju slotiņas, kuru virsma ir klāta ar grafīta slāni. Pateicoties grafīta pārklājumam, tīrīšanas laikā stikla tīrītāju slotiņu radītā berze ir klusa. Ja grafīta slānis ir bojāts vai nodilis, paaugstinās arī trokšņa līmenis, stikla tīrītāju slotiņām berzoties gar stiklu.

Patstāvīgi veicamie darbi

Regulāri pārbaudiet stikla tīrītāju slotiņu tehnisko stāvokli. **Ja stikla tīrītāju slotiņas skrāpē stiklu**, nodiluma gadījumā tās ir jānomaina vai netīrumu gadījumā – jānotīra >>> ④.

Ja problēmu tādējādi atrisināt neizdodas, stikla tīrītāju sviras, iespējams, ir izregulējušās. Šādā gadījumā apmeklējiet servisa centru, lai pārbaudītu un noregulētu stikla tīrītāju sviras.

Bojātas stikla tīrītāju slotiņas ir nekavējoties jānomaina. Tās var iegādāties servisa centros.

Priekšējā stikla tīrītāju sviru pacelšana un atliekšana

- Pārvietojiet priekšējā stikla tīrītājus apkalpošanas stāvoklī >>> 54. lappuse .
- Satveriet priekšējā stikla tīrītāju sviras tikai aiz stikla tīrītāja slotiņas stiprinājuma.

Stikla tīrītāju slotiņu tīrīšana

- Paceliet stikla tīrītāju sviras.
- Izmantojot mīkstu drānu, uzmanīgi notīriet no stikla tīrītāju slotiņām putekļus un netīrumus.
- Ja stikla tīrītāju slotiņas ir ļoti netīras, uzmanīgi notīriet tās ar suku vai drānu >>> ④.

Priekšējā stikla tīrītāju slotiņu nomainīšana

- Paceliet un atlieciet stikla tīrītāja sviras.

- Turiet nospiestu atbloķēšanas taustiņu >>> 45. att. ① un vienlaikus izvelciet stikla tīrītāja slotiņu bultiņas virzienā.

- Ievietojiet stikla tīrītāja svirā jaunu **tāda paša garuma un konstrukcijas** stikla tīrītāja slotiņu tā, lai tā nofiksētos.

- Pielieciet stikla tīrītāju sviras atpakaļ pie priekšējā stikla.

Aizmugurējā stikla tīrītāja nomainīšana

- Atlieciet stikla tīrītāja sviru no aizmugurējā stikla.

- Izvelciet stikla tīrītāja slotiņu no turētāja, turot zemāk par vidusdaļu. To darot, cieši turiet stikla tīrītāja sviru.

- Iestipriniet jaunu (tāda paša garuma un konstrukcijas) stikla tīrītāja slotiņu stikla tīrītāja sviras stiprinājuma vietā. To darot, cieši turiet stikla tīrītāja sviru aiz augšējā gala.

- Pielieciet stikla tīrītāja sviru atpakaļ pie aizmugurējā stikla.

⚠ UZMANĪBU

Nodilušas vai netīras stikla tīrītāju slotiņas pasliktina redzamību un paaugstina negadījumu un smagu savainojumu gūšanas risku.

- Vienmēr nomainiet stikla tīrītāju slotiņas, ja tās ir bojātas vai nodilušas vai vairs pietiekami netīra logu stiklus.

④ PIESARDZĪBA

- Bojātas vai ļoti netīras stikla tīrītāju slotiņas var saskrāpēt logu stiklus.
- Šķīdinātājus saturoši tīrīšanas līdzekļi, cieti sūkļi vai citi priekšmeti ar asām malām tīrīšanas laikā bojā stikla tīrītāju slotiņu grafīta slāni.
- Logu stiklu tīrīšanai nekad neizmantojiet degvielu, nagu lakas vai krāsas šķīdinātājus vai citus tamlīdzīgus šķīdumus.
- Sala gadījumā pirms stikla tīrītāju ieslēgšanas pārlicinieties, ka stikla tīrītāju slotiņas nav piesalušas. Kad automašīnu novietojat stāvēšanai aukstā laikā, priekšējā stikla tīrītājus ir ieteicams pārslēgt apkalpošanas stāvoklī >>> 54. lappuse .

④ PIESARDZĪBA

- Lai izvairītos no motora nodalījuma pārsega un stikla tīrītāju sviru bojājumiem, atlieciet priekšējā stikla tīrītāju sviras uz priekšu tikai apkalpošanas stāvoklī.
- Pirms sākat braucienu, vienmēr pielieciet stikla tīrītāju sviras pie stikla.

Piestartēšanas palīdzība

Piestartēšanas vadi

Piestartēšanas vadam ir jābūt ar pietiekamu šķērs griezuma laukumu.



Ja izlādējušās akumulatoru baterijas dēļ dzinēju iedarbināt neizdodas, piestartēšanai var izmantot citas automašīnas akumulatoru bateriju.

Lai piestartētu, izmantojiet **piestartēšanas vadu, kas atbilst standartam DIN 72553** (ievērojiet vada ražotāja sniegtos norādījumus). Automašīnās ar benzīna dzinēju katra vada šķērss griezuma laukumam ir jābūt vismaz 25 mm², bet automašīnās ar dīzeļdzinēju – vismaz 35 mm².

Norādījums

- Abas automašīnas nedrīkst saskarties, jo pretējā gadījumā strāvas ķēde noslēgsies jau akumulatoru bateriju pozitīvo polu savienošanas brīdī.
- Izlādētajai akumulatoru baterijai ir jābūt pareizi pieslēgtai automašīnas elektriskajam tīklam.

Piestartēšanas palīdzība: apraksts

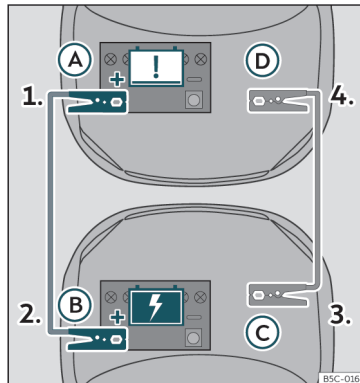

46. att. Pieslēguma shēma automašīnām ar START-STOP sistēmu.

Piestartēšanas vada pieslēgums

1. Abās automašīnās izslēdziet aizdedzi >>> .
2. Pievienojiet vienu **sarkanā** piestartēšanas vada galu plusa polam (+) automašīnā ar izlādējušos akumulatoru bateriju (A).
3. Pievienojiet otru **sarkanā** piestartēšanas vada galu plusa polam (+) piestartēšanu nodrošinošajā automašīnā (B).

4. Pievienojiet vienu **melnā** piestartēšanas vada galu (C) piemērotam masas pieslēgumam, masīvai, dzinēja blokam cieši pieskrūvētai metāliscai detaļai vai pašam dzinēja cilindru blokam.
5. Pievienojiet otru **melnā** piestartēšanas vada galu (D) dzinēja cilindru blokam pieskrūvētai masīvai metāla detaļai vai pašam dzinēja cilindru blokam, taču pēc iespējas tālāk no akumulatoru baterijas.
6. Izvietojiet vadus tā, lai tie nevarētu saskarties ar rotējošām detaļām motora nodalījumā.

Piestartēšana

7. Iedarbiniet piestartēšanu nodrošinošās automašīnas dzinēju un ļaujiet tam darboties brīvgaitā.
8. Iedarbiniet dzinēju automašīnā ar izlādējušos akumulatoru bateriju un pagaidiet 2 līdz 3 minūtes, līdz dzinējs sāk vienmērīgi darboties.

Piestartēšanas vadu atvienošana

9. Ja ir ieslēgta tuvā gaisma, pirms piestartēšanas vadu atvienošanas izslēdziet to.
10. Automašīnā ar izlādējušos akumulatoru bateriju ieslēdziet apsildes un ventilācijas sistēmas ventilatoru un aizmugurējā stikla apsildi, lai vadu atvienošanas brīdī sprieguma lēcienš būtu minimāls.

11. Dzinējiem darbojoties, atvienojiet vadus tieši pretēji iepriekš aprakstītajai pievienošanas secībai.

Gādājiet, lai pieslēgto spaiļu metāla daļas pietiekami cieši saskartos ar attiecīgajiem poliem.

Ja dzinējs needarbojas, pēc 10 sekundēm pārtrauciet piestartēšanu un pēc apmēram vienas minūtes mēģiniet vēlreiz.

UZMANĪBU

- Veicot darbus motora nodalījumā, ievērojiet brīdinājumus»» 326. lappuse .
- Piestartēšanai izmantotajai akumulatoru baterijai ir jābūt tādām pašam spriegumam (12 V) un apmēram tādai pašai kapacitātei kā tukšajai akumulatoru baterijai (skatiet etiķeti uz akumulatoru baterijas). Pretējā gadījumā pastāv eksplozijas risks!
- Nekad neveiciet piestartēšanu, ja kāda no akumulatoru baterijām ir sasalusi. Eksplozijas risks! Arī pēc atkuššanas no akumulatoru baterijas izplūstošs elektrolīts var radīt ķīmiskus apdegumus. Nomainiet sasalušu akumulatoru bateriju.
- Dzirksteļojošus priekšmetus, atklātu liesmu, kvēlojošas cigaretes un citus ugunsbīstamus avotus turiet drošā attālumā no akumulatoru baterijas. Pretējā gadījumā pastāv eksplozijas risks!
- Ievērojiet piestartēšanas vadu ražotāja pievienoto lietošanas instrukciju.

- Nepievienojiet mīnusa vadu otrā automašīnā tieši pie izlādējušās akumulatora baterijas mīnusa pola. Dzirksteles pārlēkšanas brīdī sprādzienbīstamā gāze, kas izplūst no akumulatoru baterijas, var uzliesmot. Eksplozijas risks!
- Nekad nepievienojiet mīnusa vadu otrā automašīnā degvielas sistēmas daļām vai bremžu sistēmas caurulēm.
- Neizolētās piestartēšanas vadu spaiļu daļas nekādā gadījumā nedrīkst saskarties. Turklāt pie akumulatoru baterijas plusa pola pievienotais piestartēšanas vads nedrīkst saskarties ar strāvu vadošām automašīnas detaļām! Īssavienojumu risks!
- Novietojiet piestartēšanas vadus tā, lai tie nevarētu saskarties ar rotējošām detaļām motora nodalījumā.
- Neliecieties pār akumulatoru bateriju. Apgedumu risks!

Norādījums

Automašīnas nedrīkst saskarties, jo pretējā gadījumā strāvas padeve sāksies jau plusa polu savienošanas brīdī.

levilkšana un vilkšana

Temata ievads

levilkšana nozīmē, ka dzinējs tiek iedarbināts, kamēr automašīnu velk cita automašīna.

Vilkšana nozīmē, ka viena automašīna velk citu – satiksmei nederīgu – automašīnu.

Vienmēr ņemiet vērā likumdošanas prasības attiecībā uz vilkšanu un levilkšanu.

Tehnisku iemeslu dēļ nedrīkst vilkt automašīnu, kuras akumulatoru baterija ir izlādējusies. Tā vietā ir jāizmanto piestartēšanas palīdzība»» 55. lappuse .

Automašīnas ar Keyless Access drīkst vilkt tikai ar ieslēgtu aizdedzi!

Ja vilkšanas laikā automašīnas dzinējs nedarbojas un aizdedze ir ieslēgta, automašīnas akumulatoru baterija izlādējas. Atkarībā no baterijas uzlādes līmeņa jau dažu minūšu laikā spriegums var pazemināties tik daudz, ka visi automašīnas elektriskie patērētāji, piemēram, avārijas gaismu signalizācija, pārstāj darboties. Automašīnās ar Keyless Access var nobloķēties stūre »» .

UZMANĪBU

Automašīnu, kurā nav nodrošināta elektroapgāde, nekad nedrīkst vilkt. »

Ārkārtas situācijas

- Vilkšanas laikā nedrīkst izslēgt aizdedzi, izmantojot startera pogu. Pretējā gadījumā var nostrādāt stūres statņa bloķēšana un automašīna var kļūt nevadāma. Tas var izraisīt negadījumus, smagus savainojumus un kontroles pār automašīnu zaudēšanu.
- Ja automašīnas vilkšanas laikā tiek pārtraukta elektroapgāde, vilkšana ir nekavējoties jāpārtrauc un jāvērtas pēc kvalificētu speciālistu palīdzības.

⚠ UZMANĪBU

Ievilkšanas laikā izteikti mainās automašīnas gaitas un bremzēšanas īpašības. Lai mazinātu nelaimes gadījumu un smagu savainojumu risku, ievērojiet tālāk minētos norādījumus.

- Norādījumi vadītājam, kura automašīna tiek vilkta
 - Bremžu pastiprinātājs nedarbojas, tāpēc bremžu pedālis ir jāspiež daudz spēcīgāk nekā parasti. Vienmēr uzmanieties, lai nesadurtos ar velkošo automašīnu.
 - Tā kā nestrādājoša dzinēja gadījumā nedarbojas stūres pastiprinātājs, automašīnas pagriešanai ir jālieto lielāks spēks.
- Norādījumi vadītājam, kura automašīna veic vilkšanu
 - Pātrinieties īpaši uzmanīgi un apdomīgi.

- Izvairieties no pēkšņiem bremzēšanas un braukšanas manevriem.
- Bremzējiet agrāk nekā parasti un spiediet bremžu pedāli uzmanīgi, līdzsvarojot spiediena spēku.

ⓘ PIESARDZĪBA

- Lai nesabojātu automašīnu, piemēram, tās krāsojumu, pārsega un vilkšanas cilpu noņemšanu un uzstādīšanu veiciet uzmanīgi.
- Vilkšanas laikā nesadedzusi degviela var nonākt katalizatorā un to sabojāt.

Braukšanas norādījumi ievilkšanas gadījumā

Principā automašīnu nevajadzētu iedarbināt, veicot ievilkšanu. Tā vietā ir jāizmanto **piestartēšanas palīdzība**»» 55. lappuse .

Tehnisku iemeslu dēļ tālāk minētās automašīnas **nedrīkst** iedarbināt, veicot ievilkšanu.

- Automašīnas ar automātisko pārnēsūmkārbu.
- Automašīnas ar izlādējušos akumulatoru bateriju, jo automašīnās ar slēdzenī un piesartēšanas sistēmu Keyless Access stūres statnis ir bloķēts un ne elektronisko stāvbrēmzi, ne elektronisko stūres statņa bloķēšanu – ja tās ir ieslēgtas – nevar atslēgt.

- Kad akumulatoru baterija ir izlādējusies, dzinēja vadības bloks var darboties nepareizi.

ⓘ PIESARDZĪBA

Ievilkšanas laikā nesadedzusi degviela var nonākt katalizatorā un to sabojāt.

ⓘ Norādījums

Automašīnas ievilkšanu var veikt tikai tad, ja elektroniskā stāvbrēme un elektroniskā stūres statņa bloķēšana ir atslēgtas. Ja automašīnā nav nodrošināta elektroapgāde vai tās elektriskajā sistēmā ir defekts, dzinējs ir jāiedarbina, izmantojot piestartēšanas vadus, lai elektroniskā stāvbrēme un elektroniskā stūres statņa bloķēšana atslēgtos.

Norādījumi par vilkšanu

Automašīnas vilkšanai ir nepieciešamas zināmas iemaņas, jo īpaši tad, ja tiek izmantota vilkšanas trosē. Abu automašīnu vadītājiem ir jāapzinās grūtības, ar ko jārēķinās vilkšanas laikā. Tāpēc nepieredzējušiem vadītājiem nav ieteicams veikt vilkšanu.

Vilkšanas laikā ir jāuzmanās, lai nerastos pārāk stipri vilcējspēki vai triecieni. Veicot automašīnas vilkšanu pa ceļiem bez cietā seguma, vienmēr pastāv stiprinājuma vietu pārslodzes risks.

Patstāvīgi veicamie darbi

Vilkšanas laikā velkamajā automašīnā var signalizēt par virzienu maiņu, arī tad, ja ir ieslēgta avārijas gaismu signalizācija. Šim nolūkam, aizdedzei esot ieslēgtai, virzienrādītāju pārslēgs ir jānospiež attiecīgajā virzienā. Kamēr tas ir nospiežs, avārijas gaismu signalizācija ir izslēgta. Tiklīdz virzienrādītāju pārslēgs atgriežas pamatstāvoklī, avārijas gaismu signalizācija atkal automātiski ieslēdzas.

Norādījumi vadītājam, kura automašīna tiek vilkta

- Atstājiet aizdedzi ieslēgtu, lai stūres statnis nenobloķētos, elektroniskā stāvbremze būtu atslēgta, virzienrādītāji, stikla tīrītāji un mazgāšanas iekārta darbotos.
- Tā kā nestrādājoša dzinēja gadījumā nedarbojas stūres pastiprinātājs, automašīnas pagriešanai ir jālieto lielāks spēks.
- Bremžu pastiprinātājs nedarbojas, tāpēc bremžu pedālis ir jāspiež daudz spēcīgāk nekā parasti. Izvairieties no sadursmes ar velkošo automašīnu.
- Ņemiet vērā informāciju un norādījumus, kas sniegti velkamās automašīnas lietotāja rokasgrāmatā.

Norādījumi vadītājam, kura automašīna veic vilkšanu

- Paātrinieties īpaši uzmanīgi un apdomīgi. Izvairieties no pēkšņiem manevriem.

- Bremzējiet agrāk nekā parasti un spiediet bremžu pedāli uzmanīgi, līdzsvarojot spiediena spēku.
- Ņemiet vērā informāciju un norādījumus, kas sniegti velkamās automašīnas lietotāja rokasgrāmatā.

Vilkšanas troses un vilkšanas stienis

Vilkšanas stienis nodrošina drošāku vilkšanu un palīdz izvairīties no automašīnas bojājumiem. Vilkšanas troses būtu jālieto tikai tad, ja vilkšanas stienis nav pieejams.

Lai nesabojātu nevienu no automašīnām, vilkšanas troses ir jābūt nedaudz elastīgai. Lietojiet troses, kas izgatavotas no sintētiskām šķiedrām vai līdzīgiem elastīgiem materiāliem.

Nostipriniet vilkšanas trosi vai vilkšanas stieni tikai pie šim nolūkam paredzētām vilkšanas cīlpāmi vai pie sakabes ierīces.

Ja automašīna ir **aprikota ar rūpnīcā uzstādītu sakabes ierīci**, vilkšana, izmantojot vilkšanas stieni, ir atļauta **tikai** tad, ja vilkšanas stienis ir īpaši paredzēts nostiprināšanai pie sakabes ierīces»» 298. lappuse.

Automašīnas vilkšana

Pārbaudiet, vai jūsu automašīnu drīkst vilkt »» 59. lappuse, Kad automašīnu vilkt nedrīkst?.

Automašīnu parasti var vilkt, izmantojot vilkšanas stieni vai vilkšanas trosi vai ar paceltu priekšējo vai aizmugurējo asi.

- Ieslēdziet aizdedzi.
- Pārvietojiet selektora pārslēgu stāvoklī **N** »» 228. lappuse.
- Automašīnu nekādā gadījumā nedrīkst vilkt ar ātrumu, kas pārsniedz 50 km/h (30 mph).
- Automašīnu nedrīkst vilkt tālāk par 50 km.
- Ja automašīnas vilkšanai tiek izmantots evakuators, automašīnas ar automātisko pārnēsukārbu drīkst vilkt tikai ar paceltiem priekšējiem riteņiem.

Pilnpiedziņas (4Drive) automašīnas vilkšana

Pilnpiedziņas automašīnas (4Drive) drīkst vilkt ar vilkšanas trosi vai vilkšanas stieni. Ja automašīna tiek vilkta ar paceltiem priekšējiem vai aizmugurējiem riteņiem, dzinējams ir jābūt izslēgtam, jo citādi var tikt bojāti transmisijas mehānismi.

Kad automašīnu vilkt nedrīkst?

- Ja bojājuma dēļ mehāniskajā pārnēsukārbā nav eļļas.
- Ja akumulatoru baterija ir izlādējusies, kamēr stūres iekārta ir bijusi bloķēta, un ne elektronisko stāvbremzi, ne elektronisko stūres statņa bloķēšanu tāpēc nevar atslēgt.
- Ja automašīna ir jāvelk tālāk par 50 km. »

- Ja, piemēram, pēc avārijas, nav droši zināms, ka riteni griežas pareizi un stūres iekārta darbojas.

Velkot citu automašīnu

- Ievērojiet likumdošanas prasības.
- Ņemiet vērā lietotāja rokasgrāmatā sniegtos norādījumus par citu automašīnu vilkšanu.

ⓘ PIESARDZĪBA

Ja defekta dēļ jūsu automašīnas pārnesumkārbā vairs nav smērvielu, automašīnu drīkst vilkt tikai ar paceltiem dzenošajiem riteniem vai uz speciāla evakuatora vai piekabes.

ⓘ Norādījums

Automašīnu drīkst vilkt tikai tad, ja elektroniskā stāvbremze un elektroniskā stūres statņa bloķēšana ir atslēgtas. Ja automašīnā nav nodrošināta elektroapgāde vai tās elektriskajā sistēmā ir defekts, dzinējs ir jāiedarbina, izmantojot piestartēšanas vadus»» 55. lappuse, lai elektroniskā stāvbremze un elektroniskā stūres statņa bloķēšana atslēgtos.

Priekšējā vilkšanas cilpa

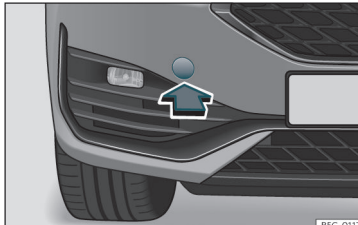

47. att. Priekšējā bufera labajā pusē: nosegvāciņa noņemšana.

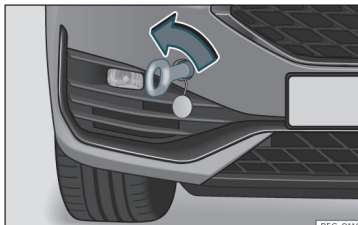

48. att. Priekšējā bufera labajā pusē: ieskrūvēta vilkšanas cilpa.

Vilkšanas cilpa tiek ieskrūvēta stiprinājuma vietā, kas atrodas aiz nosegvāciņa priekšējā bufera labajā pusē»» 47. att. .

Vilkšanas cilpa vienmēr ir jāvadā līdzī auto- mašīnā.

Ievērojiet norādījumus par vilkšanu »» 58. lappuse.

Priekšējās vilkšanas cilpas uzstādīšana

- Izņemiet vilkšanas cilpu no instrumentu komplekta, kas atrodas bagāžas nodalījumā »» 46. lappuse.
- Piespiediet nosegvāciņa apakšpusi, lai to noņemtu, un atstājiet vāciņu karājoties pie automašīnas»» 47. att. .
- Ieskrūvējiet vilkšanas cilpu līdz galam stiprinājuma vietā, griežot **pretēji pulksteņa rādītāju kustības virzienam**»» 48. att. »» ⓘ. Iz- mantojiet piemērotu instrumentu, lai pievilktu vilkšanas cilpu.
- Kad vilkšana ir pabeigta, izskrūvējiet vilkšanas cilpu, ar piemērotu instrumentu griežot **pulksteņa rādītāju kustības virzienā**.
- Uzstādiet atpakaļ vāciņu un nospiediet tā labo pusī, līdz austiņa nofiksējas buferī.
- Ja nepieciešams, notīriet vilkšanas cilpu un kopā ar instrumentu komplektu novietojiet to bagāžas nodalījumā.

ⓘ PIESARDZĪBA

Vilkšanas cilpai vienmēr ir jābūt ieskrūvētai līdz galam un cieši pievilktai. Pretējā gadījumā ievilkšanas vai vilkšanas laikā tā var atbrīvoties.

Aizmugurējā vilkšanas cilpa

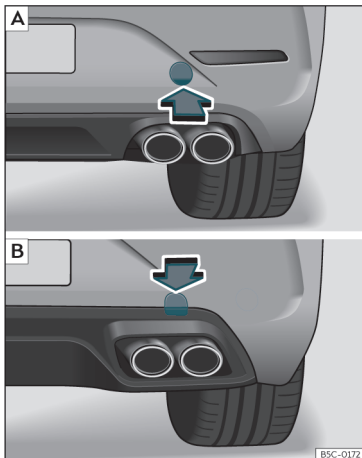

49. att. Aizmugurējā bufera labajā pusē: nosegvāciņa noņemšana. [A] Leon Sportstourer; [B] Leon.

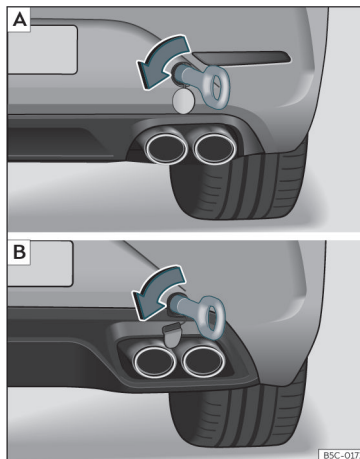

50. att. Aizmugurējā bufera labajā pusē: ieskrūvēta vilkšanas cilpa. [A] Leon Sportstourer; [B] Leon.

Vilkšanas cilpa tiek ieskrūvēta stiprinājuma vietā, kas atrodas aiz nosegvāciņa aizmugurējā bufera labajā pusē»» 49. att. .

Ar sakabes ierīci sērijveidā aprīkotām automašīnām nav stiprinājuma vietas vilkšanas cilpas uzstādīšanai Šādā gadījumā, lai veiktu vilkšanu, ir jāizvelk vai jāuzstāda lodgalva »» 298. lappuse, »» ❶.

Ievērojiet norādījumus par vilkšanu »» 58. lappuse.

Aizmugurējās vilkšanas cilpas uzstādīšana (automašīnām bez sērijveidā uzstādītas sakabes ierīces)

- Izņemiet vilkšanas cilpu no instrumentu komplekta, kas atrodas bagāžas nodalījumā »» 46. lappuse.
- *Leon Sportstourer*: nospiediet vāciņa apakšpusi»» 49. att. [A], lai atbrīvotu fiksatoru. *Leon*: nospiediet vāciņa augšpusi »» 49. att. [B], lai atbrīvotu fiksatoru.
- Noņemiet vāciņu un atstājiet to karājoties pie automašīnas.
- Ieskrūvējiet vilkšanas cilpu līdz galam stiprinājuma vietā, griežot pretēji pulksteņa rādītāju kustības virzienam»» 50. att. »» ❶. Izmantojiet piemērotu instrumentu, lai pievilktu vilkšanas cilpu.
- Kad vilkšana ir pabeigta, izskrūvējiet vilkšanas cilpu, ar piemērotu instrumentu griežot pulksteņa rādītāju kustības virzienā.
- Uzstādiet atpakaļ vāciņu un nospiediet, līdz austiņa nofiksējas buferi.
- Ja nepieciešams, notīriet vilkšanas cilpu un kopā ar instrumentu komplektu novietojiet to bagāžas nodalījumā. »»

ⓘ PIESARDZĪBA

- Vilkšanas cilpai vienmēr ir jābūt ieskrūvētai līdz galam un cieši pievilkta. Pretējā gadījumā ievilkšanas vai vilkšanas laikā tā var atbrīvoties.
- Ja automašīna ir aprīkota ar rūpnīcā uzstādītu sakabes ierīci, vilkšana, izmantojot vilkšanas stieni, ir atļauta tikai tad, ja vilkšanas stienis ir īpaši paredzēts nostiprināšanai pie sakabes ierīces lodgalvas. Izmantojot nepiemērotu vilkšanas stieni, var sabojāt gan lodgalvu, gan automašīnu. Tā vietā izmantojiet vilkšanas trosi.

Drošinātāji un kvēlpuldzes

Drošinātāji

Temata ievads

Parasti vairākas ierīces var būt vienlaikus pieslēgtas un aizsargātas caur vienu drošinātāju. Iespējama arī pretēja situācija, kad vienai ierīcei ir pieslēgti vairāki drošinātāji.

Drošinātāja nomaīņu veiciet tikai tad, kad ir novērsts tā pārdeģšanas iemesls. Ja no jauna uzstādītais drošinātājs pēc neilga laika atkal pārdeģ, automašīnas elektriskā sistēma ir jāpārbauda servisa centrā.

⚠ UZMANĪBU

Augstspriegums elektriskajā sistēmā var izraisīt strāvas triecienus, smagus apdegumus un nāvi!

- Nekad nepieskarieties aizdedzes sistēmas elektriskajiem vadiem.
- Nepieļaujiet īssavienojumu elektriskajā sistēmā.

⚠ UZMANĪBU

Izmantojot nepiemērotus drošinātājus, la bojot drošinātājus un apejot strāvas ķēdi bez drošinātājiem, var izraisīt ugunsgrēkus un smagus savainojumus.

- Nekad neuzstādi drošinātājus, kas paredzēti lielākam strāvas stiprumam. Nomainiet bojātos drošinātājus tikai ar tādām pašām strāvas stiprumam paredzētiem (tāda pati krāsa un marķējums) un tāda paša izmēra drošinātājiem.

- Nekad neaizvietojiet drošinātāju ar vada gabalu, saspraudi vai līdzīgu metālisku priekšmetu.

ⓘ PIESARDZĪBA

- Lai izvairītos no automašīnas elektriskās sistēmas bojājumiem, pirms drošinātāja nomaīņas vienmēr ir jāizslēdz aizdedze, gaismas un visas elektriskās ierīces.

- Lai izvairītos no elektriskās sistēmas bojājumiem, atvērti drošinātāju bloki ir jāsegā no netīrumu un mitruma iekļūšanas.

ⓘ Norādījums

- Vienai ierīcei var būt pieslēgti vairāki drošinātāji.
- Vairākas ierīces var būt vienlaikus aizsargātas ar vienu drošinātāju.
- Automašīnā atrodas arī citi papildu drošinātāji, kas šajā nodaļā nav aprakstīti.

Drošinātāji un kvēlspuldzes

Drošinātāji automašīnas salonā

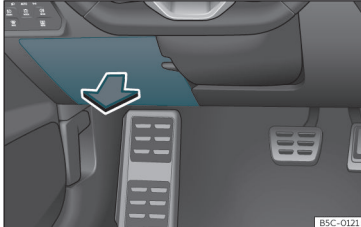

51. att. Instrumentu panelī vadītāja pusē: drošinātāju bloka vāks.

Zem instrumentu paneļa novietotā drošinātāju bloka atvēršana un aizvēršana

- Atvēršana: atlieciet vāku uz leju»» 51. att. .
- Aizvēršana: atlieciet vāku uz augšu, līdz tas nofiksējas.

Zem instrumentu paneļa novietoto drošinātāju krāsu apzīmējumi

Krāsa	Strāvas stiprums, ampēri
gaiši brūns	5
brūns	7,5
sarkans	10
zils	15

Krāsa	Strāvas stiprums, ampēri
dzeltens	20
balts vai bezkrāsains	25
zaļš	30
oranžs	40

ⓘ PIESARDZĪBA

- Lai izvairītos no automašīnas bojājumiem, uzmanīgi noņemiet drošinātāju bloku vāciņus un pēc tam tos atkal pareizi uzstādiet atpakaļ.
- Atvērti drošinātāju bloki ir jāsargā no netīrumu un mitruma iekļūšanas. Drošinātāju blokā nonākuši netīrumi un mitrums var izraisīt elektriskās sistēmas bojājumus.

Drošinātāji motora nodalījumā

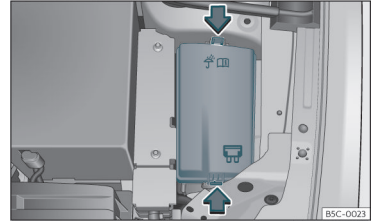

52. att. Motora nodalījumā: drošinātāju bloka vāks.

Motora nodalījumā uzstādītā drošinātāju bloka atvēršana

- Atveriet motora nodalījuma pārsegu  »» 326. lappuse.
- Lai atvērtu drošinātāju bloka vāku, nospiežiet stiprinājuma austiņas»» 52. att. .
- Noņemiet vāku, paceļot to uz augšu.
- Lai uzstādītu vāku, uzlieciet to uz drošinātāju bloka. Bīdiet stiprinājuma austiņas uz leju, līdz tās dzirdami nofiksējas.

Pārdeguša drošinātāja nomaīņa

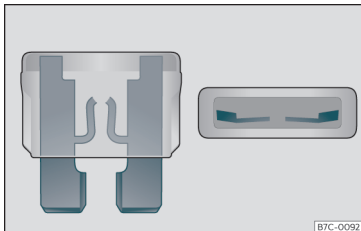

53. att. Pārdeguša drošinātāja izskats.

Sagatavošanās

- Izslēdziet aizdedzi, gaismas un visas elektriskās ierīces.
- Atveriet attiecīgo drošinātāju bloku
»» 63. lappuse, »» 63. lappuse .

Pārdeguša drošinātāja atpazīšana

Bojātu drošinātāju var pazīt pēc pārdegušas metāla sloksnītes tā iekšpusē»» 53. att. .

- Apskatiet drošinātāju, lietojot kabatas lukturīti, lai redzētu, vai tas ir pārdedzis.

Drošinātāja nomaīņa

- Izņemiet drošinātāju.
- Nomainiet pārdegušo drošinātāju ar jaunu *tāda paša* strāvas stipruma (tā pati krāsa un marķējums) un *tāda paša* izmēra drošinātāju.

- Uzstādiet atpakaļ vāciņu vai aizveriet drošinātāju bloka vāku.

Drošinātāju izvietojums

Drošinātāju izvietojums automašīnas salonā

Nr.	Patērētājs/ampēri	
3	Piekabe	25
5	Automātiskās pārnēsūmkārbas selektora pārslēgs	25
6	Salona apgaismojums	30
8	Bīdāmais jumts	20
7	Sēdekļu apsilde	30
9	Kreisās durvis	30
11	Piekabe	15
12	Labās puses apgaismojums	40
13	Centrālā atslēga	40
14	Beats Audio CAN un MOST	30
16	Drošības spilvens	7,5
18	KESSY	7,5
19	Mērinstrumentu bloks	7,5
20	Connectivity Box	7,5
21	Atpakaļskata kamera	7,5

Nr.	Patērētājs/ampēri	
25	RGS + EBSS priekšējās drošības jostas	25
26	Labās durvis	30
27	RGS + EBSS priekšējās drošības jostas	25
28	PHEV. Augstsprieguma sistēmas izslēgšana glābšanas darbiem. Apzīmēts ar dzeltenu uzlīmi	10
29	Piekabe	15
30	Radio	30
31	Piekabe	25
34	230 V elektriskā ligzda	30
35	Kreisās puses apgaismojums	40
36	Klimata kontroles ierīces ventilators	40
37	Elektriski darbināmas durvis	30
39	Apsildāma stūre	10
40	Trauksmes signāls	7,5
41	Vārteja	7,5
42	Automātiskās pārnēsūmkārbas selektora pārslēgs	7,5
43	Klimata kontroles ierīces, apsildes, aizmugurējā stikla apsildes, klimata kontroles ierīces kompresora vadības panelis	10

Drošinātāji un kvēlspuldzes

Nr.	Patērētājs/ampēri	
44	Diagnostika, rokas bremzes slēdzis, gaismu vadības panelis, atpakaļgaitas gaismas, salona apgaismojums, apgaismota sliekšņa uzlika	7,5
45	Stūres statnis	7,5
46	Radio ekrāns	7,5
47	Braukšanas režīms	10
48	USB	7,5
52	12 V elektriskā ligzda	20
58	Novietošanas sensori, novietošanas palīdzības vadības bloks, priekšējā kamera un radars	7,5
59	Atpakaļgaitas pārnese slēdzis, klimata sensors, elektrochromatisks spogulis	7,5
60	Diagnostika, lukturu vadības bloks, lukturu regulētājs	7,5
61	Starteris, sajūga sensors	7,5
65	Skaņas pastiprinātājs	10
66	Aizmugurējā stikla tīrītājs	15
67	Aizmugurējā stikla apsilde	30

Drošinātājs/ampēri

Elektriski regulējams vadītāja sēdekļs	15
--	----

Drošinātāju izvietojums motora nodaļā

Nr.	Patērētājs/ampēri	
2	Dzinēja vadības bloks	7,5
3	Lādēšanas bloks, piedziņas dzinēja invertors	10
4	Kreisais priekšējais lukturis	15
5	Labais priekšējais lukturis	15
8	Bremžu pastiprinātājs	40
9	Signālaure	15
10	Priekšējā stikla tīrītāji	30
11	PHEV klimats	7,5
13	ESC vadības bloks	25
15	ESC vadības bloks	40
16	PHEV, automātiskās pārnese-kārba vadības bloks	50
21	Dzinēja vadības bloks	7,5
23	Dzinēja vadības bloks (dīzeldegviela/benzīns)	15
24	Dzinēja sensori	10
25	Dzinēja sensori	10
26	Dzinēja elektroapgāde	10
27	Skābekļa zonde	10
28	Dzinējs	20

Nr.	Patērētājs/ampēri	
29	Degvielas sūkņa vadības bloks	15
30	Dzeses šķidrums cirkulācijas sūknis, degvielas slēgvārsts	10

Norādījums

- **Automašīnā atrodas arī citi papildu drošinātāji, kas šajā nodaļā nav aprakstīti. To nomaina ir jāveic tikai servisa centrā.**
- Vietas, kurās drošinātāji nav ievietoti, tabulā nav minētas.
- Daži no tabulā norādītajiem aprīkojuma elementiem attiecas tikai uz noteiktām modeļiem versijām vai ir speciāls aprīkojums.
- Lūdzu, ņemiet vērā, ka tabulās ir sniegti dati, kas pieejami laikā, kad šī lietotāja rokasgrāmata tiek nodota drukāšanai, un tie var mainīties jebkurā laikā.

Kvēlspuldžu nomaīņa

Kvēlspuldžu nomaīņa

LED lukturis

Pilnībā ar LED spuldzēm aprīkoti priekšējie lukturi nodrošina visas apgaismes funkcijas (dienas gaitas gaisma, gabarītgaismas, virzienrādītāji, tuvā gaisma un tālā gaisma), kā gaismas avotu izmantojot gaismas diodes (LED). »

Ārkārtas situācijas

Pilnībā ar LED spuldzēm aprīkoti priekšējie lukturi ir konstruēti tā, lai kalpotu visu automašīnas lietošanas laiku. Spuldzes nav maināmas. Ja kāds no lukturiem pārstāj darboties, veiciet tā pārbaudi servisa centrā.

Miglas lukturis, aizmugurējie lukturi, numura zīmes apgaismojuma lukturis, sānu virzienrādītāji un papildu bremsēšanas gaisma

Ņemot vērā, ka šīs gaismas darbojas ar LED spuldzēm, nomaina būtu jāveic SEAT servisa centrā.



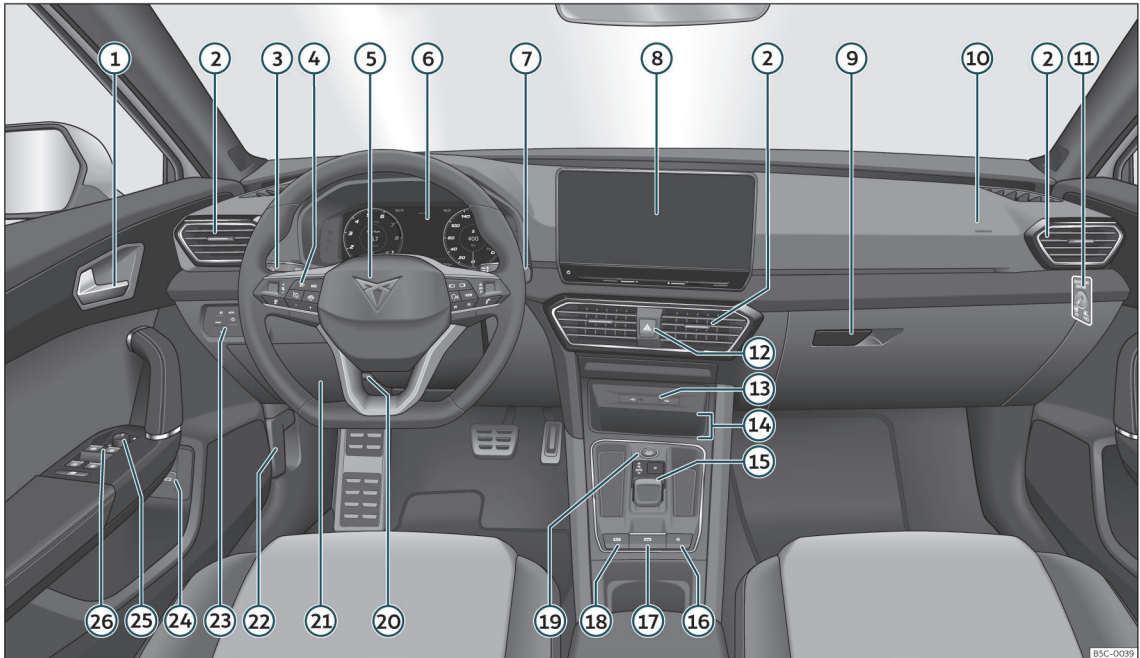

54. att. Aparatūras panelis

B5C-0039

Lietošana

Aparatūras panelis

Iekšējais skats

Vispārīgs pārskats

①	Durvju rokturis	
②	Gaisa padeves atveres	163
③	Vadības svira: – virzienrādītāji un tālā gaisma	122
④	Vadības elementi: – vadītāja palīgsistēmas – borta dators – radio, telefona, navigācijas un balss vadības sistēmas kontrole	87 86 96
⑤	Stūre ar signāлтаures slēdzi un – vadītāja drošības spilvens – Tiptronic vadības sviras (automātiskā pārnesumkārbā)	29 230
⑥	Mērinstrumentu bloks	70
⑦	Vadības svira: – priekšējā stikla tīrītāji un mazgāšanas iekārta	129

	– aizmugurējā stikla tīrītājs un mazgāšanas iekārta	129
	– borta dators	76
⑧	Informācijas un izklaides sistēma	173
⑨	Cimdu nodalījums	154
⑩	Priekšējā pasažiera drošības spilvens	29
⑪	Priekšējā pasažiera drošības spilvena slēdzis	30
⑫	Avārijas gaismu signalizācija	125
⑬	USB pieslēguma ligzdas, C tips	218
⑭	Connectivity Box*	216
⑮	DSG pārnesumkārbas selektora pārslēgs	228
⑯	Centrālās atslēgas vadības slēdzis	102
⑰	Elektroniskās stāvbremzes slēdzis	276
⑱	Auto Hold slēdzis	277
⑲	Startera poga	219
⑳	Regulējams stūres statnis	17
㉑	Drošinātāju bloks	62
㉒	Motora nodalījuma pārsega atbloķēšanas svira	327
㉓	Apgaismojuma un logu stiklu apsilšanas vadības elementi	120

㉔	Taustiņš bagāžas nodalījuma durvju atvēršanai ¹⁾	112
㉕	Vadības elements elektriskai ārējo spoguļu regulēšanai	131
㉖	Elektriskie stiklu pacelāji	115

Norādījums

• Daži no norādītajiem aprīkojuma elementiem un rādījumiem ir iekļauti tikai noteiktos modeļa izpildījumos vai ir pieejami kā papildu aprīkojums.

• Automašīnās ar labajā pusē novietotu stūri* vadības elementu izvietojums daļēji atšķiras no»» 68. lappuse attēlotā izvietojuma. Vadības elementu apzīmēšanai lietotie simboli toties ir tie paši.

¹⁾ Attiecas uz Leon Sportstourer.

Mērinstrumenti un kontrol-lampiņas

Mērinstrumentu bloks

Temata ievads

Ja 12 V akumulatoru baterija ir pilnībā izlādējusies vai nesen nomainīta, daži sistēmas iestatījumi, piemēram, laiks, datums, individuālie komforta iestatījumi un programmējumi, pēc atkārtotas dzinēja iedarbināšanas var būt mainījušies vai izdzēsti. Kad akumulatoru baterija atkal ir pietiekami uzlādēta, šie iestatījumi ir jāpārbauda un jākorģē.

UZMANĪBU

Ja tiek novērsta vadītāja uzmanība, var tikt izraisīti negadījumi un savainojumi.

- Braukšanas laikā nekad nelietojiet taustiņus mērinstrumentu blokā.
- Lai mazinātu savainojumu un negadījumu risku, veiciet izmaiņas mērinstrumentu bloka un informācijas un izklaides sistēmas ekrāna rādījumos tikai tad, kad automašīna stāv.

Brīvi konfigurējams mērinstrumentu bloks (Digital Cockpit)

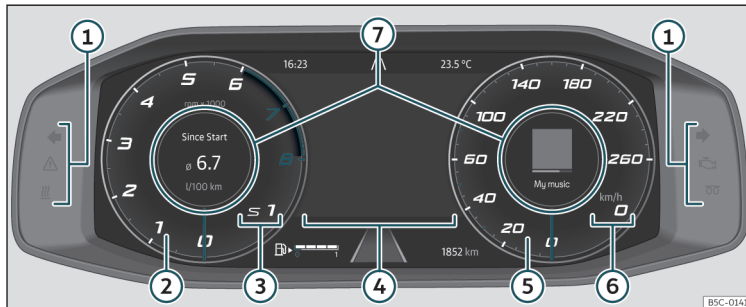

55. att. Digital Cockpit instrumentu panelī (klasiskais skats).

Mērinstrumentu funkciju skaidrojums

- ① **Brīdinājuma lampīņas un kontrollampīņas**» 88. lappuse
- ② **Tahometrs.** Dzinēja apgriezību skaits minūtē» 82. lappuse .
- ③ **Ieslēgtais pārnesums vai attiecīgajā brīdī izvēlētais selektora pārlēga stāvoklis**
- ④ **Ekrāna rādījumi**» 73. lappuse
- ⑤ **Spidometrs**
- ⑥ **Digitāls ātruma rādītājs**
- ⑦ **Informācijas profili**» 71. lappuse .

Digital Cockpit ir brīvi konfigurējams mērinstrumentu bloks ar augstas izšķirtspējas TFT krāsu ekrānu. Tam ir 5 skati, kuriem var piekļūt, izmantojot taustiņu **VIEW** daudzfunkcionālajā stūrē. Izvēloties dažādus informācijas profilus, papildus klasiskajiem apaļas formas mērinstrumentiem var attēlot papildu rādījumus, piemēram, tahometru, multimediju informāciju vai brauciena datus.



Pieejami 6 tālāk minētie skati.

- Klasisks
- Dinamisks
- Palīgsistēmas

- Navigācija*
- Nakts
- CUPRA

Visos skatos ekrānā tiek rādīta informācija par audio, telefonu, brauciena datiem, automašīnas statusu, navigāciju¹⁾ un vadītāja palīgsistēmām¹⁾.

Informācijas profili

Ar taustiņiem  /  daudzfunkcionālajā stūrē var pārslēgties starp dažādiem Digital Cockpit informācijas rādījumiem. »

¹⁾ Atkarībā no modeļa.

Kreisajā pusē tiek rādīta informācija par automašīnas statusu, brauciena datiem un palīgsistēmām.

Labajā pusē tiek rādīta informācija par audio, telefonu, kompass* un navigācijas* manevri.

Atkarībā no skata, Digital Cockpit **vidusdaļā** tiek rādīta tālāk minētā informācija.

- **Klasiskais skats un dinamiskais skats:** sākotnējie dati, datums, veiktais attālums un veicamais attālums. Griežot labo ritenīti uz daudzfunkcionālās stūres: navigācijas karte*, ceļa zīmes*, brauciena dati (spiežot **OK**, var pārslēgties starp dažādām atmiņām).
- **Palīgsistēmu skats:** skatam var piekļūt, nospiežot taustiņu  vai taustiņu **VIEW** uz daudzfunkcionālās stūres. Griežot labo ritenīti uz daudzfunkcionālās stūres, tiek parādītas dažādas palīgsistēmas. Nospiediet **OK**, lai izvēlētos vajadzīgo palīgsistēmu.
- **Navigācijas skats:** nospiediet taustiņu **OK** uz daudzfunkcionālās stūres. Pēc tam grieziet ritenīti, lai tuvinātu vai tālinātu karti. Ja taustiņu **OK** nospiež vēlreiz, karte atgriežas uz automātisko mērogošanu.
- **Nakts skats:** ātrums tiek rādīts digitālā formā.
- **CUPRA skats:** vidū tiek rādīts pulkstenis, apgriezīenu skaits un braukšanas ātrums.

Klasiskais skats

Neatkarīgi no vidū rādītās izvēlnes, pieturot nospiestu taustiņu **VIEW** daudzfunkcionālajā stūrē, pilnā garumā tiek parādīti tahometra un spidometra rādītāji»» **55. att.**

Vēlreiz pieturot nospiestu taustiņu **VIEW**, var atgriezties iepriekšējā skatā.

Vai: izmantojot labo ritenīti uz daudzfunkcionālās stūres, sameklējiet mērinstrumentu bloka izvēlnē opciju **X Aizvērt** un pēc tam nospiediet **OK**.

Iespējamā informācija, kas var tikt rādīta Digital Cockpit spidometra vidusdaļā

- Audio
- Telefons
- Kompassa rādījums*
- Navigācijas norādes* (nospiežot labo bultiņu uz daudzfunkcionālās stūres, tiek parādīti pēdējie galamērķi)
- G-spēka mērītājs
- **X > OK** (klasiskā skata aizvērsana).

Iespējamā informācija, kas var tikt rādīta Digital Cockpit tahometra vidusdaļā

- Pašreizējais un vidējais patēriņš. Nospiežot kreiso bultiņu uz daudzfunkcionālās stūres,

var pārslēgties starp dažādām brauciena datu atmiņām.

- Veicamais attālums (degvielas daudzuma rādītājs, kas rāda uzpildes līmeni).
- Eļļas un dzeszes šķidruma temperatūra.
- Vidējais ātrums. Nospiežot kreiso bultiņu uz daudzfunkcionālās stūres, var pārslēgties starp dažādām brauciena datu atmiņām.
- Papildu brauciena dati: nobrauktie km un brauciena ilgums. Nospiežot kreiso bultiņu uz daudzfunkcionālās stūres, var pārslēgties starp dažādām brauciena datu atmiņām.
- Palīgsistēmas.
- Jauda un griezes moments.
- **X > OK** (klasiskā skata aizvērsana).

CUPRA skats

Griežot labo ritenīti uz daudzfunkcionālās stūres, tahometra vidusdaļā tiek parādīta tālāk minētā informācija.

- Braukšanas ātrums.
- Apla taimeris.

Ārpus tahometra skalas tiek parādīta tālāk minētā informācija.

- Labajā pusē: G-spēka mērītājs.
- Kreisajā pusē: jauda un griezes moments.

Brīvi konfigurējams mērinstrumentu bloks (Digital Cockpit)

✓ Attiecas uz hibrīdautomobiļiem

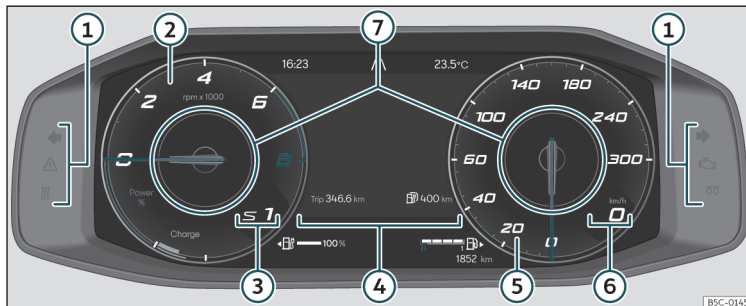

56. att. Digital Cockpit instrumentu paneli (klasiskais skats).

Mērinstrumentu funkciju skaidrojums

»» 56. att.

- 1 Brīdinājuma lampīņas un kontrollampīņas»» 88. lappuse
- 2 Tahometrs un jaudas mērītājs. Dzinēja apgriezīnu skaits minūtē»» 83. lappuse.
- 3 Ieslēgtais pārnesums vai attiecīgajā brīdī izvēlētais selektora pārlēgma stāvoklis
- 4 Ekrāna rādījumi»» 73. lappuse
- 5 Spidometrs
- 6 Digitāls ātruma rādītājs
- 7 Informācijas profili»» 71. lappuse .

Displeja rādījumi

Iespējamie rādījumi mērinstrumentu bloka displejā

Atkarībā no automašīnas aprīkojuma mērinstrumentu bloka displejā var tikt uzrādīta dažāda informācija.

- Atvērtas durvis, motora nodalījuma pārsegs un bagāžas nodalījuma durvis
- Brīdinājuma un informācijas norādījumi
- Nobraukuma skaitītājs
- Laiks»» 82. lappuse
- Radio un navigācijas sistēmas rādījumi
- Telefona rādījumi

- Ārējā gaisa temperatūra
- Kompasa rādījums
- Selektora pārlēgma stāvokļi
- Pārnesuma izvēles ieteikums (Tiptronic režīms)»» 235. lappuse
- Kombinētā režīmā veicamais attālums (hibrīdautomobiļi)»» 74. lappuse
- Brauciena datu rādījums (daudzfunkcionālais displejs) un dažādu iestatījumu izvēlnes»» 75. lappuse
- Apkopes intervālu rādījums»» 85. lappuse
- Braukšanas ātruma brīdinājums»» 76. lappuse

»

- Braukšanas ātruma brīdinājums ziemas riepām
- START-STOP sistēmas statusa rādījums >>> 224. lappuse
- Ceļa zīmju atpazīšanas sistēmas konstatētās zīmes un ziņojums par maksimāli atļautā braukšanas ātruma* pārsniegšanu >>> 79. lappuse
- Aktīvās cilindru vadības (ACT®) statusa rādījums >>> 239. lappuse
- Patēriņam labvēlīga braukšana 
- Dzinēja kods
- Vadītāja palīgsistēmu rādījumi >>> 242. lappuse
- Autortiesības

Atvērtas durvis, motora nodalījuma pārsegs un bagāžas nodalījuma durvis

Ja kādas no durvīm, motora nodalījuma pārsegs vai bagāžas nodalījuma durvis ir atvērtas, pēc automašīnas aizslēgšanas un brauciena laikā mērinstrumentu bloka ekrānā parādās attiecīgs ziņojums un, iespējams, atskan arī skaņas signāls. Atkarībā no mērinstrumentu bloka izpildījuma, attēlojums var atšķirties.

Selektora pārslēga stāvokļi (divu disku sajuņa pārnesumkārbā DSG®)

Ieslēgtais selektora pārslēga stāvoklis tiek rādīts gan uz selektora pārslēga, gan mērin-

strumentu bloka ekrānā. Kad pārslēgs atrodas stāvoklī D/S vai Tiptronic vadības režīmā, mērinstrumentu bloka ekrānā tiek rādīts attiecīgajā brīdī ieslēgtais pārnesums.

Ārējā gaisa temperatūras rādījums

Ja ārējā gaisa temperatūra ir zemāka par +4°C (+39°F), ārējā gaisa temperatūras rādījumā papildus parādās „sniegpārslas simbols” ❄. Šis simbols turpina degt, līdz ārējā gaisa temperatūra paaugstinās virs +6 °C (+43 °F) >>> .

Kad automašīna stāv, ir ieslēgta autonoma apsilde vai braukšanas ātrums ir īpaši mazs, uzrādītā ārējā gaisa temperatūra dzinēja rādītās siltā gaisa plūsmas ietekmē var būt mazliet augstāka par patieso temperatūru.

Mērīšanas diapazons sniedzas no -45 °C (-49 °F) līdz +76°C (+169 °F).

Pārnesuma izvēles ieteikums

Dažās automašīnās mērinstrumentu bloka ekrānā brauciena laikā parādās ieteikums izvēlēties pārnesumu, kas nodrošina degvielas ekonomiju >>> 235. lappuse .

Nobraukuma skaitītājs

Kopējā nobraukuma skaitītājs reģistrē kopējo attālumu, ko automašīna veikusi visā ekspluatācijas laikā.

Dienas nobraukuma skaitītājs (trip) rāda nobraukto kilometru skaitu kopš pēdējās dienas nobraukuma skaitītāja atiestatīšanas.

Lai dienas nobraukuma skaitītāju (**trip**) atiestatītu uz 0, veiciet tālāk minētās darbības.

- **Brauciena datus** izvēlieties **trip**.
- Spiediet taustiņu  uz daudzfunkcionālās stūres apmēram 2 sekundes.

Kombinētā režīmā veicamā attāluma rādījums (hibrīdautomobilī)

Uzrādāmā vērtība tiek aprēķināta un atjaunināta atkarībā no pašreizējā braukšanas veida. Tas nozīmē, ka veicamais attālums var atšķirties arī tad, kad degvielas tvertne ir pilna un augstsprieguma baterija ir pilnībā uzlādēta.

Veicamo attālumu var palielināt, ja tiek samazināti vai izslēgti komforta nodrošināšanas patērētāji, piemēram, klimata kontroles ierīce vai sēdekļu apsilde.

Braukšanas ātruma brīdinājums ziemas riepām

Kad iestatītais maksimālais braukšanas ātrums tiek pārsniegts, mērinstrumentu bloka displejā parādās attiecīgs ziņojums >>> 75. lappuse.

Mērinstrumenti un kontrollampīnas

Braukšanas ātruma brīdinājuma iestatījumus var veikt informācijas un izklaides sistēmā, izmantojot funkcionālo taustiņu  > **Ārpuse > Riepās**>>> 94. lappuse.

Kompasa rādījums

Atkarībā no aprīkojuma, kad aizdedze ir ieslēgta, mērinstrumentu bloka displejā ar simbolu (piemēram, ZR – ziemeļrietumi) tiek rādīts braukšanas virziens.

Ja informācijas un izklaides sistēma ir ieslēgta un maršruta vadība nav aktīva, tiek rādīts arī grafisks kompasu attēlojums.

Patēriņam labvēlīga braukšana

Atkarībā no aprīkojuma, brauciena laikā mērinstrumentu blokā tiek rādīts simbols , ja, pateicoties aktīvajai cilindru vadībai (ACT®)*, automašīnas degvielas patēriņš ir zems >>> 239. lappuse.

Dzinēja kods

- Skatiet apkopes izvēlni >>> 75. lappuse.

Autortiesības

Norāde par autortiesībām un intelektuālā īpašuma tiesībām mērinstrumentu blokā.

UZMANĪBU

Arī tad, ja ārējā gaisa temperatūra ir augstāka par sasalšanas temperatūru, ceļi un tilti var būt apledojuši.

- „Sniegpārslas simbols“ norāda, ka pastāv atkalas risks.

- Atkala var veidoties arī tad, ja ārējā gaisa temperatūra pārsniedz +4°C (+39°F) un „sniegpārslas simbols“ neiedegas.

- Ārējā gaisa temperatūras sensora mērījums ir orientējošs.

Norādījums

- Tā kā mērinstrumentu bloki ir dažādi, versijas un rādījumi katram displejam var atšķirties. Ja ekrāns nav aprīkots ar brīdinājuma un informācijas tekstu rādījumiem, darbības traucējumi tiek uzrādīti tikai ar kontrollampīnām.

- Daži mērinstrumentu bloka displeja rādījumi izslēdzas pēkšņu norišu, piemēram, ienākoša zvana, laikā.

- Atkarībā no aprīkojuma, daži iestatījumi un rādījumi var tikt veikti un rādīti arī informācijas un izklaides sistēmā.

- Ja vienlaikus tiek saņemti vairāki brīdinājuma ziņojumi, attiecīgie simboli parādās cits pēc cita ar dažu sekunžu starplaiku. Simboli turpina degt, līdz brīdinājumu iemesli ir novērsti.

- Ja pēc aizdedzes ieslēgšanas parādās brīdinājuma ziņojumi, kas norāda uz traucējumiem, veikt iestatījumus un atainot ekrānā teksta informāciju var nebūt iespējams. Šādā gadījumā apmeklējiet servisa centru, lai novērstu traucējumus.

Mērinstrumentu bloka izvēlne

Pieejamo izvēlņu skaits un informācijas rādījumi ir atkarīgi no automašīnas elektronikas un aprīkojuma.

Dažus izvēlnes punktus var izsaukt tikai tad, kad automašīna stāv.

- **Brauciena dati**>>> 76. lappuse

- **Palīgsistēmas.**

- Front Assist iesl. / izsl.>>> 249. lappuse

- ACC (tikai rādījums)>>> 253. lappuse

- Lane Assist iesl. / izsl.>>> 261. lappuse

- Travel Assist iesl. / izsl.>>> 263. lappuse

- Side Assist iesl. / izsl.>>> 268. lappuse

- **Navigācija.**

- **Audio.**

- **Telefons.**

- **Automašīnas statuss**>>> 77. lappuse

Apkopes izvēlne

Atkarībā no aprīkojuma, apkopes izvēlnē var veikt dažādus iestatījumus.

Apkopes izvēlnes atvēršana

- **Klasiskā skatā** atveriet sākotnējo datu ekrānu, apmēram 5 sekundes pieturiet nospiestu taustiņu  uz daudzfunkcionālās stūres un tad atlaidiet to. **>>**

- Pēc tam parādās izvēlne **Konfigurācijas saraksts**, kurā varat izvēlēties starp **Apkopes izvēlni** vai **Skata izvēli**, kurā var aktivizēt vai deaktivizēt vēlamos mērinstrumentu bloka skatus.

Apkopes intervālu rādījuma atiestatīšana

Izvēlieties izvēlnes punktu **Apkope** un vadieties pēc norādījumiem mērinstrumentu bloka ekrānā.

Eļļas maiņas apkopes atiestatīšana

Izvēlieties izvēlnes punktu **Atiestatīt eļļas maiņas apkopi** un vadieties pēc norādījumiem mērinstrumentu bloka ekrānā.

Brauciena datu atiestatīšana

Izvēlieties izvēlnes punktu **Atiestatīt dienas nobraukumu** un vadieties pēc norādījumiem mērinstrumentu bloka ekrānā, lai atiestatītu vajadzīgo vērtību.

Dzinēja kods

Izvēlieties izvēlnes punktu **Dzinēja kods**. Dzinēja kods tiek parādīts mērinstrumentu bloka ekrāna apakšējā kreisajā daļā.

Laika iestatīšana

Izvēlieties izvēlnes punktu **Laiks** un iestatiet pareizu laiku, griežot labo ritenīti uz daudzfunkcionālās stūres.

Riepu spiediens

Lai saglabātu riepu spiediena vērtības pēc riepu uzpumpēšanas vai nomaīņas, skatiet norādījumus»» 348. lappuse . Vadieties pēc norādījumiem mērinstrumentu blokā.

Brauciena datu rādījums (daudzfunkcionālais displejs)

Brauciena datu rādījums (daudzfunkcionālais displejs) atspoguļo dažādus brauciena datus un degvielas patēriņu.

Pārlēgšanās starp rādījumiem

- Pagrieziet labo ritenīti uz daudzfunkcionālās stūres»» 86. lappuse .

Atmiņas nomaīņa

- Atkarībā no skata, izvēlieties **Brauciena dati** un tad nospiediet kreiso bultiņu vai taustiņu **OK** uz daudzfunkcionālās stūres.

- **Kopš starta:** ja brauciens tiek pārtraukts uz vairāk nekā 2 stundām, atmiņā saglabātā informācija tiek izdzēsta.
- **Kopš uzpildes:** kopējo brauciena datu un degvielas patēriņa rādījums un saglabāšana. Pēc degvielas uzpildes dati no atmiņas tiek izdzēsti.
- **Ilglaicīgi:** šajā atmiņā tiek saglabāti brauciena dati līdz maksimāli 19 stun-

dām un 59 minūtēm vai 99 stundām un 59 minūtēm, vai līdz maksimāli 1999,9 km vai 9999,9 km. Kad kāda no minētajām maksimālajām vērtībām (atkarībā no mērinstrumentu bloka versijas) ir pārsniegta, dati no atmiņas tiek dzēsti.

Brauciena datu atmiņas dzēšana

- **Brauciena datos** izvēlieties vajadzīgo atmiņu.
- Apmēram 2 sekundes pieturiet nospiestu taustiņu **OK** uz daudzfunkcionālās stūres.



Rādījuma izvēle

Automašīnas iestatījumu izvēlnē informācijas un izklaides sistēmā var iestatīt rādāmos brauciena datus»» 90. lappuse .

- **Pašreizējais degvielas patēriņš:** pašreizējā degvielas patēriņa rādījums brauciena laikā tiek rādīts l/100 km, bet, kad dzinējs darbojas un automašīna atrodas stacionārā stāvoklī, – l/h.
- **Vidējais degvielas patēriņš:** vidējais degvielas patēriņš tiek rādīts, kad ir nobraukti apmēram 300 metri.
- **Brauciena laiks:** brauciena laiks, kas pagājis kopš aizdedzes ieslēgšanas, stundās (h) un minūtēs (min).

- **Veicamais attālums:** aptuvenais attālums kilometros (km), ko vēl var veikt, ja braukšanas veids nemainās.
- **Veiktais attālums:** automašīnas veiktais attālums kilometros (km) kopš aizdedzes ieslēgšanas.
- **Vidējais ātrums:** vidējais ātrums parādās, kad ir nobraukti apmēram 100 metri.
- **Digitāls braukšanas ātrums:** pašreizējais braukšanas ātrums digitālā rādījuma veidā.
- **ECO padomi:** tiek rādīti ieteikumi, kā mazināt patēriņu, ievērojot pareizas braukšanas nosacījumus, piemēram: **Ieslēgta klimata kontroles ierīce: aizveriet logus.**

Elļas un dzeszes šķidrums temperatūras rādījums

Dzinējs ir sasniedzis darba temperatūru, kad elļas temperatūra normālos braukšanas apstākļos atrodas robežās no 80°C (176°F) līdz 120°C (248°F). Lielas dzinēja slodzes un augstas ārējā gaisa temperatūras gadījumā motoreļļas temperatūra var paaugstināties. Par to var neuztraukties, kamēr ekrānā neiedegas kontrollampīna  vai  >>> 329. lappuse.

Brīdinājuma un informācijas ziņojumi (automašīnas statuss)

Aizdedzes ieslēgšanas brīdī un brauciena laikā notiek automašīnas un noteiktu tās sastāvdaļu darbības un stāvokļa kontrole. Par traucējumiem ziņo sarkani vai dzelteni brīdinājuma simboli ar teksta ziņojumiem mērinstrumentu bloka ekrānā un, iespējams, skaņas signāls >>> 88. lappuse. Tekstu un simbolu attēlojums var atšķirties atkarībā no mērinstrumentu bloka versijas.

Informāciju par pastāvošajiem traucējumiem var izsaukt arī manuāli. Lai to izdarītu, atveriet izvēlni **Automašīnas informācija** >>> 93. lappuse.

1. prioritātes brīdinājuma ziņojums (sarkans)

Simbols mirgo vai iedegas (vienlaikus, iespējams, atskan akustisks brīdinājuma signāls).  **Turpināt braukt nedrīkst!** Bīstamība! Pārbaudiet bojāto funkciju un novērsiet traucējuma cēloni. Ja nepieciešams, izmantojiet kvalificētu speciālistu palīdzību.

2. prioritātes brīdinājuma ziņojums (dzeltenis)

Simbols mirgo vai iedegas (vienlaikus, iespējams, atskan akustisks brīdinājuma signāls). Darbības traucējumi vai darba šķidrumu trūkums var izraisīt automašīnas bojājumus un

atteici. Pēc iespējas drīzāk pārbaudiet traucēto funkciju. Ja nepieciešams, izmantojiet kvalificētu speciālistu palīdzību.

Informācijas teksts

Sniedz informāciju par procesiem automašīnā.

Piekļuve brīdinājumiem un informācijai

- Informācijas un izklaides sistēmā nospiediet  **Automašīnas informācija > Automašīnas statuss > Ziņojumi.**

Noguruma noteikšana (pārtraukuma ieteikums)*

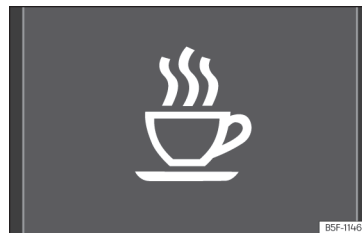

57. att. Mērinstrumentu bloka ekrānā: noguruma noteikšanas simbols.

Noguruma noteikšanas sistēma informē vadītāju, ja automašīnas vadīšanas veids ļauj izdarīt secinājumu par nogurumu. »

Darbības princips un lietošana

Noguruma noteikšanas sistēma nosaka vadītāja automašīnas vadīšanas veidu brauciena sākumā un izmanto šo informāciju noguruma novērtēšanai. Sākotnējā informācija tiek pastāvīgi salīdzināta ar automašīnas vadīšanas veidu attiecīgajā brīdī. Ja sistēma konstatē vadītāja nogurumu, tā ziņo ar akustisku brīdinājuma signālu un simbolu»» 57. att., kas kopā ar papildinošu teksta ziņojumu parādās mērinstrumentu bloka displejā. Paziņojums mērinstrumentu bloka ekrānā tiek uzrādīts apmēram 5 sekundes un, iespējams, vienu reizi tiek atkārtots. Pēdējo sniegto paziņojumu sistēma saglabā.

Paziņojumu mērinstrumentu bloka ekrānā var izslēgt, nospiežot taustiņu **OK** uz daudzfunkcionālās stūres»» 86. lappuse.

Izmantojot daudzfunkcionālo displeju »» 76. lappuse, paziņojumu var no jauna izsaukt mērinstrumentu bloka ekrānā.

Darbības nosacījumi

Automašīnas vadīšanas veids tiek izvērtēts tikai, kad braukšanas ātrums ir robežās no 65 km/h (40 mph) līdz 200 km/h (125 mph).

Ieslēgšana un izslēgšana

Noguruma noteikšanu var aktivizēt vai deaktivizēt informācijas un izklaides sistēmā, izmantojot funkcionālo taustiņu **☰** > **Vadītāja palīgsistēmas** > **Noguruma noteikšana**

»» 94. lappuse. "Ķeksītis" apzīmē aktivizētu iestatījumu.

Darbības ierobežojumi

Noguruma noteikšanai ir sistēmas noteiktas robežas. Tālāk minētajos apstākļos noguruma noteikšana var darboties tikai ierobežoti vai nedarboties vispār.

- Braukšanas ātrums nepārsniedz 65 km/h (40 mph).
- Braukšanas ātrums pārsniedz 200 km/h (125 mph).
- Likumaini ceļa posmi.
- Slikti ceļi.
- Nelabvēlīgi laika apstākļi.
- Sportisks braukšanas veids.
- Vadītājs stipri novērsās.

Noguruma noteikšana tiek atiestatīta, ja automašīna atrodas nekustīgā stāvoklī ilgāk par 15 minūtēm, ja tiek izslēgta aizdedze vai ja vadītājs atsprādzē drošības jostu un atver durvis.

Ja brauciena ātrums ilgstoši ir neliels (zem 65 km/h (40 mph)), sistēma automātiski atiestata noguruma vērtējumu. Ja pēc tam brauciena ātrums palielinās, automašīnas vadīšanas veids tiek izvērtēts no jauna.

UZMANĪBU

Neļaujiet paaugstinātajam komforta līmenim, ko nodrošina noguruma noteikšanas sistēma, radīt maldīgu priekšstatu, ka var rīskēt ar drošību. Tālu braucienus laikā ieturiet regulārus un pietiekami garus pārtraukumus.

- Atbildīgs par automašīnas vadīšanas spēju adekvātu novērtējumu vienmēr ir vadītājs.
- Nekad nevadiet automašīnu, ja esat noguris.
- Ne visos apstākļos sistēma var atpazīt vadītāja nogurumu. Vairāk informācijas var iegūt»» 78. lappuse, Darbības ierobežojumi.
- Noteiktās situācijās vēlamu un apzinātu kustības manevru sistēma var kļūdaini interpretēt kā vadītāja noguruma izraisītu.
- Par tā dēvēto "aizmigšanu uz sekundi" neatliekams brīdinājums netiek sniegts!
- Ievērojiet mērinstrumentu bloka displejā sniegtos paziņojumus un rikojeties atbilstoši norādījumiem.

Norādījums

- Noguruma noteikšanas sistēma ir paredzēta tikai lietošanai braucienos pa auto- un maģistrālēm un labi izbūvētiem ceļiem.
- Sistēmas darbības traucējuma gadījumā apmeklējiet servisa centru un veiciet pārbaudi.

Ceļa zīmju atpazīšana*¹⁾



58. att. Mērinstrumentu bloka ekrānā: atpazītu ceļa zīmju piemērs.

Ceļa zīmju atpazīšana vienmēr tiek aktivizēta automašīnas aizdedzes ieslēgšanas brīdī.

Izmantojot atpakaļskata spoguļa rāmī iebūvētu kameru, sistēma reģistrē automašīnas priekšā esošās standarta ceļa zīmes, kas informē par ātruma ierobežojumiem, brīdinājumiem par iespējamu apdraudējumu un apdzīšanas aizliegumiem.

Iespēju robežās sistēma parāda arī papildu ceļa zīmes, piemēram, aizlieguma zīmes ar ierobežotu darbības laiku, ceļa zīmes, kas attiecas uz piekabes transportēšanu >>> 298. lappuse, vai ceļa zīmes, kas ir spēkā tikai lietus laikā. Arī posmos, kuros ceļa zīmju nav, sistēma var rādīt spēkā esošo ātruma ierobežojumus.

Ceļa zīmju atpazīšana darbojas ne visās valstīs. Dodoties uz ārzemēm, tas ir jāņem vērā.

Ekrāna rādījums

Vācijā uz automaģistrālēm un ātrgaitas ceļiem papildus ātruma ierobežojumiem un apdzīšanas aizliegumiem tiek rādītas arī ceļa zīmes, kas informē par aizlieguma zonu beigām. Visās citās valstīs to vietā tiek rādīts attiecīgais spēkā esošais ātruma ierobežojums.

Sistēmas atpazītās ceļa zīmes tiek rādītas mērinstrumentu bloka ekrānā >>> 58. att. un, atkarībā no uzstādītās navigācijas sistēmas, arī informācijas un izklaides sistēmā >>> 90. lappuse.

Bridinājumi par iespējamu apdraudējumu netiek parādīti informācijas un izklaides sistēmā.

Ceļa zīmju atpazīšanas sistēmas ziņojumi

Ceļa zīmes nav pīejamas

- Notiek sistēmas palaišanās.
- **VAI:** kamera nav atpazinusi nevienu rīkojuma vai aizlieguma ceļa zīmi.

Kļūda: ceļa zīmju atpazīšana

- Sistēmā ir darbības traucējums. Apmeklējiet servisa centru un veiciet sistēmas pārbaudi.

Ātruma brīdinājums šobrīd nav pieejams

- Ceļa zīmju atpazīšanas sistēmas nodrošinātā braukšanas ātruma brīdinājuma funkcija ir traucēta. Apmeklējiet servisa centru un veiciet sistēmas pārbaudi.

Ceļa zīmju atpazīšana: lūdzu, notīriet vējstiklu!

- Priekšējais stikls kameras zonā ir netīrs. Notīriet priekšējo stiklu.

Ceļa zīmju atpazīšana: šobrīd ierobežota.

- Dati no navigācijas ierīces netiek pārraidīti. Pārbaudiet, vai navigācijas sistēmas kartes ir atjauninātas.
- **VAI:** automašīna atrodas reģionā, kas nav iekļauts navigācijas sistēmas kartē.

Dati nav pieejami

- Valstī, kurā norit brauciens, ceļa zīmju atpazīšana netiek atbalstīta.

Ceļa zīmju rādījums

Kad ceļa zīmju atpazīšana ir ieslēgta, atpakaļskata spoguļa pamatnē iebūvētā kamera atpazīst ceļa zīmes, kas atrodas automašīnas priekšā. Kad kameras un navigācijas sistēmas sniegtā informācija un aktuālie automašīnas dati ir pārbaudīti un izvērtēti, tiek parādītas »

¹⁾ Sistēma ir pieejama atkarībā no valsts.

maksimāli divas spēkā esošas ceļa zīmes kopā ar atbilstošajām papildzīmēm.

- **Pirmā pozīcija:** ceļa zīmes, kas vadītājam attiecīgajā brīdī ir jāņem vērā, tiek rādītas ekrānā. Piemēram, ātruma ierobežojums 130 km/h (100 mph) »» 58. att. .
- **Otrā pozīcija:** otrajā vietā var tikt parādīta vēl viena ceļa zīme, piemēram, brīdinājuma zīme, apdzīšanas aizlieguma zīme vai alternatīvs ātruma ierobežojums.

Papildzīmes: ja brauciena laikā darbojas priekšējā stikla tīrītāji, papildzīme, kas norāda uz lietus apstākļiem, parādās pirmajā vietā pa kreisi, jo šādā gadījumā tā ir prioritāra.

Var tikt parādīta zīme, kas ir spēkā ierobežoti, piemēram, apdzīšanas aizliegums, kas darbojas noteiktā laika posmā.

Braukšanas ātruma brīdinājums (atkarībā no mērinstrumentu bloka)

Ja sistēma konstatē, ka attiecīgajā brīdī tiek pārsniegts atļautais braukšanas ātrums, tā var brīdināt akustiski ar „gonga” signālu vai optiski ar ziņojumu mērinstrumentu bloka ekrānā.

Piekabes vilkšanas režīms

Automašīnās, kas aprīkotas ar rūpnicā uzstādītu sakabes ierīci un elektriski savienotu piekabi, var ieslēgt un izslēgt specifisku ceļa zīmju rādījumus, kas attiecas uz automaši-

nām ar piekabi (piemēram, spēkā esošo ātruma ierobežojumu zīmju un apdzīšanas aizlieguma zīmju rādījumus). Aktivizēšanu un deaktivizēšanu veic informācijas un izklaides sistēmā, izmantojot funkcionālo virsmu  > **Vadītāja palīg sistēmas > Noguruma noteikšana** »» 94. lappuse .

Piekabes vilkšanas režīmam var iestatīt maksimāli atļautā braukšanas ātruma rādījumu atbilstoši piekabei vai likumdošanas prasībām. Iestatīšana notiek ar 10 km/h (5 mph) soli robežās no 60 km/h (40 mph) līdz 130 km/h (80 mph). Ja tiek iestatīts lielāks ātrums par attiecīgajā valstī atļauto maksimālo braukšanas ātrumu automašīnām ar piekabi, sistēma automātiski rāda pieņemto braukšanas ātruma ierobežojumu (piemēram, Vācijā – 80 km/h (50 mph)).

Ja piekabes vilkšanas režīmam paredzētais braukšanas ātruma brīdinājums tiek izslēgts, sistēma rāda ātruma ierobežojumus, kas attiecas uz automašīnām bez piekabes.

Iebraukšanas aizlieguma zīme

Ja tiek pārkāpta iebraukšanas aizlieguma zīme uz vienvirziena ielas, automaģistrāles vai ātrgaitas ceļa, ceļa zīmju atpazīšanas sistēma sniedz akustiskus un vizuālus brīdinājumus mērinstrumentu blokā.

Ierobežota darbība

Ceļa zīmju atpazīšanas sistēma darbojas ar noteiktiem ierobežojumiem. Tālāk minētajos gadījumos sistēma var darboties ierobežoti vai arī nedarboties vispār.

- Sliktas redzamības apstākļi, piemēram, sniega, lietus, miglas vai augsta gaisa mitruma dēļ.
- Apzīlbināšana, ko izraisa, piemēram, pretī braucošs transportlīdzeklis vai saules starojums.
- Liels braukšanas ātrums.
- Nosegta vai netīra kamera.
- Ceļa zīmes atrodas ārpus kameras skata lauka.
- Ceļa zīmes daļēji vai pilnīgi aizsedz, piemēram, koki, sniegs, netīrumi vai citi transportlīdzekļi.
- Nestandarta ceļazīmes.
- Bojātas vai deformētas ceļa zīmes.
- Mainīgas ceļa zīmes uz tiltiem vai ceļa pārvadiem (mainīgas ceļa zīmes ar LED vai citām apgaismes ierīcēm).
- Lietotā navigācijas sistēmas karte nav atjaunināta.
- Uz citām automašīnām piestiprinātas uzlīmes ar ceļa zīmju attēliem, piemēram, braukšanas ātruma ierobežojums uz kravas automašīnām.

⚠ UZMANĪBU

Ceļa zīmju atpazīšanas sistēmas tehniskais aprīkojums nespēj pārvarēt un izmainīt fizikas likumus un darbojas tikai sistēmas iespēju robežās. Neļaujiet paaugstinātajam komforta līmenim, ko nodrošina ceļa zīmju atpazīšanas sistēma, radīt maldīgu priekšstatu, ka var riskanti vadīt automašīnu. Sistēma nevar aizstāt nepieciešamo vadītāja uzmanību.

- Pielāgojiet ātrumu un braukšanas veidu redzamībai, laika apstākļiem, ceļa seguma stāvoklim un satiksmes apstākļiem.
- Sliktas redzamības apstākļos, tumsā, sniegpukenī, lietū un miglā sistēma var neuzrādīt ceļa zīmes vai rādīt tās kļūdaini.
- Ja kameras skata lauks ir netīrs, aizklāts vai bojāts, ceļa zīmju atpazīšanas sistēmas darbība var pasliktināties.

⚠ UZMANĪBU

Ceļa zīmju atpazīšanas sistēmas rādītie braukšanas norādījumi un ceļa zīmes var neatbilst pastāvošajai satiksmes situācijai.

- Sistēma var atpazīt un pareizi parādīt ne visas ceļa zīmes.
- Vispirms ir jāņem vērā uz ceļa izvietotās ceļa zīmes un ceļu satiksmes noteikumi un tikai pēc tam – ceļa zīmju atpazīšanas sistēmas sniegtie braukšanas ieteikumi un rādījumi.

⚠ UZMANĪBU

Ja parādītos ziņojumus neievēro, automašīna var apstāties satiksmes plūsmas vidū, izraisot negadījumus un smagus savainojumus.

- Nekad neignorējiet parādītos ziņojumus.
- Apturiet automašīnu, tiklīdz tas ir droši iespējams.

i Norādījums

Lai pareiza sistēmas darbība nebūtu ierobežota, ievērojiet tālāk sniegtos norādījumus.

- Regulāri notīriet kameras skata lauku un atbrīvojiet to no sniega un ledus.
- Nenosedziet kameras skata lauku.
- Nomainiet bojātas vai nolietotas stikla tīrītāju slotiņas, lai kameras skata laukā neveidotos stripas.
- Pārbaudiet, vai priekšējais stikls kameras skata laukā nav bojāts.
- Ja izmantotās navigācijas sistēmas kartes ir novecojušas, ceļa zīmju rādījumi var būt nepareizi.
- Navigācijas režīmā ar maršruta vadību, kas izmanto navigācijas sistēmas atbalsta punktus, ceļa zīmju atpazīšana ir pieejama tikai ierobežoti.
- Degošo kontrollampīņu un atbilstošu teksta ziņojumu ignorēšana var izraisīt automašīnas bojājumus.

Vadītāja palīgsistēma ekoloģiskai braukšanai



59. att. Palīgsistēmas rādījums ekoloģiskam braukšanas stilam (shematisks attēlojums).

Ekoloģiska braukšanas stila palīgsistēma, atkarībā no braukšanas situācijas izmantojot attiecīgus rādījumus digitālajā mērinstrumentu blokā, palīdz vadītājam braukt tālredzīgi un ar nelielu enerģijas patēriņu.

Tuvojoties, piemēram, krustojumam, lokveida krustojumam vai ceļa posmam ar ātruma ierobežojumu, digitālajā mērinstrumentu blokā tiek parādīts simbols ➤ kopā ar attiecīgās situācijas attēlojumu»» 59. att. .

⚠ UZMANĪBU

Sistēma nevar aizstāt nepieciešamo vadītāja uzmanību.

- Pielāgojiet ātrumu un braukšanas veidu redzamībai, laika apstākļiem, brauktuves stāvoklim un satiksmes situācijai.



- Uz brauktuves esošās ceļa zīmes un satiksmes noteikumi ir prioritāri attiecībā pret ekoloģiskas braukšanas ieteikumiem.

Norādījums

- Atkarībā no aprīkojuma un modeļa simbolu izskats var nedaudz atšķirties. Sistēmas atjauninājuma rezultātā attēlojamie simboli var tikt izmainīti vai papildināti.
- Kad sistēma ir aktivizēta, ekoloģiska braukšanas stila nodrošināšanai vadītāja palīgsistēma var palielināt rekuperāciju, arī neparādot ziņojumu. Tas var notikt, piemēram, situācijās, kad kāja tiek noņemta no akceleratora pedāļa priekšā braucošajam transportlīdzekļa dēļ. Šajā gadījumā enerģijas atgūšana tiek pielāgota priekšā braucošajam transportlīdzeklim bez attiecīga ziņojuma parādīšanas.

Laiks

Laika iestatīšana informācijas un izklaides sistēmā

- Nospiediet  /  > Iestatījumi.
- Lai iestatītu laiku, izvēlieties izvēlnes punktu **Laiks un datums** >>> 90. lappuse.

Laika iestatīšana brīvi konfigurējamajā mērinstrumentu blokā

- Kad esat izvēlēties informāciju par datumu, nobraukto attālumu un veicamo attālumu,

klasiskajā skatā >>> 72. lappuse pieturiet taustiņu **OK** uz daudzfunkcionālās stūres nospiešanu.

- Nospiediet un grieziet taustiņu **OK**, lai veiktu iestatījumus.

Tahometrs

Tahometrs rāda dzinēja apgriezīgu skaitu minūtē.

Tahometrs kopā ar pārnesuma rādījumu nodrošina iespēju darbināt automašīnas dzinēju atbilstošā griešanās frekvences diapazonā.

Tahometra skalas sarkanās zonas sākums apzīmē iesildīta un darba temperatūrā esoša dzinēja maksimāli pieļaujamo griešanās frekvenci jebkurā no pārnesumkārbas pārnesumiem. Pirms sarkanās zonas sasniegšanas ir ieteicams izvēlēties selektora pārlēgšanas stāvokli **D** vai samazināt spiedienu uz akceleratora pedāli >>> .

Vislietderīgāk ir izvairīties no augstiem dzinēja apgriezieniem un vadīties pēc pārnesumu pārlēgšanas rādītāja ieteikumiem. Vairāk informācijas var iegūt >>> 235. lappuse, Optimāla pārnesuma izvēle.

PIESARDZĪBA

- Lai izvairītos no dzinēja bojājumiem, tahometra rādītājs skalas sarkanajā zonā drīkst atrasties tikai īslaicīgi.

- Kamēr dzinējs nav sasniedzis darba temperatūru (auksts), izvairieties no augstiem dzinēja apgriezieniem, maksimālas degvielas padeves un lielas dzinēja slodzes.

Vides aizsardzības norādījums

Savlaicīga pārlēgšanās uz augstāku pārnesumu ļauj ietaupīt degvielu un mazināt darbības troksni.

Mērinstrumenti un kontrollampīnas

Jaudas mērītājs (procentuāls jaudas rādītājs)

✓ Attiecas uz hibrīdautomobiļiem

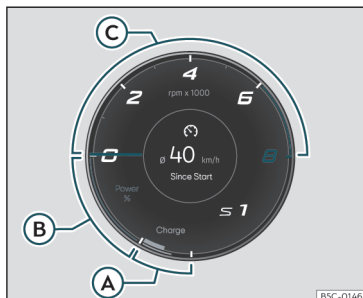

60. att. Brīvi konfigurējams mērinstrumentu bloks: jaudas mērītājs (klasiskais skats).

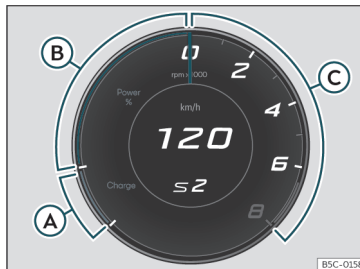

61. att. Brīvi konfigurējams mērinstrumentu bloks: jaudas mērītājs (Cupra skats).

Tahometra kreisajā apakšējā daļā ir divas dažādās krāsās apzīmētas zonas:

Zaļa Charge: uzlādes zona. Rāda veiktās uzlādes apjomu un maksimālo uzlādes līmeni.

Zila Power %: elektriskās piedziņas zona. Izmantotās jaudas rādījums procentos un maksimāli pieejamā jauda dotajā brīdī.

Jaudas mērītājs sniedz informāciju par elektriskās piedziņas izmantošanas pakāpi. Jaudas mērītāja josla rāda pašreizējo izmantošanas pakāpi.

Plānākā krāsainā apmale parāda, kādā apjomā piedziņu var izmantot dotajā brīdī. Dažādu krāsu joslu garums var mainīties atkarībā no izvēlētās braukšanas programmas un jaudas pieejamības dotajā brīdī.

Jaudas mērītājā tiek rādīti šādi rādījumi:

» 60. att.

- (A) Automašīna atgūst elektrisko enerģiju
- (B) Elektriskā piedziņa aktivizēta / Boost (automašīna īsu brīdi brauc ar maksimālo elektrodzinēja un iekšdedzes dzinēja jaudu).
- (C) Iekšdedzes dzinējs darbojas.

Akumulatoru baterijas uzlādes līmeņa rādītājs

✓ Attiecas uz hibrīdautomobiļiem

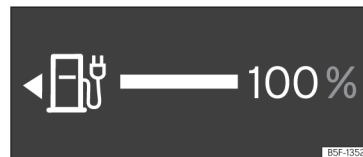

62. att. Brīvi konfigurējams mērinstrumentu bloks: akumulatoru baterijas uzlādes līmeņa rādītājs.

Neļielā bultiņā līdzās akumulatoru baterijas simbolam degvielas daudzuma rādītājā norāda, kurā automašīnas pusē atrodas uzlādes līgšanas vāciņš. »

Norādījums

- Nekad nebrauciet ar pilnīgi tukšu tvertni. Noteiktos apstākļos ar augstsprieguma baterijā uzkrāto enerģiju var nepietikt, lai nokļūtu tuvākajā degvielas uzpildes stacijā.
- Kad ārējā gaisa temperatūra ir ļoti zema un līdz ar to arī augstsprieguma baterija ir ļoti auksta, iekšdedzes dzinēju var būt grūti iedarbināt un elektriskajā režīmā veicamais attālums var samazināties.

Degvielas daudzuma rādītājs

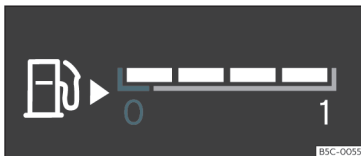

63. att. Degvielas daudzuma rādītājs atrodas dažādās vietās atkarībā no skata.

Kontrollampīnas

deg dzeltenā krāsā

Degvielas tvertne gandrīz tukša. Ir sasniegts degvielas rezerves līmenis >> . Pēc iespējas drīzāk uzpildiet degvielu.

Rādījums parādās tikai tad, kad aizdedze ir ieslēgta.

Mērinstrumentu bloka ekrānā tiek rādīts attālums, ko var veikt ar atlikušo degvielas daudzumu.

Automašīnas degvielas tvertnes uzpildes tilpums ir norādīts >>> 370. lappuse .

UZMANĪBU

Braucot ar pārāk mazu degvielas daudzumu tvertnē, automašīna var apstāties transporta plūsmā, izraisot negadījumus un smagus savainojumus.

- Pārāk maza degvielas daudzuma dēļ degvielas padeve dzinējam var būt nevienmērīga, jo īpaši, braucot ceļa kāpumos vai nogāzēs.
- Ja dzinējs darbojas nevienmērīgi vai degvielas trūkuma vai nevienmērīgas degvielas padeves dēļ pārtrauc darboties, stūres iekārta, vadītāja palgsistēmas un bremžu efektīvātes uzlabošanas sistēmas nedarbojas.
- Lai novērstu automašīnas apstāšanos degvielas trūkuma dēļ, vienmēr uzpildiet degvielu, ja degvielas tvertnē ir atlikusi tikai ceturtdaļa tilpuma.

PIESARDZĪBA

Nekad nebrauciet, līdz degvielas tvertne ir pilnīgi tukša. Nevienmērīgas degvielas padeves rezultātā aizdedzes darbībā parādās izlaidumi un nesadedzusi degviela nonāk izplūdes gāzu sistēmā. Katalizatora vai cietdaļiņu filtra bojājumu risks!

Norādījums

Mazā bultīņa degvielas daudzuma rādītāja līdzās degvielas uzpildes sūkņa simbolam mērinstrumentā norāda, kurā automašīnas pusē atrodas tvertnes vāciņš.

Dzinēja dzeses šķidruma temperatūras rādītājs

Dzeses šķidruma temperatūras rādījumu var izvēlēties attiecīgajā izvēlnē >>> 72. lappuse .

Brīdinājuma lampiņas un kontrollampīnas

deg sarkanā krāsā

 Neturpiniet braucienu!
Dzinēja dzeses šķidruma līmenis ir pārāk zems, dzeses šķidruma temperatūra ir pārāk augsta.

mirgo sarkanā krāsā

Darbības traucējums dzinēja dzeses sistēmā.

- Apturiet automašīnu, apstādiniet dzinēju un ļaujiet tam atdzist.
- Pārbaudiet dzinēja dzeses šķidruma līmeni >>> 332. lappuse.
- Ja brīdinājuma lampiņa nenodziest, kaut arī dzeses šķidruma līmenis ir pareizs, izmantojiet kvalificētu speciālistu palīdzību.

ⓘ PIESARDZĪBA

- Lai dzinēja kalpošanas laiks būtu ilgs, vēlams izvairīties no augstiem dzinēja apgrīzieniem, nespiest akseļatoru pedāli līdz atdurei un nepakļaut dzinēju augstai slozdei pirmajās 15 minūtēs, kamēr tas ir auksts. Dzinēja uzsilšanas ilgums ir atkarīgs arī no ārējā gaisa temperatūras. Ja nepieciešams, vadieties pēc motoreļļas temperatūras rādījuma* >>> 77. lappuse.

- Papildu lukturi un citi aprīkojuma elementi dzesējošā gaisa ieņēmēja priekšā samazina dzesēšanas šķidruma nodrošināto dzesēšanas efektivitāti. Augstas ārējā gaisa temperatūras un augstas dzinēja noslodzes apstākļos pastāv dzinēja pārkaršanas risks!

- Priekšējais spoileris nodrošina arī pareizu dzesējošā gaisa sadalījumu brauciena laikā. Ja spoileris ir bojāts, dzesēšanas efektivitāte pasliktinās un pastāv dzinēja pārkaršanas risks. Izmantojiet kvalificētu speciālistu palīdzību.

Apkopes intervāli

Apkopes intervālu rādījums parādās mērinstrumentu bloka displejā un informācijas un izklaides sistēmā.

Tā kā pastāv dažādi mērinstrumentu bloka un informācijas un izklaides sistēmas izpildījumi, atainošanas varianti un rādījumi ekrānos var atšķirties.

CUPRA iedala apkopes pēc to specifikas: ar eļļas maiņu (piemēram, eļļas maiņas apkope) un bez eļļas maiņas (piemēram, tehniskā apkope).

Automašīnām ar **laika vai nobraukuma atkarīgu** apkopi apkopes intervāls ir fiksēts.

Automašīnām ar **LongLife apkopi** intervāli tiek noteikti individuāli. Pateicoties tehniskajām iespējām, apkopes darbi ir ievērojami mazinājušies. CUPRA lietotā apkopju tehnoloģija nodrošina, ka, izmantojot iepriekšminēto apkopi, eļļa ir jāmaina tikai tad, kad automašīnai tas ir nepieciešams. Lai aprēķinātu nomaiņas laiku (maksimāli 2 gadi), tiek ņemti vērā gan automašīnas ekspluatācijas apstākļi, gan braukšanas veids. Iepriekšējs brīdinājums pirmo reizi parādās 20 dienas pirms attiecīgās apkopes. Līdz apkopei atlikušais attālums kilometros vienmēr tiek noapaļots līdz 100 km, bet atlikušais laiks – līdz pilnām dienām. Aktuālo informāciju par nākamo apkopi var izsaukt tikai pēc tam, kad kopš pēdējās apkopes ir nobraukti vismaz 500 km. Līdz šim brīdim displejā ir redzamas tikai svītriņas.

Atgādinājums par apkopi

Ja drīz ir jāveic apkope, aizdedzes ieslēgšanas brīdī parādās **atgādinājums par apkopi**.

Uzrādītais skaitlis ir atlikušais kilometru skaits, ko vēl iespējams veikt līdz nākamajai apkopei, vai līdz tai atlikušais laiks.

Apkopes pasākums



Ja ir jāveic **apkopes darbi** vai **tehniskā apkope**, aizdedzes ieslēgšanas brīdī atskan skaņas signāls un uz dažām sekundēm mērinstrumentu bloka ekrānā parādās uzgriežņu atslēgas simbols , kā arī viens no tālāk minētajiem ziņojumiem.

- **Tehniskā apkope tagad!**
- **Lūdzu, veiciet tehnisko apkopi.**
- **Jāveic eļļas maiņas apkope!**
- **Jāveic eļļas maiņas apkope un tehniskā apkope!**

Apkopes ziņojuma izsaukšana

Kad aizdedze un dzinējs ir izslēgti un automašīna stāv, aktuālo **apkopes ziņojumu** var izsaukt tālāk aprakstītajā veidā.

Apkopes datuma izsaukšana informācijas un izklaides sistēmā

- Nospiediet  /  > **lestatījumi**.
- Izvēlieties izvēlnes punktu **Lietotnes un apkopes**, lai parādītu informāciju par apkopēm.

Apkopes datuma izsaukšana Digital Cockpit

- Apkopes datumu var izsaukt tikai apkopes izvēlnē >>> 75. lappuse.

»

Apkopes intervālu rādījuma atiestatīšana nulles stāvoklī

Ja apkope nav veikta CUPRA specializētajā servisa centrā vai pie kāda no SEAT pilnvarotajiem izplatītājiem, rādījumu var atiestatīt tālāk norādītajā veidā.

- Apkopes intervālu rādījumu var atiestatīt tikai apkopes izvēlnē»» 75. lappuse.

Apkopes rādījuma atiestatīšanu **neveiciet** noteikto apkopju starplaikos, jo pretējā gadījumā uzrādītā informācija būs nepareiza.

Ja eļļas maiņas apkopes rādījumu manuāli atiestata, apkopes intervālu rādījums nomainās uz nemainīgu apkopes intervālu; tas notiek arī automašīnās ar **mainīgu eļļas maiņas apkopi**.

i Norādījums

- Kad tiek iedarbināts dzinējs vai tiek nospiests taustiņš **OK** uz daudzfunkcionālās stūres, apkopes rādījums pēc dažām sekundēm nodzies.
- Ja automašīnās ar LongLife apkopi akumulatoru baterija ir ilgstoši bijusi atvienota, aprēķināt līdz nākamajai apkopei atlikušo laiku vairs nav iespējams. Tāpēc apkopes rādījumos redzami aprēķinātie termiņi var būt nepareizi. Šādā gadījumā ievērojiet maksimāli pieļaujamās apkopes intervālus »» 352. lappuse.

- Ja rādījumu manuāli atiestata uz nulli, tiek rādīts nākamās apkopes laiks – tāpat kā automašīnās ar fiksētiem apkopes intervāliem. Tāpēc iesakām apkopes intervālu rādījuma atiestatīšanu veikt kādā no servisa centriem.

gādes gadījumā pastāv iespēja, ka sistēmas iestatījumi izmainās vai tiek dzēsti.

Lietošana, izmantojot daudzfunkcionālo stūri

Mērinstrumentu bloka lietošana

Temata ievads

Kad aizdedze ir ieslēgta, ekrānā var izsaukt dažādas funkcijas, izmantojot izvēlnes.

Daudzfunkcionālo displeju var vadīt tikai ar taustiņiem uz daudzfunkcionālās stūres.

Dažus izvēlnes punktus var izsaukt tikai tad, kad automašīna stāv.

⚠ UZMANĪBU

Ja tiek novērsta vadītāja uzmanība, var tikt izraisīti negadījumi un savainojumi.

- Izvēlnju izsaukšanu mērinstrumentu bloka displejā nekad neveiciet brauciena laikā.

i Norādījums

Pēc 12 V akumulatoru baterijas uzlādes vai nomainīgas pārbaudiet sistēmas iestatījumus. Pārtrauktas automašīnas elektroap-

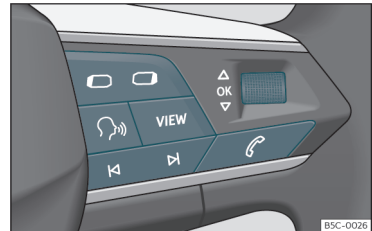



64. att. Daudzfunkcionālās stūres labajā pusē: mērinstrumentu bloka izvēlnju un informācijas rādījumu vadības elementi (atkarībā no aprīkojuma).

Kamēr tiek rādīts 1. prioritātes brīdinājums, »» 77. lappuse, izvēlnēm nevar piekļūt. Dažus brīdinājuma ziņojumus var apstiprināt un paslēpt ar taustiņu **OK** uz daudzfunkcionālās stūres»» 64. att. .

Izvēlnes vai informācijas rādījuma izvēle

- Ieslēdziet aizdedzi.
- Ja tiek rādīts kāds paziņojums vai automašīnas piktogramma, nospiediet taustiņu **OK** »» 64. att. (ja nepieciešams, vairākkārt).

Mērinstrumenti un kontrollampinas

- Lai pārslēgtos starp izvēlnēm, izmantojiet taustiņu  vai »» 64. att. .
- Lai izsauktu kādu no redzamajām izvēlnēm vai informācijas rādījumiem, nospiediet taustiņu »» 64. att. vai pagaidiet dažas sekundes, līdz attiecīgā izvēlnē vai informācijas rādījums atveras automātiski.

Izvēlņu iestatījumu veikšana

- Grieziet labo ritenīti uz daudzfunkcionālās stūres»» 64. att. , līdz vajadzīgais izvēlnes punkts attiecīgajā izvēlnē ir iezīmēts. Izvēlētais izvēlnes punkts ir ierāmēts.
- Spiediet taustiņu »» 64. att. , lai veiktu vajadzīgās izmaiņas. Atzīme norāda, ka attiecīgā funkcija vai sistēma ir aktivizēta.

Atgriešanās atlaties izvēlnē

Nospiediet taustiņu  vai »» 64. att. .

Vadītāja palīgsistēmu taustiņš*

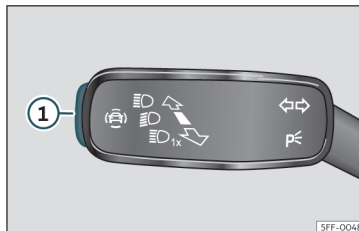



65. att. Uz virzienrādītāju un tālās gaismas pārslēgā: vadītāja palīgsistēmu taustiņš (atkarībā no modeļa).





66. att. Daudzfunkcionālās stūres kreisajā pusē: vadītāja palīgsistēmu taustiņš (atkarībā no modeļa).

Izmantojot taustiņu virzienrādītāju un tālās gaismas pārslēgā, var ieslēgt vai izslēgt izvēlnē **Palīgsistēmas** redzamās vadītāja palīgsistēmas.

Atveišķu vadītāja palīgsistēmu ieslēgšana un izslēgšana, izmantojot virzienrādītāju un tālās gaismas pārslēgu

- Īsi nospiediet taustiņu»» 65. att. , lai atvērtu izvēlni **Palīgsistēmas**.
- Izvēlieties vadītāja palīgsistēmu un ieslēdziet vai izslēdziet to»» 86. lappuse . "Ķeksītis" apzīmē ieslēgtu vadītāja palīgsistēmu.
- Noslēgumā apstipriniet izvēli ar taustiņu  uz daudzfunkcionālās stūres.

Atveišķu vadītāja palīgsistēmu ieslēgšana un izslēgšana, izmantojot daudzfunkcionālo stūri*

- Nospiediet taustiņu »» 66. att. , lai atvērtu izvēlni **Palīgsistēmas**.
- Izvēlieties vadītāja palīgsistēmu un ieslēdziet vai izslēdziet to. "Ķeksītis" apzīmē ieslēgtu vadītāja palīgsistēmu.
- Noslēgumā apstipriniet izvēli ar taustiņu  uz daudzfunkcionālās stūres.

Vadītāja palīgsistēmas var ieslēgt un izslēgt arī automašīnas iestatījumu izvēlnē informācijas un izklaides sistēmā»» 94. lappuse .

Kontrollampinas

Brīdinājuma lampiņas un kontrollampinas



Brīdinājuma lampiņas un kontrollampinas uzrāda brīdinājumus »» Δ, darbības traucējumus vai ziņo par noteiktu funkciju norisi. Dažas brīdinājuma lampiņas un kontrollampinas iedegas aizdedzes ieslēgšanas brīdī, un dzinēja darbības vai brauciena laikā tām ir jānodziest.









Atkarībā no modeļa izpildījuma mērinstrumentu bloka displejā var papildus parādīties teksta ziņojumi, kas sniedz sīkāku informāciju vai aicina veikt noteiktas darbības»» 70. lappuse, Mērinstrumentu bloks.

Atkarībā no automašīnas aprīkojuma brīdinājuma lampiņas vietā mērinstrumentu bloka displejā var tikt uzrādīts simbolisks attēls.





Iedegoties dažām brīdinājuma lampiņām un kontrollampinām, papildus atskan skaņas signāls.











Sarkanas brīdinājuma lampiņas un kontrollampinas

	Centrālā brīdinājuma lampiņa: papildu informācija parādās mērinstrumentu bloka ekrānā.
	Iedarbināta elektriskā stāvbremze »» 274. lappuse.

	Bremžu sistēmas darbības traucējums »» 274. lappuse.
	Stūres iekārtas darbības traucējums »» 236. lappuse.
	Nav piesprādzēta vadītāja vai priekšējā pasažiera drošības josta»» 19. lappuse.
	Dzinēja dzeses šķidrums»» 84. lappuse.
	Motoreļļas spiediens»» 329. lappuse.
	Ģeneratora darbības traucējums »» 337. lappuse.
	Nospiest bremsu pedāli»» 254. lappuse.
	Elektriskā piedziņa»» 317. lappuse.

Dzeltenas brīdinājuma lampiņas un kontrollampinas





	Centrālā brīdinājuma lampiņa: papildu informācija parādās mērinstrumentu bloka ekrānā.
	Nodilušas priekšējo bremsžu uzlīkas »» 274. lappuse.
	ESC sistēmas traucējums, vai sistēma ir pastāvīgi atslēgusies; VAI ESC vai TCS sistēma ir aktīva»» 278. lappuse.
	TCS manuāli izslēgta; VAI ESC ir sporta režīmā»» 278. lappuse.
	ABS darbības traucējums»» 278. lappuse.





	Elektroniskās stāvbremzes darbības traucējums.
	Ieslēgts aizmugurējais miglas lukturis »» 120. lappuse.
	Izplūdes gāzu kontroles sistēmas darbības traucējums»» 324. lappuse.
EPC	Benzīna dzinēja vadības sistēmas traucējums»» 324. lappuse.
	Cietdaliņu filtrs aizpildīts ar sodrējiem »» 324. lappuse.
	Stūres iekārtas darbības traucējums »» 236. lappuse.
	Riepu spiediena kontrole»» 348. lappuse.
	Degvielas tvertne gandrīz tukša»» 84. lappuse.
	Drošības spilvenu un jostu spriegotāju sistēmas darbības traucējums»» 28. lappuse.
OFF 	Atslēgts priekšējā pasažiera priekšējais drošības spilvens»» 28. lappuse.
ON 	Pieslēgts priekšējā pasažiera priekšējais drošības spilvens»» 28. lappuse.
	Automātiskās ātruma uzturēšanas sistēmas (CCS) darbības traucējums»» 247. lappuse.
! LIM	Braukšanas ātruma ierobežotāja darbības traucējums»» 249. lappuse.

Mērinstrumenti un kontrollampiņas

	Automātiskās distancs regulēšanas (ACC) darbības traucējums»» 258. lappuse .
	Joslas uzturēšanas palīgsistēma (Lane Assist)»» 262. lappuse .
	Joslas uzturēšanas palīgsistēmas (Lane Assist) kļūda»» 262. lappuse .
	Joslas uzturēšanas palīgsistēma (Lane Assist) ir deaktivizēta»» 262. lappuse .
	Automašīnas apgaismes ierīču darbības traucējums»» 120. lappuse .
	Motoreļļas līmenis»» 329. lappuse .
	Pārnesumkārbas darbības traucējums »» 234. lappuse .
	Priekšējā stikla mazgāšanas šķidrums līmenis par zemu»» 129. lappuse .

Zaļas kontrollampiņas







	Ieslēgti virzienrādītāji vai avārijas gaismu signalizācija»» 120. lappuse .
	Piekabes virzienrādītāji»» 120. lappuse .
	Auto Hold funkcija aktivizēta (deg zaļā krāsā), vai Auto Hold funkcijas darbības pārtraukums (deg baltā krāsā)»» 277. lappuse .
	Uzlādes sistēma»» 314. lappuse .
	Nospiegt bremžu pedāli»» 229. lappuse .



	Automātiskā ātruma uzturēšanas sistēma (CCS)»» 245. lappuse .
	Braukšanas ātruma ierobežotājs »» 248. lappuse .
	Automātiskā distancs regulēšana (ACC) »» 255. lappuse .
	Joslas uzturēšanas palīgsistēma (Lane Assist) ir aktīva»» 262. lappuse .
	Autonomā apsilde*»» 167. lappuse .

Zilas kontrollampiņas

	Ieslēgta tālā gaisma vai iedarbināts gaismas signāls»» 120. lappuse .
---	---

Citas kontrollampiņas

	Atvērtas vai nav pareizi aizvērtas vienas vai vairākas durvis, bagāžas nodalījuma durvis vai motora nodalījuma pārsegs»» 74. lappuse .
	Tālās gaismas kontrole (Light Assist) »» 120. lappuse .
	Apkopes intervālu rādījums»» 85. lappuse .
	Mobilais telefons ir savienots, izmantojot Bluetooth®.
	Mobilā telefona akumulatora uzlādes līmenis.
	Brīdinājums par apledošanu»» 74. lappuse .

	Ieslēgta START-STOP sistēma»» 224. lappuse .
	Nav pieejama START-STOP sistēma »» 224. lappuse .

⚠ UZMANĪBU

Ignorējot degošas brīdinājuma lampiņas un teksta ziņojumus, var izraisīt automašīnas bojājumus, apstāšanos transporta plūsmā, negadījumus un smagus savainojumus.

- Nekad neignorējiet degošas brīdinājuma lampiņas un teksta ziņojumus.

- Apturiet automašīnu, tiklīdz tas ir droši iespējams.

- Uz ceļa braucamās daļas atstāta automašīna ir pakļauta lieliem negadījumu riskam un apdraud citus ceļu satiksmes dalībniekus. Ja nepieciešams, ieslēdziet avārijas gaismu signalizāciju un uzstādiēt avārijas zīmi, lai brīdinātu citus ceļu satiksmes dalībniekus.

- Pirms motora nodalījuma pārsega atvēršanas izslēdziet dzinēju un ļaujiet tam pietiekami atdzist.

- Jebkuras automašīnas motora nodalījums ir potenciāli bīstama vieta, kurā, neuzmanīgi rīkojoties, var gūt smagus savainojumus »» 326. lappuse .

Informācijas un izklaides sistēma

Temata ievads

Informācijas un izklaides sistēma apvieno svarīgas automašīnas funkcijas un sistēmas, piemēram, klimata kontroles ierīci, izvēlņu iestatījumus, radio ierīci un navigācijas sistēmu, vienā centrālā vadības blokā.

Pieejamo izvēlņu skaits un dažādu opciju nosaukumi ir atkarīgi no automašīnas elektronikas un aprīkojuma.

Vispārīga informācija par lietošanu

Vispārīgu informāciju par informācijas un izklaides sistēmas lietošanu un brīdinājuma un drošības norādījumiem, kas jāievēro, varat atrast >>> 173. lappuse .

Pārslēgšanās starp dažādām izvēlnēm un to izvēle

- Ieslēdziet aizdedzi.
- Ja informācijas un izklaides sistēma ir izslēgta, ieslēdziet to.
- Dažādas izvēlnes var izvēlēties tieši uz skārienekrāna, pieskaroties tekstam, simboliem vai taustiņiem.

Ja izvēles rūtiņa ✓ ir atzīmēta, funkcija ir aktivizēta.

Nospiežot izvēlnes taustiņu <, automātiski tiek atvērta pēdējā lietotā izvēlne.

Pēc izvēlnes aizvēršanas iestatījumu izvēlnē veiktās izmaiņas tiek automātiski saglabātas.

Ritjosla: dažās izvēlnēs un funkciju lapās, piemēram, garos iestatījumu sarakstos, ir iespējams skatīt vairāk informācijas par ekrānā

ietilpstošo saturu. Pieskarieties ritjoslai un velciet to uz augšu vai uz leju.

Pamācība

Kad jūs pirmo reizi ieslēdzat informācijas un izklaides sistēmu, atveras sistēmas pamācība ar galveno funkciju un to lietošanas īsu aprakstu.

Palīdzība

Izvēlnē **Palīdzība** var atrast vairāk informācijas un padomu par informācijas un izklaides sistēmas lietošanu.

UZMANĪBU

Ja tiek novērsta vadītāja uzmanība, var tikt izraisīti negadījumi un savainojumi. Informācijas un izklaides sistēmas lietošana var novērst jūsu uzmanību no satiksmes situācijas.

Funkcionālo virsmu skaidrojums

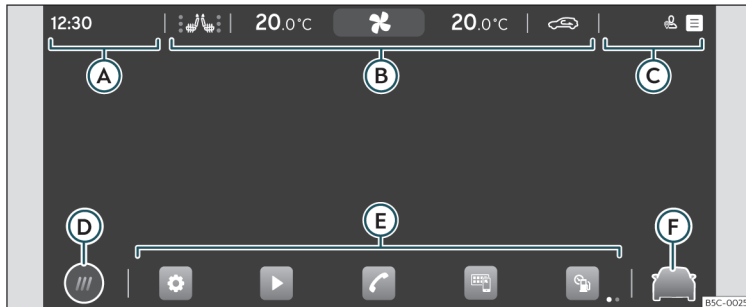

67. att. Shematisks attēls: ekrānā iespējamo funkcionālo virsmu pārskats.

Ekrāna augšējā daļa

Tālāk norādītā informācija tiek rādīta vienmēr – arī tad, kad informācijas un izklaides sistēma ir izslēgta»» 67. att. .

- A Laiks vai ienākošs zvans.
- B Klimata kontroles rinda»» 160. lappuse.
- C Statusa josla. Sistēmas personalizēšana atkarībā no lietotāja un paziņojumiem.

Ekrāna apakšējā daļa

- D Galvenās izvēlnes skata režīms:

@: galvenā izvēlne ar 6 galvenajām funkcijām, kas ir sadalītas 2 ekrānos (3 + 3, lietotājs var tās individuāli pielāgot, pieturot funkciju ilgāk nospiestu).

@: galvenā izvēlne mozaīkas skata režīmā (visas informācijas un izklaides sistēmas funkcijas).

- E Ātra piekļuve informācijas un izklaides sistēmas funkcijām (līdz 10 funkcijām, 5 + 5, kuras lietotājs var individuāli pielāgot). Ilgāk spiežot simbolu, jūs varat izvēlēties vai atcelt attiecīgo funkciju.
- F Tieša piekļuve palīg sistēmām un automašīnas iestatījumiem»» 94. lappuse .

Sākotnējās konfigurēšanas vednis



68. att. Shematiskais attēls: sākotnējās konfigurēšanas vednis.

Sākotnējās konfigurēšanas vednis palīdz jums iestatīt informācijas un izklaides sistēmu, kad jūs to ieslēdzat pirmo reizi.

Sākotnējās konfigurēšanas ekrāns»» 68. att. parādās katru reizi, kad jūs ieslēdzat informācijas un izklaides sistēmu, ja ne visi parametri ir iestatīti (atzīmēts ar „✓“) vai nav ticis nopiests funkcionālais taustiņš **Vairs nerādīt**.

Funkcionālā virsma: Funkcija

✕	Konfigurēšanas vedņa aizvēršana.
Ⓐ	Nospiediet, lai iestatītu datumu un laiku.

Funkcionālā virsma: Funkcija

Ⓑ	Nospiediet, lai atrastu un saglabātu radiostaciju ar tobrīd vislabāko uztveršanu.
Ⓒ	Nospiediet, lai piekļūtu tiešsaistes mediju iestatījumiem.
Ⓓ	Nospiediet, lai sapārētu mobilo telefonu ar informācijas un izklaides sistēmu.
Ⓔ	Nospiediet, lai izvēlētos savu mājas adresi, izmantojot jūsu pašreizējo atrašanās vietu vai manuāli ievadot adresi.

Funkcionālā virsma: Funkcija

Vairs nerādīt	Deaktivizē informācijas un izklaides sistēmas konfigurēšanas iespēju. Ja atkal vēlaties veikt sākotnējo konfigurēšanu, jums jāpiekļūst tai caur izvēlni Palīdzība .
Sākt	Palaiž konfigurēšanas vedni.
Beigt	Kad ir veikts viens vai vairāki iestatījumi, pieskarieties šai funkcionālajai virsmai vedņa galvenajā izvēlnē, lai pabeigtu konfigurēšanu.

Automašīnas informācija



69. att. Shematiskais attēls: informācija un automašīnas statusus.

Nospiežot uz **Informācija** galvenajā izvēlnē, tiek atvērta automašīnas informācijas izvēlne ar tālāk norādītajām apakšizvēlnēm.

- **Brauciena dati.** Tiek parādīts vidējais patēriņš, vidējais ātrums, nobrauktais attālums, brauciena laiks un veicamais attālums. Ir pieejamas 3 atmiņas: „kopš starta“, „ilglaicīgi“ un „kopš uzpildes“>>> 76. lappuse .
- **Automašīnas statuss.** Tiek rādīti brīdinājumi par darbības traucējumiem un starpgadījumiem, atmiņā saglabātie riepu spiediena dati un informācija par nākamajiem tehniskās apkopes pasākumiem.

Palīgsistēmas un automašīnas iestatījumi

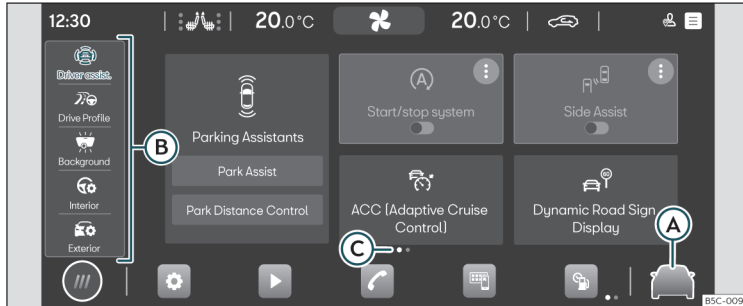

70. att. Shematisks attēls: palīgsistēmas un automašīnas iestatījumi.

Nospiežot uz » 70. att. **A** vai **Automašīnas iestatījumi** galvenajā izvēlnē, tiek atvērta palīgsistēmu un automašīnas iestatījumu izvēlnē. Ja pēc tam nospiež uz kādas no izvēlnēm kreisajā pusē **B**, ekrānā parādās izvēlētā iestatījumu vai palīgsistēmu izvēlnē.

Palīgsistēmu skaits un iestatījumu apjoms var atšķirties atkarībā no versijas un no attiecīgās valsts.

Punkti **C** norāda, ka, ar pirkstu pārvelkot pār ekrānu no kreisās uz labo pusi vai otrādi, var skatīt pārējās palīgsistēmas, kas attiecīgajā modelī ir pieejamas.

■ Vadītāja palīgsistēmas

- Automātiska stāvbremzes aktivizēšana » 276. lappuse.

- Novietošanas palīgsistēmas » 283. lappuse.
- ESC aktivizēšana un deaktivizēšana, elektroniskā stabilitātes kontrole un bremžu efektivitātes uzlabošanas sistēmas » 278. lappuse.
- START-STOP sistēmas aktivizēšana un deaktivizēšana » 224. lappuse.
- Automātiskā distancē regulēšana (ACC) » 253. lappuse.
- Joslas uzturēšanas palīgsistēma (Lane Assist) » 261. lappuse.
- Bremžu efektivitātes uzlabošanas sistēma (Front Assist) » 249. lappuse.
- Noguruma noteikšana » 77. lappuse.
- Ceļa zīmju atpazīšana » 79. lappuse.

- Joslas maiņas palīgsistēma » 268. lappuse.
- Ārkārtas palīdzības sistēma (Emergency Assist) » 266. lappuse.

■ Braukšanas profili (Drive Profile)

» 236. lappuse

■ Interjera apgaismojums » 128. lappuse

■ Iekšējais

- Mērinstrumentu bloks » 73. lappuse.
- Apgaismojums » 126. lappuse.
- Atpakaļskata spoguļi » 131. lappuse.

■ Ārpuse

- Aizslēgšana » 97. lappuse.
- Gaisma » 120. lappuse.
- Logi » 115. lappuse.

Mērinstrumenti un kontrollampinas

- Riepas»» 348. lappuse .

Daudzfunkcionālā stūre*

Funkcijas

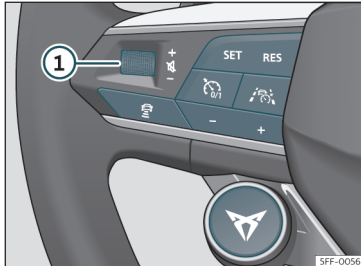

71. att. Vadības elementi uz stūres.

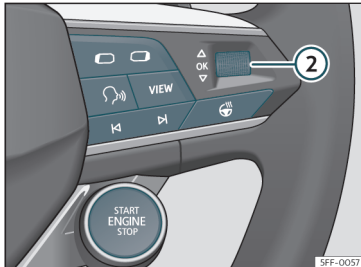

72. att. Vadības elementi uz stūres.

telefona, navigācijas, balss vadības un vadītāja palīgsistēmu funkcijas, nenovēršot uzmanību no satiksmes.

Pieejamie taustiņi atkarībā no versijas

Simbols	Funkcija
①	<i>Pagriežot:</i> skaluma palielināšana/samazināšana. <i>Nospiežot:</i> skaņas izslēgšana.
②	<i>Pagriežot:</i> meklēšana mērinstrumentu bloka izvēlnē. Navigācijas režīmā griežot var tuvināt un tālināt karti Digital Cockpit (digitālajā mērinstrumentu blokā). <i>Nospiežot:</i> mērinstrumentu blokā atzīmētās opcijas izvēle.
⏪ ⏩	<i>Radio:</i> iepriekšējās/nākamās radiostacijas meklēšana. <i>Mediji:</i> isi nospiežot, pārslēgšanās uz iepriekšējo vai nākamo ierakstu; ilgi spiežot, paātrināta pārtīšana uz priekšu vai atpakaļ.
☎	Telefona izvēlnes aktivizēšana (atbilde uz zvānu, zvana pabeigšana).
🔄	Pārslēgšanās starp mediju un radio avotiem.
📺	Pārslēgšanās starp mērinstrumentu bloka izvēlnēm (iepriekšējā/nākamā).
🗣	Balss vadības ieslēgšana/izslēgšana.

Simbols	Funkcija
VIEW	<i>Digitālais mērinstrumentu bloks (Digital Cockpit):</i> skatu maiņa brīvi konfigurējamajā mērinstrumentu blokā» 71. lappuse.
🗨	Stūres apsildes aktivizēšana vai deaktivizēšana» 165. lappuse.
🔄	Automātiskās ātruma uzturēšanas sistēmas ieslēgšana un izslēgšana » 245. lappuse / ACC» 253. lappuse / braukšanas ātruma ierobežotājs » 247. lappuse.
SET RES	SET: ACC / automātiskās ātruma uzturēšanas sistēmas / braukšanas ātruma ierobežotāja aktivizēšana RES: ACC vai braukšanas ātruma ierobežotāja iestatītā ātruma atiestatīšana
- +	+ : iestatītā ātruma palielināšana. - : iestatītā ātruma samazināšana.
🚦	Travel Assist ieslēgšana un izslēgšana » 263. lappuse.
🗨	Vadītāja palīgsistēmu izvēlnes atvēršana mērinstrumentu blokā.
📏	ACC iestatītās distances maiņa.
🏁	Braukšanas profila izvēle» 236. lappuse.
START ENGINE STOP	Dzinēja iedarbināšana un apstādināšana» 219. lappuse.

Stūre ir aprīkota ar daudzfunkcionālu vadības elementu kopumu, ar kuriem var lietot audio,

Atvēršana un aizvēršana

Automašīnas atslēgu komplekts

Automašīnas atslēga

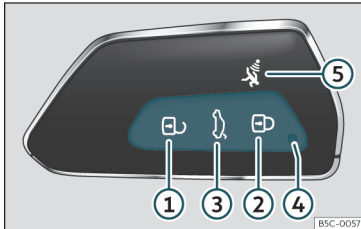

73. att. Automašīnas atslēga.



74. att. Viduskonsole: automašīnas atslēgas ligzda.

Skaidrojums»»» 73. att.

- ① Automašīnas atslēgšana
- ② Automašīnas aizslēgšana
- ③ Tikai bagāžas nodalījuma durvju atslēgšana. Spiediet taustiņu, līdz īsi iedegas automašīnas virzienrādītāji. Jums ir 2 minūtes laika, lai atvērtu bagāžas nodalījuma durvis. Kad šis laiks ir pagājis, bagāžas nodalījuma durvis atkal aizslēdzas. Turklāt atslēgas lampiņa mirgo.
- ④ Kontrollampiņa
- ⑤ Trauksmes taustiņš*. Spiediet tikai ārkārtas gadījumā! Pēc taustiņa nospiešanas ieskanas automašīnas signāldaure un uz īsu brīdi iedegas virzienrādītāji. Pēc atkārtotas taustiņa nospiešanas tie izslēdzas.

Izmantojot automašīnas atslēgu, var attālināti atslēgt un aizslēgt automašīnu»»» 100. lappuse.

Automašīnas atslēgā atrodas raidītājs un baterija. Uztvērējs atrodas automašīnas salonā. Ja baterija ir pilna, automašīnas atslēgas darbības zona sniedzas dažus metrus ap automašīnu.

Ja automašīnu neizdodas atslēgt vai aizslēgt ar automašīnas atslēgu, automašīnas atslēga ir no jauna jāsinhronizē»»» 99. lappuse vai arī ir jānomaina tās baterija»»» 99. lappuse.

Ir iespējams izmantot vairākas automašīnas atslēgas.

Kontrollampiņa automašīnas atslēgā

Īsi nospiežot taustiņu automašīnas atslēgā, kontrollampiņa (4)»»» 73. att. vienreiz īsi nomirgo; pieturot taustiņu nospiestu ilgāk, tā mirgo vairākas reizes, piemēram, kad tiek izmantota ērtas atvēršanas funkcija.

Ja, nospiežot taustiņu, automašīnas atslēgas kontrollampiņa neiedegas, ir jānomaina atslēgas baterija»»» 99. lappuse.

Automašīnas atslēgas ligzda

Līdzās startera taustiņam atrodas ligzda automašīnas atslēgas ievietošanai»»» 74. att. . **Uzmanību!** Nejauciet to ar ārkārtas iedarbināšanas atrašanās vietu»»» 223. lappuse.

Rezerves atslēga

Lai pasūtītu rezerves atslēgu vai iegādātos papildu automašīnas atslēgas, ir nepieciešams automašīnas šasijas numurs.

Katrā jaunā automašīnas atslēgā ir jāatrodas mikroshēmai, kurā jābūt ieprogrammētiem automašīnas elektroniskā imobilaizera daļiem. Automašīnas atslēga nedarbojas, ja tajā šādas mikroshēmas nav vai ja iebūvētā mikroshēma nav ieprogrammēta. Tas attiecas arī uz automašīnas atslēgu, kas ir pareizi izfrēzēta.

Jaunu automašīnas atslēgu vai rezerves atslēgu var iegādāties CUPRA specializētajā servisa centrā vai pie SEAT pilnvarotā

»»

izplatītāja, servisa centrā vai autorizētās atslēgu darbnīcās, kam ir attiecīga kvalifikācija, lai izgatavotu šādas atslēgas.

Pirms lietošanas jaunā automašīnas atslēga vai rezerves atslēga ir jāsinchronizē
»» 99. lappuse.

⚠ UZMANĪBU

- Neatstājiet automašīnā bērņus vai cilvēkus, kuri nevar par sevi parūpēties, jo ārkārtas gadījumā viņi nevarēs pašu spēkiem izkļūt no automašīnas salona vai sev palīdzēt.
- Bez uzraudzības lietojot automašīnas atslēgu, citi cilvēki var iedarbināt dzinēju vai ieslēgt kādu no elektriskā aprīkojuma ierīcēm (piemēram, elektriskos stikla pacēlājus). Negadījumu risks! Automašīnas durvis var aizslēgt ar tālvadības atslēgu. Tas var apgrūtināt palīdzības sniegšanu ārkārtas situācijā.
- Nekad neatstājiet automašīnā tās atslēgu. Ja citi cilvēki neatļauti lieto automašīnu, automašīna var tikt bojāta vai nozagta. Tāpēc, atstājot automašīnu, vienmēr ņemiet atslēgu līdzi.
- Nekad neizvelciet atslēgu no aizdedzes slēdzenes, kamēr automašīna kustas. Pretējā gadījumā stūres bloķētājs var negaidīti nofiksēties, un vadīt automašīnu vairs nebūs iespējams.

ⓘ PIESARDZĪBA

Ikviena automašīnas atslēga satur elektro-niskas detaļas. Sargājiet tās no bojājumiem, triecieniem un mitruma.

ⓘ Norādījums

- Spiediet taustiņus automašīnas atslēgā tikai tad, kad attiecīgā darbība patiešām ir nepieciešama. Ja taustiņi tiek spiesti nevajadzīgi, automašīna var netišām atslēgties vai var tikt iedarbināts trauksmes signāls. Tas attiecas arī uz gadījumu, kad domājat, ka atrodaties ārpus sistēmas darbības zonas.
- Automašīnas atslēgas darbību var islaicīgi ierobežot signālu pārklāšanās ar automašīnas tuvumā esošiem raidītājiem, kas darbojas tajā pašā frekvenču diapazonā, piemēram, radiostacijas vai mobilie telefoni.
- Šķēršļi starp automašīnu un automašīnas atslēgu, slikti laika apstākļi, kā arī baterijas uzlādes līmeņa pazemināšanās ievērojami samazina tālvadības darbības attālumu.
- Ja īsā laikā vairākkārtīgi cits pēc cita tiek nospiesti taustiņi automašīnas atslēgā vai kāds no centrālās atslēgas vadības taustiņiem»» 102. lappuse, centrālās atslēgas sistēma islaicīgi atslēdzas, lai novērstu pārslodzi. Šādā gadījumā automašīna paliek atslēgta. Ja nepieciešams, aizslēdziet to.
- Papildu tālvadības atslēgas var iegādāties servisa centrā, kur tur tās ir attiecīgi jāpie-lāgo slēdžu sistēmā.

- Lietot var maksimāli piecas tālvadības atslēgas.

Automašīnas atslēgas zoba izvilksšana

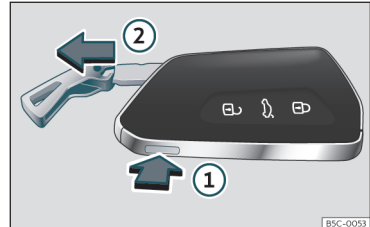

75. att. Automašīnas atslēga: atslēgas zoba izvilksšana.

Automašīnas atslēgas korpusā atrodas atslēgas zobs, kuru var izmantot, lai ārkārtas gadījumā atslēgtu vai aizslēgtu vadītāja durvis
»» 109. lappuse.

- Kad jūs vienreiz nospiežat taustiņu »» 75. att. ①, atslēgas zobs atbloķējas, un parādās cilpiņa, kas paredzēta atslēgas izvilksšanai.
- Turiet taustiņu ① nospiestu un vienlaikus velciet cilpiņu bultiņas virzienā»» 75. att. ②, lai pilnībā izvilktu atslēgas zobu.

Baterijas nomainīšana

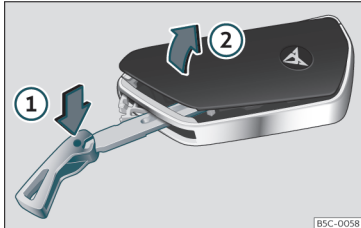

76. att. Automašīnas atslēga: baterijas nodalījuma vāciņa atvēršana.

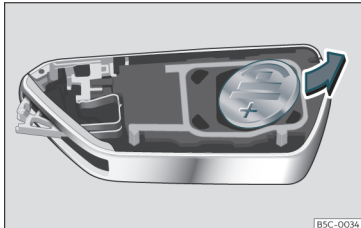

77. att. Automašīnas atslēga: baterijas izņemšana.

CUPRA iesaka baterijas nomainīšanu veikt servisa centrā.

Baterija atrodas zem vāciņa automašīnas atslēgas aizmugurē.

Baterijas nomainīšana

- Izvelciet atslēgas zobu no automašīnas atslēgas»» 98. lappuse .
- Ievietojiet atslēgas zobu spraugā »» 76. att., nospiediet bultiņas ① virzienā, atlieciet un noņemiet vāciņu ②.
- Ar piemērotu plānu priekšmetu izvelciet bateriju no baterijas nodalījuma»» 77. att. .
- Ielieciet jaunu bateriju un iespiediet to baterijas nodalījumā »» ①.
- Uzlieciet vāciņu un uzspiediet to uz automašīnas atslēgas korpusa, līdz tas noklikšķina.

⚠ UZMANĪBU

Ja apaļas formas akumulatoru baterijas, kuru diametrs ir 20 mm, vai citas apaļas formas akumulatoru baterijas tiek norītas, neilgā laikā var rasties smagi un pat nāvējoši savainojumi.

- Automašīnas atslēgu un atslēgas piekariņu ar baterijām glabājiet bērniem nepieejamā vietā.
- Ja pastāv aizdomas, ka kāda baterija ir norīta, nekavējoties apmeklējiet ārstu.

① PIESARDZĪBA

- Nelietpratīgi veicot baterijas nomainīšanu, automašīnas atslēgu var sabojāt.
- Nepiemērotas baterijas var sabojāt automašīnas atslēgu. Izlādējušos bateriju no-

mainiet tikai ar jaunu tāda paša sprieguma, izmēra un specifiskācijas bateriju.

- Ievietojot bateriju, ievērojiet pareizo polaritāti.

🌿 Vides aizsardzības norādījums

Tukšās baterijas utilizējiet atbilstoši vides aizsardzības prasībām.

Automašīnas atslēgas sinhronizēšana

Ja taustiņš tiek vairākkārtīgi nospiests ārpus sistēmas darbības zonas, iespējams, ka ar automašīnas atslēgu automašīnu vairs nevar atslēgt vai aizslēgt. Šādā gadījumā automašīnas atslēga ir no jauna jāsinhronizē tālāk aprakstītajā veidā.

- Izvelciet atslēgas zobu no automašīnas atslēgas»» 97. lappuse .
- Nospiediet taustiņu automašīnas atslēgā. Stāviet līdzās automašīnai.
- Vienas minūtes laikā atslēdziet automašīnu, izmantojot atslēgas zobu. Sinhronizēšana ir pabeigta.
- Ja nepieciešams, uzstādiet vāciņu.

Centrālā atslēga

Temata ievads

Centrālā atslēga darbojas pareizi tikai tad, kad visas durvis un bagāžas nodalījuma durvis ir pilnībā aizvērtas. Ja vadītāja durvis ir atvērtas, automašīnu *nevar* aizslēgt ar automašīnas atslēgu.

Ja automašīna ilgstoši stāv atslēgta (piemēram, īpašnieka garāžā), automašīnas akumulatoru baterija var izlādēties un dzinēju var nebūt iespējams iedarbināt.

⚠ UZMANĪBU

Nelietpratīga centrālās atslēgas izmantošana var izraisīt smagus savainojumus.

- Centrālā atslēga aizslēdz visas durvis. No iekšpuses aizslēgta automašīna pasargā no nejaušas durvju atvēršanas, kā arī novērš nepiederošu personu iekļūšanu salonā. Tomēr ārkārtas situācijā vai avārijas gadījumā aizslēgtas durvis apgrūtina palīdzības sniegšanu automašīnas salonā palīkušajiem cilvēkiem.
- Nekad neatstājiet bērnu vai cilvēkus, kuri nevar par sevi parūpēties, automašīnas salonā. Ar centrālās atslēgas taustiņu no iekšpuses var aizslēgt visas durvis. Tas var radīt situāciju, kurā šie cilvēki paliek ieslēgti automašīnā. Ieslēgti cilvēki var tikt pakļauti ļoti augstai vai ļoti zelai temperatūrai.

• Atkarībā no gadalaika aizslēgtā automašīnā var iestāties ļoti augsta vai ļoti zema temperatūra, kas īpaši maziem bērniem var izraisīt nopietnus savainojumus un saslimšanas vai būt nāvējoša.

• Nekad neatstājiet cilvēkus ieslēgtus automašīnā. Ārkārtas gadījumā šie cilvēki nevarēs pašu spēkiem izkļūt no automašīnas salona vai paši sev palīdzēt.

Apraksts

Ar centrālo atslēgu var vienlaicīgi atslēgt un aizslēgt visas durvis, bagāžas nodalījuma durvis un tvertnes vāciņu.

- No ārpusē ar automašīnas atslēgu
»» 101. lappuse.
- No ārpusē ar Keyless Access sistēmu
»» 103. lappuse.
- No iekšpuses ar centrālās atslēgas taustiņu
»» 102. lappuse.

Lai uzlabotu jūsu automašīnas drošību, ir pieejamas tālāk minētās sistēmas.

- Drošības sistēma „Safe“ »» 106. lappuse
- Automātiska aizslēgšanās, kas paredzēta, lai pasargātu no nevēlamas atvēršanas
- Selektīvā atslēgšanas sistēma
- No ātruma atkarīga aizslēgšana un automātiska atslēgšana (Auto Lock)

- Ārkārtas atslēgšanas sistēma

Automātiska aizslēgšanās, kas paredzēta, lai pasargātu no nevēlamas atvēršanas

Tā ir pretzādības sistēma, kas paredzēta, lai novērstu situāciju, kurā automašīna bez uzraudzības paliek atslēgtā stāvoklī. Ja pēc automašīnas atslēgšanas 30 sekunžu laikā netiek atvērtas ne durvis, ne bagāžas nodalījums, automašīna atkal automātiski aizslēdzas.

Selektīvā durvju atslēgšana

Aizslēdzot automašīnu, tiek aizslēgtas visas durvis un bagāžas nodalījuma durvis. Atslēdzot durvis, jūs varat izvēlēties, vai atslēgt tikai vadītāja durvis vai visas automašīnas durvis. Veiciet atbilstošu iestatījumu informācijas un izklaides sistēmā »» 101. lappuse.

Automātiska aizslēgšana (Auto Lock)*

Auto Lock funkcija aizslēdz durvis un bagāžas nodalījuma durvis, kad ātrums pārsniedz apmēram 15 km/h (9 mph).

Automašīnu var atslēgt, izmantojot atslēgšanas funkciju centrālās atslēgas vadības slēdzī vai durvju atvēršanas sviru.

Durvis automātiski atslēdzas arī tad, ja notiek negadījums, kurā nostrādā drošības spilveni, lai nodrošinātu, ka glābēji var iekļūt automašīnā.

Virzienrādītāji

Pēc automašīnas atslēgšanas virzienrādītāji nomicrigo divreiz, bet pēc aizslēgšanas – vienreiz.

Ja tie nenomicrigo, tas nozīmē, ka nav aizvērtas kādas no durvīm, bagāžas nodalījuma durvis vai motora nodalījuma pārsegs.

Netīša aizslēgšana

Tālāk minētajos gadījumos sistēma novērs automašīnas aizslēgšanos, ja atslēga ir atstāta salonā.

- Kad aizslēgšanai tiek izmantots centrālās atslēgas vadības slēdzis, automašīna neaizslēdzas, ja vadītāja durvis ir atvērtas >>> 102. lappuse.

Aizslēdziet automašīnu ar tālvadības atslēgu tikai tad, kad ir aizvērtas visas durvis un bagāžas nodalījuma durvis. Tādējādi var izvairīties no netīšas aizslēgšanas.

Norādījumi

- Nekad neatstājiet vērtīgus priekšmetus automašīnā bez uzraudzības. Arī aizslēgta automašīna nav seifs!
- Ja pēc aizslēgšanas gaismas diode vadītāja durvju apdarē apmēram 30 sekundes deg, pastāv centrālās atslēgas vai pret aizdzīšanas signalizācijas sistēmas* darbības traucējums. Novērsiet darbības traucējumu CUPRA specializētajā servisa centrā, pie

kāda no SEAT pilnvarotajiem izplatītājiem vai servisa centrā.

- Pret aizdzīšanas signalizācijas sistēmas* salona kustības detektors darbojas nevaļīgi tikai tad, ja logi un jumts* ir aizvērti.

Centrālās atslēgas iestatījumi

Centrālās atslēgas iestatījumus var veikt informācijas un izklaides sistēmā.

Durvju atslēgšana

- Pieskarieties funkcionālajai virsmai  > **Ārpuse > Aizvēršana > Durvju atslēgšana.**

Jūs varat iestatīt, vai atslēgšanas brīdī atslēdzas **visas durvis** vai tikai **vadītāja durvis**. Ja izvēlaties visu durvju opciju, atslēdzas arī degvielas tvertnes vāciņš.

Ja ir iestatīta opcija **vadītāja durvis** un vienreiz tiek nospiežs taustiņš  tālvadības atslēgā, atslēdzas tikai vadītāja durvis. Ja šo taustiņu nospiež divreiz, atslēdzas arī pārējās durvis un bagāžas nodalījuma durvis.

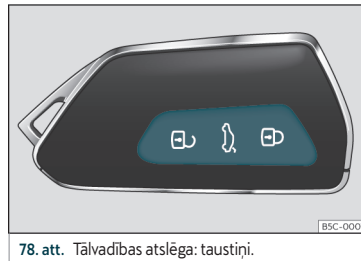

Kad nospiež taustiņu , tiek aizslēgta visa automašīna. Vienlaikus atskan apstiprinājuma signāls*.

Atslēgšana un aizslēgšana no ārpuses



78. att. Tālvadības atslēga: taustiņi.

- Aizslēgšana: nospiediet taustiņu  >>> 78. att..

- Lai aizslēgtu automašīnu, neaktivizējot „Safe“ drošības sistēmu, 2 sekunžu laikā nospiediet taustiņu  otrreiz.
- Atslēgšana: nospiediet taustiņu .
- Lai atslēgtu bagāžas nodalījuma durvis, vismaz 1 sekundi turiet nospiestu taustiņu .

Ja automašīna tiek atslēgta un nevienas no durvīm vai bagāžas nodalījuma durvis 30 sekunžu laikā netiek atvērtas, automašīna atkal automātiski aizslēdzas. Tādējādi tiek novērsts, ka automašīna tiek nejauši atslēgta un atstāta neaizslēgtā stāvoklī. Šī funkcija nedarbojas, ja pieturat taustiņu  nospiestu vismaz 1 sekundi. »

Selektīvā atslēgšanas sistēma

Izmantojot selektīvās atslēgšanas funkciju, ir iespējams atslēgt tikai vadītāja durvis un degvielas tvertnes vāciņu. Pārējā automašīna paliek aizslēgta.

Vadītāja durvju un degvielas tvertnes vāciņa atslēgšana:

- vienreiz nospiediet taustiņu  tālvadības atslēgā vai vienreiz pagrieziet atslēgu atvēršanas virzienā.

Visu durvju, bagāžas nodalījuma durvju un degvielas tvertnes vāciņa atslēgšana:

- 5 sekunžu laikā *divreiz* nospiediet taustiņu  tālvadības atslēgā vai 5 sekunžu laikā *divreiz* pagrieziet atslēgu atvēršanas virzienā.

Arī tad, ja tiek atslēgts tikai vadītāja durvis, Safe* drošības sistēma un pretaizdzīšanas signalizācijas sistēma* uzreiz izslēdzas.

Automašīnās ar informācijas un izklaides sistēmu centrālās atslēgas drošības režīmu jūs varat iestatīt tiešā veidā»»» 101. lappuse .

UZMANĪBU

Nemiet vērā drošības norādījumus »»»  „Safe“ drošības sistēma 106. lappuse.

Norādījums

- Darbiniet tālvadības atslēgu tikai tad, kad redzat automašīnu.



• Citas tālvadības atslēgas funkcijas

»»» 116. lappuse, Ērtas atvēršanas un aizvēršanas režīms.

Atslēgšana un aizslēgšana no salona



79. att. Viduskonsole: centrālās atslēgas taustiņi.

- Aizslēgšana: nospiediet taustiņu  »»» 79. att..
- Atslēgšana: vēlreiz nospiediet taustiņu  »»» 79. att..

Ja automašīna ir aizslēgta ar centrālās atslēgas vadības slēdzi, ievērojiet tālāk minēto.

- Atvērt durvis un bagāžas nodalījuma durvis no ārpuses nav iespējams (drošībai, piemēram, stāvot pie luksofora).
- Kad visas durvis ir aizvērtas un aizslēgtas, gaismas diode centrālās atslēgas vadības slēdzī deg.

• Katras no durvīm var atsevišķi atvērt no salona puses, pavilkot durvju atvēršanas sviru.

- Ja notiek negadījums, kurā nostrādā drošības spilveni, no salona puses aizslēgtās durvis automātiski atslēdzas, lai nodrošinātu, ka glābēji var iekļūt automašīnā.

UZMANĪBU

- Centrālās atslēgas taustiņi darbojas arī tad, kad aizdedze ir izslēgta, izņemot gadījumu, kad ir aktivizēta „Safe“ drošības sistēma.
- Kad automašīna ir aizslēgta no ārpuses un drošības sistēma ir ieslēgta, centrālās atslēgas taustiņi nedarbojas.
- Aizslēgtas durvis ārkārtas situācijā var kavēt glābēju iekļūšanu automašīnas salonā. Neatstājiet automašīnā cilvēkus, jo īpaši bērnus.

Norādījums

Kad ātrums pārsniedz 15 km/h (9 mph), automašīna automātiski aizslēdzas (Auto Lock)»»» 100. lappuse . Ar taustiņu  centrālās atslēgas vadības slēdzī jūs varat automašīnu atkal atslēgt.

Automašīnas atslēgšana un aizslēgšana ar Keyless Access

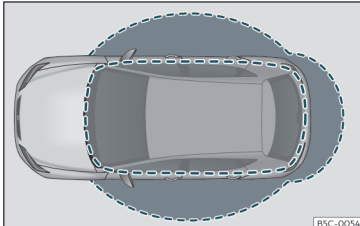

80. att. Keyless Access: tuvošanās zona.

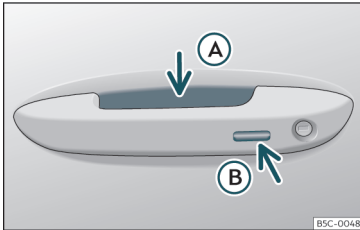

81. att. Durvju rokturis: sensora virsmas.

»» 81. att.

- Ⓐ Atslēgšanai paredzētā sensora virsma durvju roktura iekšpusē.
- Ⓑ Aizslēgšanai paredzētā sensora virsma durvju roktura ārpusē.

Atkarībā no aprīkojuma, automašīna var būt aprīkota ar Keyless Access sistēmu.

Keyless Access sistēmas konfigurēšana

Keyless Access sistēmas darbības iestatījumus var veikt informācijas un izklaides sistēmas izvēlnē **Automašīnas iestatījumi**.

Kad Keyless Access sistēma ir deaktivizēta, tās darbība tiek ierobežota.

Keyless Access ir piestartēšanas un slēdžu sistēma, kuru var izmantot, lai atslēgtu un aizslēgtu automašīnu, aktīvi neizmantojot automašīnas atslēgu. Lai funkcija darbotos, uztveršanas zonā automašīnas tuvumā ir tikai jāatrodas derīgai automašīnas atslēgai.

Automašīnas atslēgšana

- Pieskarieties sensora virsmai Ⓐ durvju roktura iekšpusē. *Divreiz* nomirgo visi virzienrādītāji.

Pieskaroties sensoru virsmai divreiz, tiek atslēgta visa automašīna.

Automātiska automašīnas atslēgšana

Automašīnu var automātiski atslēgt, izmantojot centrālo atslēgu. Lai tas notiktu, šai funkcijai ir jābūt aktivizētai informācijas un izklaides sistēmā un automašīnas atslēgai ir jāatrodas automašīnas tuvumā.

Ja automašīnas atslēga atrodas uztveršanas zonā, automašīna tiek automātiski atslēgta.

Ja automašīnu ilgāku laiku neatslēdz, funkcija tiek deaktivizēta.

Automašīnu var atslēgt un aizslēgt tikai, izmantojot priekšējās durvis. Tālvadības atslēga attiecīgajā brīdī nedrīkst atrasties tālāk par 1,5 m no durvju roktura.

Nav svarīgi, vai tālvadības atslēga atrodas, piemēram, jakas kabatā.

Tūlīt pēc aizslēgšanas atkal atvērt durvis kādu laiku nav iespējams. Tādējādi jums ir iespēja pārlicināties, ka durvis ir pareizi aizslēgtas.

Jūs varat pēc izvēles atslēgt vai nu *tikai* attiecīgās durvis, vai arī visu automašīnu. Vajadzīgos iestatījumus var veikt automašīnās ar vadītāja informācijas sistēmu»» 94. lappuse .

Vispārīga informācija

Ja kādā no darbības zonām»» 80. att. atrodas derīga atslēga, slēdžu un piestartēšanas sistēma Keyless Access piešķir šai atslēgai piekļuves atļauju, tīklīdz jūs pieskaraties kādai no sensoru virsmām priekšējo durvju rokturos.

Pēc tam, aktīvi nelietojot automašīnas atslēgu, ir iespējams veikt tālāk minētās darbības.

- *Keyless Entry*: automašīnas atslēgšana, izmantojot priekšējo durvju rokturi vai bagāžas nodalījuma durvju *skārienjutīgo* rokturi. »

- **Keyless Exit:** automašīnas aizslēgšana, izmantojot sensoru vadītāja vai priekšējā pasažiera durvju rokturī.
- **Easy Open:** bagāžas nodalījuma durvju atvēršana ar kājas kustību zem aizmugurējā bufera»» 114. lappuse.
- **Press & Drive:** dzinēja iedarbināšana bez atslēgas, izmantojot startera pogu »» 219. lappuse.

Centrālā atslēga un slēdžu sistēma darbojas tāpat kā *parastā* atslēgšanas un aizslēgšanas sistēma. Atšķiras tikai vadības elementi.

Ziņojot par automašīnas atslēgšanu, visi virzienrādītāji nomirgo *divreiz*, bet, ziņojot par aizslēgšanu, – *vienreiz*.

Ja automašīna tiek aizslēgta un visas durvis un bagāžas nodalījuma durvis – aizvērtas, un pēdējā izmantotā atslēga atrodas salonā, bet ārpus automašīnas neviena atslēga neatrodas, automašīna **uzreiz netiek** aizslēgta. Visi automašīnas virzienrādītāji **četras reizes** nomirgo. Ja nevienas no durvīm vai bagāžas nodalījuma durvis netiek atvērtas, pēc dažām sekundēm automašīna aizslēdzas.

Ja automašīna tiek atslēgta, bet nevienas no durvīm vai bagāžas nodalījuma durvis netiek atvērtas, pēc dažām sekundēm automašīna atkal aizslēdzas.

Durvju atslēgšana un atvēršana (Keyless-Entry)

- Satveriet vienu no priekšējo durvju rokturim. Tādējādi jūs pieskaraties sensora virsmai»» **81. att.** (A) (bultiņa) durvju rokturī, un automašīna atslēdzas.
- Atveriet durvis.

Ja durvju rokturī satver divas reizes, automašīnās, kurās pieejama selektīvā atslēgšana vai attiecīga informācija un izklaides sistēmas konfigurācija, atslēdzas visas durvis.

Automašīnas bez „Safe“ drošības sistēmas – durvju aizvēršana un aizslēgšana (Keyless Exit)

- Izslēdziet aizdedzi.
- Aizveriet vadītāja durvis.
- *Vienreiz* pieskarieties aizslēgšanas sensora virsmai»» **81. att.** (B) (bultiņa) uz viena no priekšējo durvju rokturim. Durvīm, kuru rokturim jūs pieskaraties, ir jābūt aizvērtām.

Automašīnas ar „Safe“ drošības sistēmu – durvju aizvēršana un aizslēgšana (Keyless Exit)

- Izslēdziet aizdedzi.
- Aizveriet vadītāja durvis.
- *Vienreiz* pieskarieties sensora virsmai »» **81. att.** (B) (bultiņa) uz viena no priekšējo durvju rokturim. Automašīna ir aizslēgta ar „Safe“»» 106. lappuse drošības sistēmu.

Durvīm, kuru rokturim jūs pieskaraties, ir jābūt aizvērtām.

- *Divreiz* pieskarieties sensora virsmai »» **81. att.** (B) (bultiņa) uz viena no priekšējo durvju roktura, lai aizslēgtu automašīnu, neaktivizējot „Safe“ drošības sistēmu »» 106. lappuse.

Bagāžas nodalījuma durvju atslēgšana un aizslēgšana

Kad automašīna ir aizslēgta, bagāžas nodalījuma durvis atslēdzas atvēršanas brīdī, ja to tuvumā»» **80. att.** atrodas derīga automašīnas atslēga.

Bagāžas nodalījuma durvis var atvērt un aizvērt tāpat kā *parastas* bagāžas nodalījuma durvis.

Pēc aizvēršanas bagāžas nodalījuma durvis automātiski aizslēdzas. Ja automašīna ir pilnīgi atslēgta, bagāžas nodalījuma durvis pēc aizvēršanas automātiski **ne**aizslēdzas.

Kas notiek, ja automašīnu aizslēdz ar citu atslēgu?

Ja viena automašīnas atslēga atrodas automašīnas salonā un automašīnu no ārpusē aizslēdz ar citu automašīnas atslēgu, automašīnas salonā esošā atslēga nobloķējas un dzinēja iedarbināšanai vairs nav izmantojama »» 219. lappuse. Lai dzinēju varētu iedarbināt, ir jānospiež taustiņš  automašīnas salonā esošajā atslēgā.

Automātiska sensoru atslēgšanās

Ja automašīna ilgstoši netiek ne atslēgta, ne aizslēgta, tuvuma sensori durvīs automātiski atslēdzas.



Ja aizslēgtas automašīnas sensoru virsmas durvju rokturos tiek neparasti bieži aizskartas (piemēram, ar zariem vai krūmiem), visi tuvuma sensori uz noteiktu laiku atslēdzas.

Sensoru darbība atkal atjaunojas:

- kad ir pagājis noteikts laiks,
- **VAI:** ja automašīnu atslēdz ar atslēgas taustiņu ,
- **VAI:** ja atver bagāžas nodalījuma durvis,
- **VAI:** ja automašīnu manuāli atslēdz ar atslēgu.

Keyless Access īslaicīgas atslēgšanas funkcija*

Automašīnas atslēgšanu ar Keyless Access (piekļuve bez atslēgas) funkciju var deaktivizēt vienam aizslēgšanas un atslēgšanas cilindram.

- Pārvietojiet selektora pārslēgu stāvoklī **P**, jo citādi automašīnu nevarēs aizslēgt.
- Aizveriet durvis.
- Nospiediet aizslēgšanas taustiņu  tālvadības atslēgā un 5 sekunžu laikā vienreiz pieskarieties aizvēršanas sensora virsmai vadītāja durvju rokturī»» **81. att.** . Nesatveriet

rokturi, jo citādi automašīna neaizslēgsies. Deaktivizēšana var notikt arī, kad automašīnu aizslēdz, izmantojot slēdzeni vadītāja durvīs.

- Lai pārbaudītu, vai funkcija ir deaktivizēta, vismaz 10 sekundes pagaidiet, tad satveriet un pavelciet durvju rokturi. Durvis nedrīkst atvērties.

Nākamreiz automašīnu varēs atslēgt tikai, izmantojot tālvadības atslēgu vai slēdzenes cilindru. Pēc nākamās aizslēgšanas un atslēgšanas piekļuve bez atslēgas (Keyless Access) atkal būs aktīva.

Keyless Access sistēmas ilglaicīga deaktivizēšana*

Keyless Access automašīnas atslēgšanas funkciju (piekļuve bez atslēgas) var ilglaicīgi deaktivizēt informācijas un izklaides sistēmā, lai citi nevarētu atslēgt un iedarbināt automašīnu.

Komforta funkcijas

Lai ar **komforta funkciju** aizvērtu visus elektriskos sānu logus un stikla jumtu, uz dažām sekundēm novietojiet pirkstu uz aizslēgšanas sensora virsmas»» **81. att.**  (bultiņa) durvju rokturī un pieturiet, līdz sānu logi un jumts ir aizvērušies.

Durvju atslēgšana ar pieskārienu sensora virsmai durvju rokturī darbojas atbilstoši ar funkcionālo virsmu  > **Arpuse** > **Aizvērša-**

na informācijas un izklaides sistēmā aktivizētajiem iestatījumiem.

PIESARDZĪBA

Ja tuvumā atrodas derīga atslēga, ūdens vai augsta spiediena tvaika strūkļa var iedarbināt durvju rokturos iebūvētos sensorus. Ja vismaz viens no elektriskajiem darbināmajiem sānu logiem ir atvērts un sensora virsma »» **81. att.**  (bultiņa) uz viena no rokturim tiek pastāvīgi aktivizēta, visi logi aizveras.

Norādījums

- Ja automašīnas akumulatoru baterija vai baterija automašīnas atslēgā ir vāja vai izlādējusies, iespējams, ka atslēgt vai aizslēgt automašīnu ar Keyless Access sistēmu vairs nevar. Automašīnu var atslēgt vai aizslēgt manuāli»» 109. lappuse.
- Lai varētu pārbaudīt, ka automašīna ir sekmīgi aizslēgta, atslēgšanas funkcija uz apmēram 2 sekundēm izslēdzas.
- Ja mērinstrumentu bloka ekrānā tiek rādīts ziņojums **Bojāta Keyless Access**, tas var liecināt par darbības traucējumiem Keyless Access sistēmā. Apmeklējiet servisa centru. CUPRA iesaka apmeklēt CUPRA specializēto servisa centru vai kādu no SEAT pilnvarotajiem izplatītājiem.
- Atkarībā no informācijas un izklaides sistēmā iestatītās ārējo spoguļu funkcijas, ārējie spoguļi atliecas un orientēšanās

apgaismojums ieslēdzas, kad automašīnu atslēdz, izmantojot sensoru virsmas vadītāja un priekšējā pasažiera durvis»» 131. lap-puse.

- Ja automašīnā neatrodas derīga automašīnas atslēga vai ja sistēma atslēgu nekonstatē, mērinstrumentu bloka displejā parādās atbilstošs norādījums. Tas var notikt, ja atslēgas signāls pārklājas ar citu (piemēram, mobilo ierīču aprīkojuma radītu) radio signālu vai ja atslēgu nosedz kāds priekšmets (piemēram, alumīnija koferis).
- Durvju rokturos iebūvēto sensoru darbība var būt traucēta, ja tie ir ļoti netīri, piemēram, klāti ar sāls kārtiņu. Šādā gadījumā automašīna ir jānomazgā.
- Automašīnu var aizslēgt tikai tad, kad selektora pārslēgs atrodas stāvoklī P.
- Lai uzlabotu jūsu automašīnas drošību, sistēmas tālvadības pults ir aprīkota ar pozīcijas noteikšanas sensoru. Ja noteiktā laika posmā tālvadības pults nekonstatē kustību (piemēram, atrodas uz galda naktis laikā), sistēma saprot, ka automašīna nav jāatver, un līdz ar to deaktivizējas.
- Ja tad, kad automašīnu mēģina aizslēgt, pēdējā izmantotā automašīnas atslēga vēl atrodas salonā, visi virzienrādītāji četrreiz nomirgo.

„Safe“ drošības sistēma¹⁾



Kad automašīna ir aizslēgta, „Safe“ drošības sistēma deaktivizē durvju rokturus un novērš nevēlamu personu iekļūšanu salonā. Atvērt durvis no iekšpuses vairs nav iespējams »» ▲.

Atkarībā no automašīnas aprīkojuma, aizdedzes izslēgšanas brīdī mērinstrumentu blokā var parādīties ziņojums, ka „Safe“ drošības sistēma ir aktivizēta.

Automašīnas aizslēgšana un „Safe“ drošības sistēmas aktivizēšana

- *Vienreiz* nospiediet aizslēgšanas taustiņu  automašīnas atslēgā.

Automašīnas aizslēgšana, neaktivizējot „Safe“ sistēmu

- *Divreiz* pēc kārtas nospiediet aizslēgšanas taustiņu  automašīnas atslēgā.
- **VAI:** *divreiz* pieskarieties sensoru virsmai durvju roktura ārpusē»» **81. att.** .

Ja „Safe“ drošības sistēma ir deaktivizēta, ir spēkā tālāk minētais.

- Automašīnu iespējams atslēgt un atvērt no iekšpuses ar durvju atvēršanas sviru.
- Pretaizdzīšanas signalizācijas sistēma ir aktīva.

- Salona kustības detektors un aizsardzība pret aizvilkšanu ir deaktivizēti.

„Drošas noslēgšanas“ stāvoklis

Šo procesu tūlīt apstiprina mirgojoša gaismas diode durvju apdarē. Sākumā gaismas diode mirgo īsi un ātri, pēc tam uz apmēram 30 sekundēm nodziest un tad turpina lēni mirgot.

▲ UZMANĪBU

Ja automašīnu aizslēdz no ārpusē un „Safe“ drošības sistēma* ir ieslēgta, cilvēki, jo īpaši bērni, nedrīkst palikt automašīnā, jo durvis un logus no iekšpuses vairs nevar atvērt. Aizslēgtas durvis ārkārtas situācijā var kavēt glābēju iekļūšanu automašīnas salonā.

Pret aizdzīšanas signalizācijas sistēma*

Apraksts

Pret aizdzīšanas signalizācijas sistēma apgrūtina ielaušanās un automašīnas zādzības mēģinājumus. Ja kāds neatļauti iekļūst automašīnā, sistēma aktivizē akustiskus un optiskus brīdinājuma signālus.

¹⁾ Atkarībā no tirgus un versijas.

Atvēršana un aizvēršana

Aizslēdzot automašīnu ar automašīnas atslēgu, pret aizvēršanas signalizācijas sistēma aktivizējas automātiski. Uzreiz pēc tam sistēma ir gatava darbībai. Par ieslēgtu signalizācijas sistēmu un drošu noslēgšanu (dubultu aizslēgšanu) mirgojot ziņo kontrollampīna vadītāja durvis un virzienrādītāji.

Ja pret aizvēršanas signalizācijas sistēmas ieslēgšanas brīdī ir atvērtas kādas no durvīm vai bagāžas nodalījuma durvis, tās netiek ietvertas automašīnas aizsargājamajās zonās. Ja durvis vai bagāžas nodalījuma durvis vēlāk aizver, tās automātiski tiek pievienotas automašīnas aizsargājamajām zonām un durvju aizslēgšanās brīdī par to signalizē virzienrādītāju nomirgošana.

- Atslēgšanas brīdī, kad pret aizvēršanas signalizācijas sistēma izslēdzas, virzienrādītāji nomirgo divreiz.
- Aizslēgšanas brīdī, kad pret aizvēršanas signalizācijas sistēma ieslēdzas, virzienrādītāji nomirgo vienreiz.

Kādos gadījumos ieslēdzas trauksmes signāls?

Pret aizvēršanas signalizācija ziņo ar 30 sekundes garu akustisku signālu un gaismas signālu (virzienrādītāji), kas atkārtojas 10 reizes, ja tad, kad automašīna ir aizslēgta, neatļauti tiek veiktas tālāk minētās darbības.

- Tiek atvērtas ar automašīnas atslēgu mehāniski atslēgtas durvis, un 15 sekunžu laikā aizdedze netiek ieslēgta (noteiktās valstīs, piemēram, Nīderlandē, 15 sekunžu gaidīšanas laika nav, un pret aizvēršanas signalizācijas sistēma ieslēdzas tūlīt pēc durvju atvēršanas).
- Tiek atvērtas kādas no durvīm.
- Tiek atvērts motora nodalījuma pārsegs.
- Tiek atvērtas bagāžas nodalījuma durvis.
- Aizdedze tiek ieslēgta ar nederīgu automašīnas atslēgu.
- Nepareizas darbības ar signalizāciju.
- Tiek atvienota automašīnas akumulatoru baterija.
- Automašīnas salonā tiek konstatēta kustība (automašīnās ar salona kustības detektoru >>> 108. lappuse).
- Automašīna tiek vilkta (automašīnās ar aizsardzību pret aizvilkšanu >>> 108. lappuse).
- Automašīna tiek pacelta (automašīnās ar aizsardzību pret aizvilkšanu >>> 108. lappuse).
- Automašīna tiek transportēta ar autoprāmi vai pa dzelzceļu (automašīnās ar aizsardzību pret aizvilkšanu vai salona kustības detektoru >>> 108. lappuse).
- Tiek atvienota pret aizvēršanas signalizācijas sistēmā iekļauta automašīnas piekabe.

Trauksmes signāla izslēgšana

- Atslēdziet automašīnu ar atslēgšanas taustiņu  automašīnas atslēg.
- **VAI:** ieslēdziet aizdedzi ar derīgu automašīnas atslēgu.

Ja vadītāja durvis mehāniski atslēdz ar automašīnas atslēgu, pēc durvju atvēršanas aizdedze ir jāieslēdz 15 sekunžu laikā.

Pretējā gadījumā uz 30 sekundēm ieslēdzas signalizācija un aizdedze tiek nobloķēta.

PIESARDZĪBA

Ja jūs izslēdzat aizsardzību pret ielaušanos, salona kustības detektors un aizsardzība pret aizvilkšanu automātiski izslēdzas.

Norādījums

- Ja automašīna ilgstoši atrodas nekustīgā stāvoklī, pēc 28 dienām kontrollampīna izslēdzas, lai taupītu akumulatoru bateriju. Pret aizvēršanas signalizācijas sistēma paliek ieslēgta.
- Ja pēc trauksmes signāla atskanēšanas tiek skarta vēl kāda no aizsargājamajām zonām (piemēram, pēc durvju atvēršanas tiek atvērtas arī bagāžas nodalījuma durvis), signāls atskan atkārtoti.
- Kad automašīnu aizslēdz no iekšpuses ar centrālās atslēgas taustiņu , pret aizvēršanas signalizācijas sistēma neaktivizējas. >>

- Ja ar automašīnas atslēgu mehāniski atslēdz vadītāja durvis, atslēdzas tikai vadītāja durvis, nevis visa automašīna. Tikai pēc aizdedzes ieslēgšanas visas durvis atbloķējas, taču neatslēdzas, un aktivizējas centrālās atslēgas taustiņš.
- Ja automašīnas akumulatoru baterija ir vāja vai izlādējusies, pretaizdzīšanas signalizācijas sistēma nedarbojas pareizi.
- Kad signalizācijas sistēma ir ieslēgta, automašīnas uzraudzība turpinās arī tad, ja akumulatoru baterija ir atvienota vai bojāta.
- Ja aktivizētas signalizācijas sistēmas gadījumā vienu no baterijas poliemi atvieno, atskan trauksmes signāls.

Salona kustības detektors un aizsardzība pret aizvilkšanu*

Tā ir pretaizdzīšanas signalizācijas sistēmā* integrēta uzraudzības un kontroles funkcija, kas, izmantojot ultraskaņu, konstatē neatļautu iekļūšanu automašīnas salonā.



Salona kustības detektors un aizsardzība pret aizvilkšanu (slīpuma sensors) automātiski ieslēdzas kopā ar pretaizdzīšanas signalizācijas sistēmu. Lai salona kustības detektora sensors ieslēgtos, visām durvīm un bagāžas nodalījuma durvīm ir jābūt aizvērtām.

Kad jūs izslēdzat „Safe“ drošības sistēmu* >>> 106. lappuse, salona kustības detektors un aizsardzība pret aizvilkšanu automātiski izslēdzas.

Aktivizēšana

- Šī sistēma automātiski ieslēdzas pretaizdzīšanas signalizācijas sistēmas aktivizēšanas brīdī.

Deaktivizēšana

- Manuāli atslēdziet automašīnu, izmantojot atslēgu, vai nospiediet taustiņu  tālvadības atslēgā. Laiks no durvju atslēgšanas brīža līdz aizdedzes ieslēgšanai nedrīkst būt ilgāks par 15 sekundēm; pretējā gadījumā atskan trauksmes signāls.
- Divreiz nospiediet taustiņu  tālvadības atslēgā. Salona kustības detektors un aizsardzība pret aizvilkšanu (slīpuma sensors) izslēdzas. Pretaizdzīšanas signalizācijas sistēma paliek ieslēgta.

Salona kustības detektors un aizsardzība pret aizvilkšanu atkal automātiski aktivizējas, kad jūs nākamreiz aizslēdzat automašīnu.

Salona kustības detektors un aizsardzība pret aizvilkšanu ir jāizslēdz (ja tas ir nepieciešams) ikreiz, kad aizslēdzat automašīnu, jo šīs sistēmas automātiski aktivizējas katrā automašīnas aizslēgšanas reizē.

Salona kustības detektors un aizsardzība pret aizvilkšanu ir jāizslēdz, piemēram, ja aizslēgtā automašīnā tiek atstāti dzīvnieki (pretējā gadījumā, ja automašīnā tiek konstatēta kustība, atskan trauksmes signāls) un ja automašīna tiek transportēta vai vilkta, paceļot aizkādas no asim.

Deaktivizēšana informācijas un izklaides sistēmā

- Izslēdziet aizdedzi un pieskarieties funkcionalajai virsmai  > Ārpuse > Aizvēšana > Salona kustības detektors.
- Ja pēc tam jūs aizslēdzat automašīnu, līdz nākamajai durvju atvēršanai salona kustības detektors un aizsardzība pret aizvilkšanu būs izslēgti.

Viltus trauksme

Salona kustības detektors var pareizi darboties tikai pilnībā slēgtā automašīnā. Ievērojiet attiecīgās likumdošanas prasības.

Tālāk minētajos gadījumos ir iespējama viltus trauksme.

- Atvērti logi (pilnībā vai daļēji).
- Atvērts bīdāmais/paceļamais jumts (pilnībā vai daļēji).
- Automašīnas salonā atstātu priekšmetu, piemēram, nenostiprinātu papīra lokšņu, pie atpakaļskata spoguļa piestiprinātu piekariņu (gaisa atsvaidzinātāju) utt., izraisītas kustības.

i Norādījums

- Ja automašīnu aizslēdz, neaktivizējot signalizācijas sistēmas salona kustības detektoru, tad nākamreiz, kad automašīna tiek aizslēgta, ieslēdzas visas signalizācijas sistēmas funkcijas, izņemot salona kustības detektoru. Salona kustības detektors atkal aktivizējas nākamreiz, kad signalizācijas sistēma tiek ieslēgta, ja vien tas iepriekš netiek apzināti izslēgts.
- Ja trauksmes signālu ir iedarbinājis salona kustības detektors, tad automašīnas atvēršanas brīdī par to ziņo automašīnas durvis mirgojoša kontrollampīņa. Šis mirgošanas signāls atšķiras no signāla, kas ziņo par ieslēgtu pretaizdzīšanas signalizācijas sistēmu.
- Automašīnā atstāta mobilā telefona vibrācijas signāla ietekmē salona kustības detektors var iedarbināt trauksmes signālu, jo sensori reaģē uz kustību un satricinājumiem automašīnā.
- Ja pretaizdzīšanas signalizācijas sistēma aktivizēšanas brīdī kādas no durvīm vai bagāžas nodalījuma durvis vēl ir atvērtas, aktivizējas tikai signalizācija. Kad visas durvis (tostarp bagāžas nodalījuma durvis) tiek aizvērtas, aktivizējas arī salona detektors un aizsardzība pret aizvilkšanu.

Durvis

levads

Durvis un bagāžas nodalījuma durvis var manuāli aizslēgt un daļēji atslēgt, piemēram, ja nedarbojas automašīnas atslēga vai centrālā atslēga.

⚠ UZMANĪBU

Neuzmanīgi veicot ārkārtas aizslēgšanu vai ārkārtas atslēgšanu, var gūt smagus savainojumus.

- Ja automašīna ir aizslēgta no ārpuses, atvērt durvis vai logus no salona puses nav iespējams.
- Nekad neatstājiet bērnus vai cilvēkus, kuri nevar par sevi parūpēties, automašīnas salonā vienus. Ārkārtas situācijā viņi nespēs pašu spēkiem izkļūt no automašīnas salona vai paši sev palīdzēt.
- Atkarībā no gada laika aizslēgtā automašīnā var iestāties ļoti augsta vai ļoti zema temperatūra, kas īpaši maziem bērniem var izraisīt nopietnus savainojumus un saslimšanas vai būt nāvējoša.

⚠ UZMANĪBU

Durvju, kā arī bagāžas nodalījuma durvju kustības ceļā atrasties ir bistami, jo var gūt savainojumus.

- Atveriet vai aizveriet durvis un bagāžas nodalījuma durvis tikai tad, ja nevienas neatrodas to kustības ceļā.

ⓘ PIESARDZĪBA

Veicot ārkārtas atslēgšanu vai ārkārtas aizslēgšanu, visas detaļas ir uzmanīgi jāizņem un pēc tam atkal pareizi jāuzstāda atpakaļ, lai izvairītos no automašīnas bojājumiem.

Vadītāja durvju ārkārtas atslēgšana vai aizslēgšana

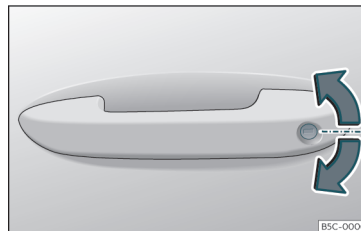

82. att. Vadītāja durvju rokturis: slēdzenes cilindrš.

Centrālās atslēgas atteices gadījumā vadītāja durvis var atslēgt un aizslēgt, izmantojot slēdzenes cilindru.

Kad automašīnu aizslēdz manuāli, parasti aizslēdzas visas durvis. Kad automašīnu



atslēdz manuāli, atslēdzas tikai vadītāja durvis. Ievērojiet norādījumus par pretaizdzišanas signalizācijas sistēmu»» 106. lappuse .

- Izvelciet atslēgas zobu no automašinas atslēgas»» 97. lappuse .
- Ievietojiet atslēgas zobu slēdzenes cilindrā un atslēdziet vai aizslēdziet automašīnu.

Specifika

- Kad automašīna ir atslēgta, pretaizdzišanas signalizācijas sistēma joprojām paliek aktīvēta. Neskatoties uz to, trauksmes signāls neskan»» 106. lappuse .
- Pēc vadītāja durvju atvēršanas vadītājam ir 15 sekundes laika, lai ieslēgtu aizdedzi. Kad tās ir pagājušas, atskan trauksmes signāls.
- Ieslēdziet aizdedzi. Elektroniskais imobilizators atpazīst derīgu automašinas atslēgu un deaktivizē pretaizdzišanas signalizācijas sistēmu.

Norādījums

Kad automašīnu manuāli aizslēdz ar automašīnas atslēgas zobu, pretaizdzišanas signalizācijas sistēma neaktivizējas
»» 100. lappuse.

Durvju, kas nav aprīkotas ar slēdzenes cilindru, ārkārtas aizslēgs



83. att. Durvju ārkārtas aizslēgs.

Centrālās atslēgas atteices gadījumā durvis, kas nav aprīkotas ar slēdzenes cilindru, ir jāaizslēdz atsevišķi.

Ārkārtas aizslēgs atrodas priekšējā pasažiera durvju un aizmugurējo durvju priekšdaļā. Tas ir redzams tikai tad, kad durvis ir atvērtas.

- Izvelciet nosegvāciņu no atveres.
- Ievietojiet atslēgas zobu iekšpusē esošajā rievā un pagrieziet atslēgu līdz galam pa labi (labās puses durvis) vai pa kreisi (kreisās puses durvis).
- Uzstādiet nosegvāciņu atpakaļ.

Pēc durvju aizvēršanas tās atvērt no ārpusēs vairs nav iespējams. No iekšpuses durvis var atslēgt un vienlaikus atvērt, vienreiz pavelkot durvju atvēršanas sviru.

Bērnu drošības slēdži



84. att. Bērnu drošības slēdzis kreisajās durvis.

Bērnu drošības slēdži nodrošina, lai aizmugurējās durvis no iekšpuses nevarētu atvērt. Tādējādi ir nodrošināts, ka bērni brauciena laikā nevar atvērt durvis.

Šī funkcija darbojas neatkarīgi no automašīnas elektroniskajām atslēgšanas un aizslēgšanas sistēmām. Ar šo funkciju ir aprīkotas tikai aizmugurējās durvis. Bērnu drošības funkciju var ieslēgt un izslēgt tikai manuāli, veicot darbības atbilstoši tālākajam aprakstam.

Bērnu drošības funkcijas ieslēgšana

- Atslēdziet automašīnu un atveriet tās durvis, kurās vēlaties aktivizēt bērnu drošības slēdži.
- Kad durvis ir atvērtas, ar automašīnas atslēgu pagrieziet kreisajās durvis esošo rievu

pulksteņa rādītāju kustības virzienā
» 84. att. vai labajās durvis esošo rievu – pretēji pulksteņa rādītāju kustības virzienam.

Bēru drošības funkcijas izslēgšana

- Atslēdziet automašīnu un atveriet tās durvis, kurās vēlaties deaktivizēt bērnu drošības slēdzi.
- Kad durvis ir atvērtas, ar automašīnas atslēgu pagrieziet kreisajās durvis esošo rievu pretēji pulksteņa rādītāju kustības virzienam» 84. att. vai labajās durvis esošo rievu – pulksteņa rādītāju kustības virzienā.

Ja bērnu drošības funkcija ir ieslēgta, durvis var atvērt tikai no ārpusēs.

Bagāžas nodalījuma durvis

Temata ievads

⚠ UZMANĪBU

Nepareiza un neuzmanīga bagāžas nodalījuma durvju atslēgšana, atvēršana vai aizvēršana var izraisīt negadījumus un smagus savainojumus.

- Neatveriet bagāžas nodalījuma durvis, kamēr ir ieslēgti miglas luksturi vai atpakaļgaitas gaismas. Signālgaismas var tikt bojātas.

- Neaizveriet bagāžas nodalījuma durvis, spiežot ar roku uz aizmugurējā stikla. Aizmugurējais stikls var saplaisāt. Savainojumu risks!

- Pēc aizvēršanas pārlicinieties, ka bagāžas nodalījuma durvis ir aizslēgušās, lai brauciena laikā tās pēkšņi neatvērtos.
- Nevēriģi vai neapdomīgi aizverot bagāžas nodalījuma durvis, jūs varat smagi savainot sevi un citus. Vienmēr pārlicinieties, ka neviens neatrodas bagāžas nodalījuma durvju kustības ceļā.
- Nekad nebrauciet ar pusatvērtām vai atvērtām bagāžas nodalījuma durvīm, jo salona var nonākt izplūdes gāzes. Saindēšanās risks!
- Nekad neatstājiet automašīnu bez uzraudzības un neļaujiet bērniem automašīnā spēlēties, jo īpaši tad, ja ir atvērtas bagāžas nodalījuma durvis. Bērni var iekāpt bagāžas nodalījumā, aizvērt bagāžas nodalījuma durvis un palikt ieslēgti. Atkarībā no gada-laika aizslēgta automašīna var ļoti stipri uzkarst vai atdzist. Tas var izraisīt smagus savainojumus, saslimšanas un pat nāvi.

ⓘ PIESARDZĪBA

Pirms atverat bagāžas nodalījuma durvis, pārlicinieties, ka atvēršanai un aizvēršanai ir pietiekami daudz vietas, piemēram, ja automašīnai ir pievienota piekabe vai ja automašīna atrodas garāžā.

ⓘ Norādījums



Pirms bagāžas nodalījuma durvju aizvēršanas pārlicinieties, ka bagāžas nodalījumā neatrodas automašīnas atslēga.

Bagāžas nodalījuma durvju atvēršana un aizvēršana



85. att. Bagāžas nodalījuma durvis: atvēršana no ārpusēs.

Bagāžas nodalījuma durvju atvēršanas sistēma darbojas elektriski. To lieto, izmantojot bagāžas nodalījuma durvis iestrādāto markas logotipa formas rokturi» 85. att. .

Lai aizslēgtu vai atslēgtu bagāžas nodalījuma durvis, nospiediet taustiņu  vai  automašīnas atslēgā.

Ja bagāžas nodalījuma durvis ir atvērtas vai nav pareizi aizvērtas, tas tiek parādīts mērinstrumentu bloka ekrānā.* Ja tās ir atvērtas, »

kad ātrums pārsniedz 6 km/h (4 mph), atskan arī akustisks brīdinājuma signāls*.

Atvēršana un aizvēršana

- Atvēršana: pavelciet rokturi uz augšu »» **85. att.** Durvis atveras pašas.
- Aizvēršana: velciet durvis uz leju, turot aiz viena no iekšējā apdarē esošajiem rokturiem, vai nospiediet uz bagāžas nodalījuma durvīm esošu taustiņu* »» **86. att.**

Ja durvis tiek aizslēgtas, aizslēdzas arī bagāžas nodalījuma durvis.

Bagāžas nodalījuma durvju elektriska atvēršana un aizvēršana*

✓ Attiecas uz Leon Sportstourer

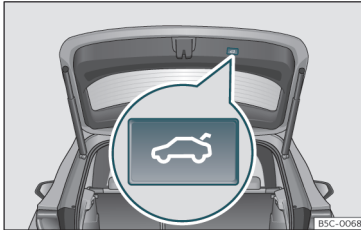

86. att. Bagāžas nodalījuma durvis: taustiņš bagāžas nodalījuma durvju aizvēršanai.

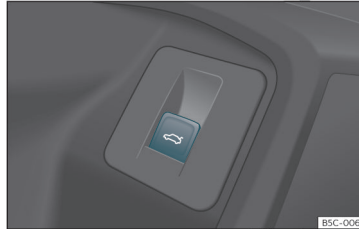

87. att. Uz vadītāja durvīm: taustiņš bagāžas nodalījuma durvju atvēršanai un aizvēršanai.

Bagāžas nodalījuma durvju atvēršana

- Atslēdziet automašīnu »» **100. lappuse** un īsi nospiediet bagāžas nodalījuma durvju rokturi. Automašīnās ar Keyless Access jūs varat uzreiz spiest bagāžas nodalījuma durvju rokturi. Bagāžas nodalījuma durvis atslēdzas, ja automašīnas tuvumā ir atpazīta derīga atslēga.
- **VAI:** pavelciet taustiņu ↵ vadītāja durvis uz augšu »» **87. att.** Taustiņš darbojas arī tad, ja aizdedze ir izslēgta.
- **VAI:** apmēram 1 sekundi pieturiet nospiebtu automašīnas atslēgas taustiņu ↵. Ja automašīna ir aizslēgta, atslēdzas tikai bagāžas nodalījuma durvis (sānu durvis paliek aizslēgtas).
- **VAI:** automašīnās, kas aprīkotas ar Keyless Access un sensoru vadāmu atvēršanu, bagāžas nodalījuma durvis var atvērt, kustinot kāju zonā zem buferi iebūvētajiem sensoriem

(Easy Open »» **114. lappuse**). Bagāžas nodalījuma durvis atveras automātiski.

Bagāžas nodalījuma durvju aizvēršana

- Īsi nospiediet taustiņu ↵ uz bagāžas nodalījuma durvīm »» **86. att.** »» **△** Temata ievads **111. lappuse**.
- **VAI:** pavelciet taustiņu ↵ vadītāja durvis uz augšu »» **87. att.**
- **VAI:** automašīnās, kas aprīkotas ar Keyless Access, turiet nospiebtu taustiņu ↵ automašīnas atslēgā, līdz bagāžas nodalījuma durvis ir aizvērtas, vai kustiniet kāju zonā zem buferi iebūvētajiem sensoriem (Easy Open) »» **114. lappuse**. Automašīnas atslēgai ir jāatrodas ne tālāk par 1,5 m no bagāžas nodalījuma durvīm, un tā nedrīkst atrasties automašīnas salonā.
- **VAI:** ar roku iekustiniet bagāžas nodalījumu aizvēršanas virzienā, līdz tas aizveras patstāvīgi.
- Bagāžas nodalījuma durvis automātiski pārvietojas uz leju aizvērtā stāvoklī un arī automātiski aizveras »» **△** Temata ievads **111. lappuse**.

Atvēršanas vai aizvēršanas procesa pārtraukšana

Bagāžas nodalījuma durvju atvēršanas un aizvēršanas procesu var pārtraukt, nospiežot kādu no taustiņiem ↵.

Atvēršana un aizvēršana

Aizveriet bagāžas nodalījuma durvis ar roku. Lai to izdarītu, ir jālieto zināms spēks.

Ja jūs vēlreiz nospiedīsiet kādu no taustiņiem ⇄, bagāžas nodalījuma durvis atgriezīsies sākotnējā stāvoklī.

Ja automātiskās atvēršanas vai aizvēršanas laikā bagāžas nodalījuma durvis sastopas ar pretestību vai kādu priekšmetu, process tiek nekavējoties pārtraukts. Aizvēršanas laikā bagāžas nodalījuma durvis šādā gadījumā mazliet atveras.

- Pārbaudiet, kādēļ bagāžas nodalījuma durvis nevarēja atvērties vai aizvērties.
- Mēģiniet atvērt vai aizvērt bagāžas nodalījuma durvis vēlreiz.
- Ja nepieciešams, bagāžas nodalījuma durvis var atvērt vai aizvērt, lietojot zināmu spēku.

Piekabes vilkšanas specifika

Ja rūpnīcā iebūvētā sakabes ierīce ir elektriski savienota ar velkamo piekabi» 298. lappuse, bagāžas nodalījumu var atvērt un aizvērt tikai ar šim nolūkam paredzēto taustiņu uz bagāžas nodalījuma durvīm.

Akustiski brīdinājumi

Bagāžas nodalījuma durvju atvēršanas un aizvēršanas laikā skan akustiski signāli. Iznēmums: kad bagāžas nodalījuma durvis tiek atvērtas, izmantojot rokturi vai Easy Open

funkciju ar kājas kustību, vai tiek aizvērtas ar šim nolūkam paredzēto taustiņu» 86. att. .

Atvēršanās leņķa maiņa un saglabāšana

Ja pieejamā telpa virs vai aiz automašīnas ir mazāka par bagāžas nodalījuma durvju kustības amplitūdu, durvju atvēršanās leņķi var izmainīt.

Lai saglabātu jaunu atvēršanās leņķi, bagāžas nodalījuma durvīm ir jābūt atvērtām vismaz līdz pusei.

- Pārtrauciet atvēršanu, kad durvis ir sasniegušas vēlamu stāvokli.
- Pieturiet taustiņu ⇄» 86. att. uz bagāžas nodalījuma durvīm nospiešot vismaz 3 sekundes.

Atvēršanās leņķis tiek saglabāts. Saglabāšanu apstiprina mirgojoši avārijas gaismu signāli un skaņas signāls.

Atvēršanās leņķa atiestatīšana un saglabāšana

Lai bagāžas nodalījuma durvis atkal atvērtos pilnībā, atvēršanās leņķis ir jāatiestata un atkārtoti jāsavienā.

- Atslēdziet bagāžas nodalījuma durvis un atveriet tās līdz saglabātajam augstumam.
- Ar roku pilnībā atveriet bagāžas nodalījuma durvis. Lai to izdarītu, ir jālieto zināms spēks.

• Pieturiet taustiņu ⇄» 86. att. uz bagāžas nodalījuma durvīm nospiešot vismaz 3 sekundes.

• Rūpnīcā ieprogrammētais atvēršanās leņķis tagad ir atiestatīts un saglabāts. Saglabāšanu apstiprina mirgojoši avārijas gaismu signāli un skaņas signāls.

Automātiskā aizsardzība pret pārkaršanu

Ja sistēmu darbina atkārtoti un ar īsiem pārtraukumiem, tā izslēdzas, lai izvairītos no pārkaršanas.

Tiklīdz sistēma ir atdzisusi, funkciju atkal var lietot. Līdz tam bagāžas nodalījuma durvis var atvērt un aizvērt tikai ar roku, lietojot zināmu spēku.

Ja automašīnas akumulatoru baterija tiek atvienota brīdī, kad bagāžas nodalījuma durvis ir atvērtas» 335. lappuse, vai pārdeg attiecīgais drošinātājs» 62. lappuse, sistēma ir jārestartē. Šim nolūkam bagāžas nodalījuma durvis ir vienreiz pilnībā jāaizver.

Ārkārtas atslēgšana

» 115. lappuse

⚠ UZMANĪBU

Ja uz bagāžas nodalījuma durvīm ir sakrājis daudz sniega vai ir novietota smaga krava, pastāv iespēja, ka bagāžas nodalījuma durvis neatveras vai papildu svara dēļ atkal aizveras, izraisot smagus savainojumus. »

- Nekad neatveriet bagāžas nodalījuma durvis, ja uz tām ir sakrājies daudz sniega vai ir novietota krava (piemēram, bagāžnieks).
- Pirms bagāžas nodalījuma durvju atvēršanas notīriet sniegu vai noņemiet kravu.

Bagāžas nodalījuma durvis ar sensoru vadāmu atvēršanu un aizvēršanu (Easy Open)

✓ Attiecas uz Leon Sportstourer

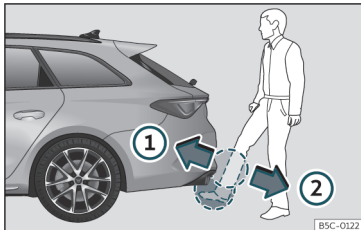

88. att. Bagāžas nodalījuma durvis ar sensoru vadāmu atvēršanu (Easy Open).

Ja bagāžas nodalījuma durvju tuvumā atrodas derīga atslēga, tās var atslēgt un atvērt ar kājas kustību sensoru zonā, kas atrodas zem bufera.

- Izslēdziet aizdezi.
- Nostājieties pie aizmugurējā bufera.

- Ar ātru kustību pietuviniet pēdu un apakšstilbu pēc iespējas tuvu buferim. Apakšstilbam ir jātuvojas augšējai sensoru zonai, bet pēdai – apakšējai sensoru zonai
»» 88. att. ①.

- Ar ātru kustību izņemiet pēdu un apakšstilbu no sensoru zonas»» 88. att. ②. Bagāžas nodalījuma durvis atveras automātiski.

- Ja bagāžas nodalījuma durvis neatveras, pēc dažām sekundēm atkārtojiet procesu.

Bagāžas nodalījuma durvis var aizvērt ar tādu pašu kājas kustību, ar kādu tās atver (ja bagāžas nodalījuma durvju tuvumā atrodas automašīnas atslēga).

Kad automašīna ir aizslēgta, bagāžas nodalījuma durvis pēc aizvēršanas automātiski aizslēdzas, ja vien automašīnas salonā neatrodas derīga automašīnas atslēga.

Bagāžas nodalījuma durvju pārvietošanos (atvēršanas vai aizvēršanas laikā) var apturēt ar vēl vienu tādu pašu kājas kustību (ja bagāžas nodalījuma durvju tuvumā atrodas automašīnas atslēga).

Tālāk minētajos apstākļos Easy Open funkcija nedarbojas vai darbojas ierobežoti (piemēri).

- Ja aizmugurējais buferis ir ļoti netīrs.
- Ja aizmugurējais buferis ir apšļākts ar sālsūdeni, piemēram, pēc brauciena pa ielām, kas nokaisītas ar sāli.

- Ja elektriski atbloķējamā sakabes ierīces lodgalva nav pieliekta.
- Ja ekspluatācijas laikā automašīnai ir uzstādīta sakabes ierīce.

Stipru nokrišņu gadījumā ir iespējams, ka Easy Open funkcija atver bagāžas nodalījuma durvis ar nelielu aizkavi vai arī automātiski deaktivizējas, lai novērstu bagāžas nodalījuma durvju nepareizu atvēršanos, ko var izraisīt piemēram, tekošs ūdens.

Easy Open funkciju var pastāvīgi ieslēgt un izslēgt informācijas vai izklaides sistēmā, izmantojot taustiņu  > Ārpuse > Aizvēršana.

⚠ UZMANĪBU

Ja derīga atslēga atrodas bagāžas nodalījuma durvju tuvumā, Easy Open funkcija var tikt nejauši aktivizēta un izraisīt bagāžas nodalījuma durvju atvēršanos, piemēram, veicot kustību leļpus aizmugurējā bufera, spēcīgas ūdens vai tvaika strūkles iedarbības rezultātā, vai veicot apkopes un remonta darbus šajā zonā. Nejausa bagāžas nodalījuma durvju atvēršanās var savainot cilvēkus, kas atrodas durvju pacelšanās zonā, vai radīt materiālus zaudējumus.

- Tāpēc vienmēr ir jāpārlicinās, ka tuvošanās zonā pie bagāžas nodalījuma durvīm bez uzraudzības neatrodas neviena derīga atslēga.
- Pirms apkopes vai remonta darbu veikšanas automašīnā Easy Open funkcijai SEAT

informācijas un izklaides sistēmā vienmēr ir jābūt deaktivizētai.

- Pirms automašīnas mazgāšanas Easy Open funkcija SEAT informācijas un izklaides sistēmā vienmēr ir jādeaktivizē.
- Pirms velosipēdu turētāja vai piekabes pievienošanas»»» 298. lappuse Easy Open funkcija SEAT informācijas un izklaides sistēmā vienmēr ir jādeaktivizē.

Bagāžas nodalījuma durvju ārkārtas atslēgšana

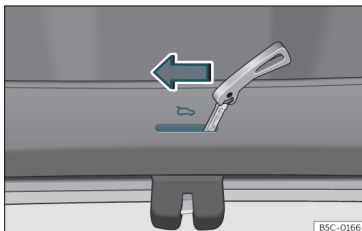

89. att. Bagāžas nodalījuma fragments: ārkārtas atslēgšana (Leon).



90. att. Bagāžas nodalījuma fragments: ārkārtas atslēgšana (Leon Sportstourer).

Bagāžas nodalījuma durvis var atslēgt no iekšpuses, izmantojot ārkārtas atslēgšanas mehānismu (piemēram, ja izlādējusies automašīnas akumulatoru baterija).

Bagāžas nodalījuma durvju aparātē atrodas rieva, caur kuru var piekļūt ārkārtas atslēgšanas mehānismam.

Bagāžas nodalījuma durvju atslēgšana no iekšpuses



- Ievietojiet atslēgas zobu rievā un grieziet atslēgu bultiņas virzienā, līdz slēdzene atveras»»» 90. att. .

Logu slēdži

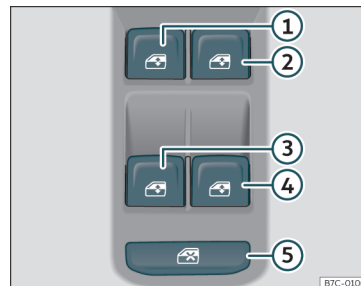
Logu elektriska atvēršana un aizvēršana



91. att. Vadītāja durvju fragments: logu slēdži.

- Lai atvērtu logu, nospiediet taustiņu .
- Lai aizvērtu logu, pavelciet taustiņu .

Taustiņi vadītāja durvīs

- 1 Kreiso priekšējo durvju logs
- 2 Labo priekšējo durvju logs
- 3 Kreiso aizmugurējo durvju logs
- 4 Labo aizmugurējo durvju logs
- 5 Drošības slēdzis, ar ko deaktivizē stiklu pacēlāju taustiņus aizmugurējās durvīs. »

Priekšējos un aizmugurējos logus var atvērt un aizvērt, izmantojot vadības elementus vadītāja durvis. Pārējās durvis atrodas atsevišķi taustiņi attiecīgo logu atvēršanai un aizvēršanai.

Kad automašīnu novietojat stāvēšanai vai atstājat bez uzraudzības, vienmēr pilnībā aizveriet logus >>> .

Kamēr vadītāja vai priekšējā pasažiera durvis netiek atvērtas, stiklu pacelājus var darbināt vēl apmēram 10 minūtes pēc aizdedzes izslēgšanas.

Drošības slēdzis *

Aizmugurējās durvis iebūvētos stiklu pacelāju vadības taustiņus var bloķēt, izmantojot drošības slēdzi>>> **91. att.**  vadītāja durvis.

Ja slēdzis nav nospiests: taustiņi aizmugurējās durvis darbojas.

Ja slēdzis ir nospiests: taustiņi aizmugurējās durvis nedarbojas.

Drošības slēdža simbols  deg dzeltenā krāsā, ja aizmugurējo stiklu pacelāju vadības taustiņi ir bloķēti.

Ērtas atvēršanas un aizvēršanas režīms



Logus var atvērt un aizvērt no ārpuses ar automašīnas atslēgu.

Ērta atvēršana

• Turiet taustiņu  tālvadības atslēgā nospiešanu, līdz visi logi un stikla jumts* sasniedz vajadzīgo stāvokli.

• **VAI:** vispirms atslēdziet automašīnu ar taustiņu  tālvadības atslēgā un tad pieturiet atslēgu vadītāja durvju slēdzenē tik ilgi, līdz visi logi un stikla jumts* sasniedz vajadzīgo stāvokli.

Ērta aizvēršana

• Turiet taustiņu  tālvadības atslēgā nospiešanu, līdz visi logi un bidāmais panorāmas jumts* ir aizvērti >>> .

• **VAI:** pieturiet atslēgu vadītāja durvju slēdzenē aizslēgšanas stāvoklī tik ilgi, līdz visi logi un stikla jumts* ir aizvērti.

• **VAI** ar Keyless Access* sistēmu (tikai aizvēršana): lai logi un jumts* aizvērtos, dažas sekundes pieturiet pirkstu uz aizslēgšanas sensora virsmas>>> **93. att.** (bultiņa) durvju rokturī. Noņemot pirkstu no sensora virsmas, aizvēršana tiek pārtraukta.

Kad lieto ērtas aizvēršanas režīmu, vispirms aizveras logi un tad bidāmais panorāmas jumts.

Izmantojot funkcionālo virsmu  > **Ārpuse > Logi > Ērta atvēršana**, informācijas un izklaides sistēmā var veikt dažādus iestatījumus.

Pacelšanas un nolaišanas automātika

Pacelšanas un nolaišanas automātika nodrošina pilnīgu loga aizvēršanu un atvēršanu. Turklāt attiecīgā stikla pacelēja taustiņš nav jātur nospiesta vai pievilktā stāvoklī.

Automātiska pacelšana: īsi pavelciet attiecīgā loga vadības taustiņu uz augšu līdz otrajai pakāpei.

Automātiska nolaišana: īsi nospiediet attiecīgā loga vadības taustiņu uz leju līdz otrajai pakāpei.

Automātiskās kustības apturēšana: atkārtoti nospiediet vai pavelciet attiecīgā loga vadības taustiņu.

Pacelšanas un nolaišanas automātikas atiestatīšana

Ja automašīnas akumulatoru baterija ir izlādējusies vai tiek atvienota brīdī, kad logi nav pilnībā aizvērti, pacelšanas un nolaišanas automātika pārstāj darboties un tās darbība ir jāatjauno, veicot tālāk minētās darbības.

• Pavelciet attiecīgā loga stikla pacelēja vadības taustiņu uz augšu un pieturiet to šādā stāvoklī vismaz vienu sekundi.

• Atlaidiet taustiņu un no jauna pavelciet uz augšu un pieturiet. Tagad atvēršanas un aizvēršanas automātika atkal ir gatava darbam.

Atvēršana un aizvēršana

Elektrisko stiklu pacēlāju automātiku var atjaunot katram logam atsevišķi vai vienlaikus vairākiem logiem.

⚠ UZMANĪBU

Ņemiet vērā drošības norādījumus >>> ⚠ Ievads 109. lappuse.

- Nelietpratīgi lietojot elektriskos stiklu pacēlājus, var izraisīt savainojumus!
- Nevērigi vai neapdomīgi aizverot logus, jūs varat smagi savainot sevi un citus. Tāpēc vienmēr pārliecinieties, ka neviens neatrodas logu stiklu kustības ceļā.
- Aizdedzes ieslēgšanas brīdī elektriskais aprīkojums, piemēram, elektriskie stiklu pacēlāji, var ieslēgties, radot savainojumu risku.
- Automašīnas durvis var aizslēgt ar tālvadības atslēgu. Tas var apgrūtināt palīdzības sniegšanu ārkārtas situācijā.
- Tāpēc, atstājot automašīnu, vienmēr ņemiet atslēgu līdzi.
- Stiklu pacēlāji turpina darboties līdz brīdim, kad tiek izslēgta aizdedze un atvērta vienas no priekšējām durvīm.
- Ja nepieciešams, deaktivizējiet aizmugurējo logu stiklu pacēlājus, izmantojot drošības slēdzi. Pārliecinieties, ka tie patiešām ir atslēgti.
- Atverot un aizverot logus ar tālvadības atslēgu, drošības apsvērumu dēļ būtu jāatrodas vismaz 2 metru attālumā no automašīnas. Lietojot aizvēršanas taustiņu, stiklu pa-

ceļšanās vienmēr ir jāuzrauga, lai neviens netiktu iespiests. Taustiņu atlaižot, aizvēršanas process uzreiz tiek pārtraukts.

ℹ Norādījums

Ja loga aizvēršanās gaita ir apgrūtināta vai to kavē kāds šķērslis, logs uzreiz atkal atveras >>> 117. lappuse. Šādā gadījumā, pirms mēģināt vēlreiz, pārbaudiet, kādēļ logu nevar aizvērt.

Stiklu pacēlāju spēka ierobežošanas funkcija

Elektrisko stiklu pacēlāju spēka ierobežošanas funkcija mazina savainojumu risku loga aizvēršanās laikā.

- Ja automātiskās pacelšanas laikā stikla gaita ir apgrūtināta vai to kavē kāds šķērslis, stikls attiecīgajā vietā apstājas un uzreiz atkal atveras >>> ⚠.
- Pirms mēģināt atkārtoti, pārbaudiet, kāpēc logu nevar aizvērt.
- Ja 10 sekunžu laikā logu mēģināt aizvērt vēlreiz un stikla gaita aizveroties atkal ir apgrūtināta vai tas saduras ar kādu šķērslī, pacelšanas automātika uz 10 sekundēm izslēdzas.

- Ja logs joprojām neaizveras apgrūtinātas gaitas vai kāda šķēršļa dēļ, stikls attiecīgajā vietā apstājas.

- Ja nevarat noteikt, kāpēc logs neaizveras, 10 sekunžu laikā vēlreiz mēģiniet to aizvērt, pavelkot taustiņu. Logs aizveras ar maksimālu spēku. Stikla pacēlāja spēka ierobežošanas funkcija šādā gadījumā nedarbojas.

- Ja nogaidāt ilgāk par 10 sekundēm, pēc atkārtotas taustiņa darbināšanas logs atkal pilnībā atveras un pacelšanas automātika turpina darboties.

⚠ UZMANĪBU

Ņemiet vērā drošības norādījumus >>> ⚠ Logu elektriska atvēršana un aizvēršana 117. lappuse.

- Spēka ierobežošana nepasargā pret pirkstu vai citu ķermeņa daļu iespiešanu starp stiklu un loga rāmja malu. Savainojumu risks!

Stikla jumts*

Temata ievads

Stikla jumts darbojas, ja aizdedze ir ieslēgta. Pēc aizdedzes izslēgšanas stikla jumtu var atvērt vai aizvērt vēl dažas minūtes, kamēr vadītāja vai priekšējā pasažiera durvis netiek atvērtas. »

⚠ UZMANĪBU

Nevērigi vai neuzmanīgi lietojot stikla jumtu, var izraisīt smagus savainojumus.

- Stikla jumtu un saules aizkaru atveriet un aizveriet tikai tad, kad neviena neatrodas to kustības zonā.
- Ikreiz, kad atstājat automašīnu, paņemiet līdzi visas automašīnas atslēgas.
- Nekad neatstājiet bērnus vai cilvēkus, kuri nevar par sevi parūpēties, automašīnas salonā, jo īpaši tad, ja viņi var piekļūt automašīnas atslēgai. Neuzmanīgi lietojot atslēgu, viņi var aizslēgt automašīnu, iedarbināt dzinēju, ieslēgt aizdedzi un iedarbināt stikla jumtu.
- Pēc aizdedzes izslēgšanas stikla jumtu var atvērt vai aizvērt vēl dažas minūtes, kamēr vadītāja vai priekšējā pasažiera durvis netiek atvērtas.

ⓘ PIESARDZĪBA

- Lai izvairītos no bojājumiem, pirms atvērta vai paceļta stikla jumtu zemas gaisa temperatūras apstākļos, notīriet uz tā, iespējams, sakrājušos ledu un sniegu.
- Vienmēr aizveriet stikla jumtu, kad atstājat automašīnu vai ja laika apstākļi ir lietaini. Ja stikla jumts ir atvērts vai paceļts, automašīnas salonā var nonākt ūdens un būtiski sabojāt elektrisko sistēmu. Tas var izraisīt arī citus automašīnas bojājumus.

ⓘ Norādījums

- Regulāri ar roku vai ar putekļu sūcēju notīriet lapas un citus netīrumus, kas sakrājušies uz stikla jumta sliedēm.
- Ja stikla jumta darbība ir traucēta, nedarbojas arī spēka ierobežošanas funkcija. Apmeklējiet servisa centru.

Stikla jumta darbība

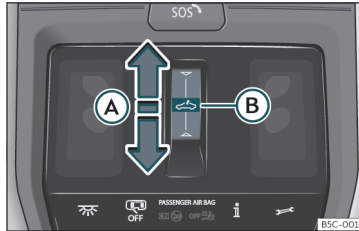

92. att. Griestu paneli: stikla jumta vadības taustiņš.

Funkcionālo virsmu ➤ var lietot divējādi: pabīdot un nospiežot.

Pabīdot: jumts tiek pilnībā vai daļēji atvērts vai aizvērts.

Nospiežot: jumts tiek pilnībā vai daļēji paceļts, atvērts vai aizvērts. Lai kustību automātiski apturētu, nospiediet atkārtoti.

Stikla jumta paceļšana, atvēršana vai aizvēšana

Stikla jumta atvēršana

- Automātiska kustība: ar pirkstu velciet uz aizmuguri pāri funkcionālajai virsmai ➤
- » 92. att. (A).
- Manuāla kustība: velciet pirkstu uz aizmuguri pāri funkcionālajai virsmai ➤ un pieturiet.

Stikla jumta aizvēšana

- Automātiska kustība: velciet pirkstu uz priekšu pāri funkcionālajai virsmai ➤ (A).
- Manuāla kustība: velciet pirkstu uz priekšu pāri funkcionālajai virsmai ➤ un pieturiet.

Stikla jumta paceļšana

- Stikla jumtu var paceļt tikai tad, kad tas ir aizvērts.
- Automātiska kustība: īsi nospiediet funkcionālās virsmas ➤ (B) vidū.

Paceļta stikla jumta aizvēšana

- Velciet pirkstu uz priekšu pāri funkcionālajai virsmai ➤ (A) vai īsi nospiediet funkcionālās virsmas ➤ (B) vidū.

Aizvēšanas un atvēršanas automātiskās kustības apturēšana

- Atkārtoti nospiediet funkcionālo virsmu ➤.

Stikla jumta atvēršanas vai aizvēršanas komforta funkcija*

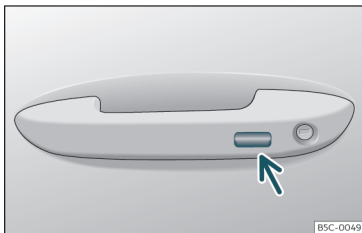

93. att. Durvju rokturis: sensora virsma.

Stikla jumtu, tāpat kā logus, var atvērt un aizvērt, izmantojot komforta funkciju.

Ar slēdzeni vadītāja durvīs*

• Lai paceltā stāvoklī esošu jumtu pārvietotu atvērtā vai aizvērtā stāvoklī, pieturiet atslēgu vadītāja durvis atslēgšanas vai aizslēgšanas stāvoklī. Lai procesu apturētu, atlaidiet atslēgu.

Ar tālvadības pulti

• Lai jumts atvērtos vai aizvērtos, pieturiet aizslēgšanas vai atslēgšanas taustiņu nospiestu. Atlaižot nospiesto taustiņu, aizvēršanas vai atvēršanas process tiek pārtraukts.

Ar Keyless Access sistēmu* (tikai aizvēršana)

• Lai jumts aizvērtos, dažas sekundes pieturiet pirkstu uz aizslēgšanas sensora virsmas >>> 93. att. (bultiņa) durvju rokturī. Noņemot pirkstu no sensora virsmas, aizvēršana tiek pārtraukta.

Bīdāmā panorāmas jumta un saules aizkara spēka ierobežošanas funkcija

Aizsardzība pret iespiešanu var samazināt savainojumu risku, kas pastāv stikla jumta un saules aizkara >>> ⚠ aizvēršanas laikā. Ja stikla jumts vai saules aizkars aizveroties sastopas ar pretestību vai saduras ar kādu šķērslī, tie atkal atveras.

- Pārbaudiet, kāpēc stikla jumtu vai saules aizkaru nevar aizvērt.
- Mēģiniet stikla jumtu vai saules aizkaru aizvērt vēlreiz.
- Ja šķēršļa vai pretestības dēļ stikla jumts vai saules aizkars nevar aizvērties, tie apstājas attiecīgajā stāvoklī un tad atkal atveras. Ja ir aktivizēta automātiskā kustība, aizvēršanās mēģinājums var atkārtoties.
- Ja stikla jumts vai saules aizkars atkārtoti neaizveras, aizveriet tos, neaktivizējot aizsardzību pret iespiešanu.

Stikla jumta aizvēršana bez spēka ierobežošanas funkcijas

• 5 sekunžu laikā pēc aizsardzības pret iespiešanu aktivizēšanās velciet pirkstu uz priekšu pāri funkcionālajai virsmai ➔ >>> 92. att. ⚠ un pieturiet nospiestu, līdz jumts ir pilnībā aizvēries.

• Stikla jumts aizveras bez spēka ierobežošanas funkcijas.

• Ja stikla jumtu joprojām nevar aizvērt, apmeklējiet servisa centru.

⚠ UZMANĪBU

Stikla jumta vai saules aizkara aizvēršana, neaktivizējot aizsardzību pret iespiešanu, var izraisīt smagus savainojumus.

- Vienmēr aizveriet stikla jumtu un saules aizkaru, ievērojot maksimālu piesardzību.
- Stikla jumta vai saules aizkara kustības zonā nekad nedrīkst atrasties cilvēki, it īpaši, ja aizvēršana notiek bez spēka ierobežošanas.
- Spēka ierobežošana nepasargā pret pirkstu vai citu ķermeņa daļu iespiešanu starp stiklu un jumta rāmja malu. Savainojumu risks!

Gaismas

Automašīnas apgaismes ierīces

Kontrollampīnas

iedegas

Pilnībā vai daļēji nedarbojas braukšanas gaismas.

Likumgaismas (pagriešanās gaismas) defekts.

iedegas

Ieslēgts aizmugurējais miglas lukturis.

iedegas

Kreisais vai labais virzienrādītājs.
Ja kāds no virzienrādītājiem ir bojāts, kontrollampīna mirgo divreiz ātrāk.

Ieslēgta avārijas gaismu signalizācija»» 125. lappuse .

iedegas

Piekabes virzienrādītāji.

iedegas

Ieslēgta tālā gaisma vai iedarbināts gaismas signāls
»» 122. lappuse.

iedegas

Ieslēgta tālās gaismas kontrole (Light Assist)
»» 123. lappuse.

Pēc aizdedzes ieslēgšanas uz īsu brīdi iedegas dažas brīdinājuma lampiņas un kontrollampīnas, norādot uz darbaspēju pārbaudi. Tās nodziest pēc dažām sekundēm.

UZMANĪBU

Nemiet vērā drošības norādījumus »» 
Brīdinājuma lampiņas un kontrollampīnas 89. lappuse.

Taustiņu gaismu un redzamības regulēšanai



94. att. Instrumentu panelis: gaismu vadības panelis.

Spiežot taustiņu  **MODE**, var pārslēgties starp tālāk minētajām funkcijām (iedegas attiecīgā kontrollampīna).

Tuvās gaismas ieslēgšana.

AUTO

Automātiska tuvās gaismas un dienas gaitas gaismas vadība.

Gabarītgaismas ieslēgšana.

Apgaismes funkcijas var aktivizēt, arī nospiežot uz attiecīgā simbola.

Kad funkcija ir aktivizēta, attiecīgais simbols deg. Lai deaktivizētu, simbols ir jānospiež vēlreiz.

FRONT

Miglas lukturu* ieslēgšana vai izslēgšana.

REAR

Aizmugurējā miglas luktura ieslēgšana vai izslēgšana.

MAX

Priekšējā stikla atkausēšanas funkcijas ieslēgšana un izslēgšana»» 161. lappuse .

REAR

Aizmugurējā stikla apsildes ieslēgšana vai izslēgšana»» 161. lappuse .

Par priekšējo lukturu pareizu iestatījumu un gaismu pareizu lietošanu vienmēr ir atbildīgs vadītājs.

Automātiskā tuvās gaismas vadība **AUTO***

Automātiskā tuvās gaismas vadība ir tikai papildzēklis un var atpazīt ne visas braukšanas situācijas.

Kad kontrollampīna **AUTO** deg, tālāk minētajās situācijās automašīnas apgaismes ierīces, kā arī mērinstrumentu un slēdžu apgaismojums automātiski ieslēdzas un izslēdzas >>> **Δ**.

- Apgaismojuma sensors konstatē *tumsu*, piemēram, braucot tuneļos. Izslēdzas, kad tiek konstatēts pietiekams apgaismojums.
- Lietus sensors konstatē lietu un ieslēdz priekšējā stikla tīrītājus. Izslēdzas, kad priekšējā stikla tīrītāji dažas minūtes nav darbojušies.

Dienas gaitas gaisma

Dienas gaitas gaismu nodrošina atsevišķi gaismekļi, kas integrēti priekšējos lukturos.

Dienas gaitas gaisma vienmēr ieslēdzas, kad tiek ieslēgta aizdedze, kontrollampīnas ir ieslēgtas vai kontrollampīna **AUTO** deg un gaismas sensors **nekonstatē** tumsu. Dienas gaitas gaisma izslēdzas, kad tiek ieslēgta aizdedze.

Ja kontrollampīna **AUTO** deg, apgaismojuma sensors atkarībā no ārējā apgaismojuma automātiski ieslēdz vai izslēdz tuvo gaismu (tostarp mērinstrumentu un slēdžu apgaismojumu) vai dienas gaitas gaismu.

Automagistrāles gaismas*

Automagistrāles gaismas ir pieejamas automašīnās, kuru lukturi ir aprīkoti ar LED High spuldzēm.

Funkciju var ieslēgt un izslēgt atbilstošajā informācijās un izklaides sistēmas izvēlnē.

- **Aktivizēšana:** kad automašīnas ātrums ilgāk par 10 sekundēm ir pārsniedzis 110 km/h (68 mph), tuvās gaismas staru kūlis pārvietojas mazliet uz augšu, lai vadītājam uzlabotu redzamību.
- **Deaktivizēšana:** kad automašīnas braukšanas ātrums samazinās zem 100 km/h (62 mph), tuvās gaismas staru kūlis pārvietojas atpakaļ pamatstāvoklī.

Brīdinājuma signāls, kas ziņo par neizslēgtām gaismām

Kad aizdedze ir ieslēgta un vadītāja durvis ir atvērtas, tālāk minētajos gadījumos atskan brīdinājuma signāls, kas atgādina, ka ir jāizslēdz gaismas.

- Ja ir ieslēgta stāvgaismas >>> 122. lappuse.
- Ja deg kontrollampīna >>> vai **Q**ž.

Δ UZMANĪBU

Ja ceļš ir slikti apgaismots un ja automašīna ir grūti pamanāma vai vispār nav pamanāma citiem ceļu satiksmes dalībniekiem, pastāv negadījumu risks.

- Automātiskā tuvās gaismas vadība (**AUTO**) ieslēdz tuvās gaismas tikai tad, kad izmainās apkārtnes gaishums (piemēram, miglas apstākļos tuvā gaisma neieslēdzas).

Δ UZMANĪBU

Gabarītgaisma un dienas gaitas gaisma nav pietiekami spilgtas, lai apgaismotu ceļu automašīnas priekšā un automašīna būtu pamanāma citiem ceļu satiksmes dalībniekiem.

- Tumsā, nokrišņu laikā vai sliktas redzamības apstākļos vienmēr ieslēdziet tuvo gaismu.
- Ja ceļš ir slikti apgaismots sliktu laika apstākļu vai nepietiekama apgaismojuma dēļ, braukt ar dienas gaitas gaismu nedrīkst.

Δ UZMANĪBU

Pārāk augstu noregulēti priekšējie lukturi un nelietprātīgi lietota tālā gaisma var apžilbināt citus ceļu satiksmes dalībniekus un novērst viņu uzmanību no ceļa. Tas var izraisīt negadījumus un smagus savainojumus.

- Vienmēr pārlicinieties, ka priekšējie lukturi ir pareizi noregulēti.

i Norādījums

- Ievērojiet valsts likumdošanas prasības attiecībā uz automašīnas apgaismes ierīču lietošanu. >>>

- Tuvā gaisma deg tikai tad, kad ir ieslēgta aizdedze. Kad aizdedzi izslēdz, automātiski ieslēdzas gabarītgaisma.
- Aizmugurējais miglas lukturis var apzīlbināt aizmugurē braucošo transportlīdzekļu vadītājus. Lietojiet aizmugurējo miglas lukturi tikai ļoti sliktas redzamības apstākļos.

Virzienrādītāja un tālās gaismas pārslēgs

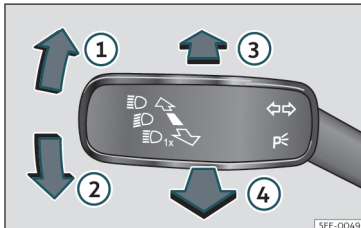

95. att. Virzienrādītāja un tālās gaismas pārslēgs (atkarībā no aprīkojuma).

Pārvietojiet pārslēgu vajadzīgajā stāvoklī.

- 1 Labās puses virzienrādītājs vai stāvgaisma (aizdedze izslēgta).
- 2 Kreisās puses virzienrādītājs vai stāvgaisma (aizdedze izslēgta).
- 3 Ieslēgta tālā gaisma: mērinstrumentu blokā deg kontrollampīna .

- 4 Kamēr pārslēgs ir pievilkts, tiek padots gaismas signāls. Kontrollampīna  deg.

Lai izslēgtu attiecīgajā brīdī ieslēgto funkciju, pārvietojiet pārslēgu pamatstāvoklī.

Virzienrādītāja automātika

Kad aizdedze ir ieslēgta, pārvietojiet pārslēgu uz augšu vai uz leju tikai līdz pretspēka paliecināšanās brīdim un atlaidiet. Virzienrādītāji nomirgo trīs reizes.

Virzienrādītāja automātiku var aktivizēt un deaktivizēt informācijas un izklaides sistēmā, izmantojot funkcionālo virsmu  > Ārpuse > Gaismas > Virzienrādītāja automātika >>> 94. lappuse.

Ja automašīnā atbilstošas izvēlnes nav, funkciju var deaktivizēt servisa centrā.



Stāvgaisma P[←]

Stāvgaisma deg tikai tad, kad aizdedze ir izslēgta. Kad šī gaisma ir ieslēgta, kamēr vadītāja durvis ir atvērtas, skan brīdinājuma signāls.

- Izslēdziet aizdedzi.
- Nospiediet virzienrādītāju pārslēgu uz augšu vai uz leju.

Kad stāvgaisma ir ieslēgta, attiecīgajā automašīnas pusē deg priekšējā gabarītgaisma un daļa no aizmugurējā luktura.

Stāvgaisma abās pusēs

- Izslēdziet aizdedzi.
- Nospiediet taustiņu  **MODE**, lai izvēlētos .
- Aizslēdziet automašīnu no ārpuses.

Ieslēdzas tikai gabarītgaisma abos priekšējos lukturos un daļēji – aizmugurējo lukturu.

UZMANĪBU

Ja virzienrādītājus lieto nepareizi, nelieto vispār vai aizmirst izslēgt, citi ceļu satiksmes dalībnieki var tikt maldināti. Tas var izraisīt negadījumus un smagus savainojumus.

- Vienmēr savlaicīgi izslēdziet virzienrādītāju, pirms nomaināt braukšanas joslu vai veicat apdzīšanas vai nogriešanās manevru.
- Kad braukšanas josla ir nomainīta vai apdzīšanas vai nogriešanās manevrs ir pabeigts, izslēdziet virzienrādītāju.

UZMANĪBU

Nepareizi lietota tālā gaisma var izraisīt negadījumus un smagus savainojumus, apzīlbinot citus ceļu satiksmes dalībniekus un novēršot viņu uzmanību no ceļa.

Norādījums

- Ja virzienrādītāju pārslēgs ir nospiests un aizdedze tiek izslēgta, kamēr vadītāja durvis ir atvērtas, skan brīdinājuma signāls. Tas atgādina, ka ir jāizslēdz virzienrādītāji, ja

vien jūs nevēlaties atstāt ieslēgtu stāvgaismu.

- Kad virzienrādītāju automātika ir ieslēgta (nomirgo trīs reizes) un tiek aktivizēta virzienrādītāju automātika otrā pusē, virzienrādītāji aktivajā pusē pārtrauc mirgot un no jauna izvēlētajā pusē nomirgo tikai vienreiz.
- Virzienrādītāji darbojas tikai tad, ja aizdedze ir ieslēgta. Avārijas gaismu signalizācija darbojas arī tad, ja aizdedze ir izslēgta.
- Ja kāds no piekabes virzienrādītājiem nedarbojas, kontrollampīna (piekabes virzienrādītāji) pārtrauc mirgot, bet automašīnas virzienrādītāji mirgo divreiz ātrāk.
- **Tālo gaismu** var ieslēgt tikai tad, ja ir ieslēgta tuvā gaismā.
- Vēsos un mitros laikā apstākļos priekšējie lukturi, kā arī aizmugurējie lukturi un virzienrādītāji no iekšpuses var īslaicīgi aizsvīst. Tā ir normāla parādība un nekādā veidā neietekmē automašīnas apgaismes ierīču kalpošanas laiku.
- Ja ir ieslēgts labais vai kreisais virzienrādītājs un pēc tam tiek izslēgta aizdedze, stāvgaismas automātiski neieslēdzas.



Tālās gaismas kontrole (Light Assist)*

Tālās gaismas kontrole automātiski novērš pretī un priekšā braucošo automašīnu vadītāju apžilbināšanu. Tālās gaismas kontrole arī atpazīst apgaismotas zonas un izslēdz tālo

gaismu, piemēram, kad tiek šķērsota apdzīvota vieta.

Sistēmas iespēju robežās tālās gaismas kontrole automātiski ieslēdz un izslēdz tālo gaismu atkarībā no vides un satiksmes apstākļiem un braukšanas ātruma »» .

Tālās gaismas kontroles ieslēgšana

- Ieslēdziet aizdedzi un uz gaismu vadības paneļa izvēlieties režīmu **AUTO**»» **94. att.**
- Nospiediet virzienrādītāja un tālās gaismas pārslēgu no pamatstāvokļa uz priekšu »» **95. att.** . Kad kontrollampīna  mērīnstrumentu bloka ekrānā iedegas, tālās gaismas kontrole ir ieslēgta.

Tālās gaismas kontroles izslēgšana

- Izslēdziet uz gaismu vadības paneļa režīmu **AUTO**»» **94. att.**
- **VAI:** kad tālā gaismā ir ieslēgta, pavelciet virzienrādītāju un tālās gaismas pārslēgu uz aizmuguri»» **95. att.** .
- **VAI:** nospiediet virzienrādītāju un tālās gaismas pārslēgu uz priekšu, lai manuāli ieslēgtu tālo gaismu. Tālās gaismas kontrole izslēdzas.

Sistēmas iespēju robežas

Tālāk aprakstītajos gadījumos tālā gaismā ir manuāli jāizslēdz, jo tālās gaismas kontrole tālo gaismu neizslēdz laikus vai vispār.

• Ja brauktuve ir vāji apgaismota vai uz tās ir izvietotas stipri atstarojošas ceļa zīmes.

- Ja citu ceļu satiksmes dalībnieku, piemēram, gājēju vai velosipēdistu, apgaismojums ir nepietiekams.
- Asos ceļa līkumos un stāvās nogāzēs, kuru dēļ pretī braucošie transportlīdzekļi daļēji nav redzami.
- Uz ceļiem ar starp joslām uzstādītu robežbarjeru, ja pretējā virzienā braucošo transportlīdzekļu (piemēram, smagkravas transportlīdzekļu) vadītāji var skaidri redzēt pāri vidus barjerai.
- Miglas, sniega un stipru nokrišņu gadījumā.
- Braucot puteklainos un smilšainos apvidos.
- Ja priekšējais stikls kameras skata laukā ir bojāts.
- Ja kameras skata lauks ir aizsvīdis, netīrs vai to nosedz uzlīmes, sniegš vai ledus.
- Ja kameras darbība ir traucēta vai ir pārtraukta elektroapgāde.

UZMANĪBU

Paaugstinātais komforta līmenis, ko nodrošina tālās gaismas kontrole, nedrīkst pamudināt riskēt ar drošību. Sistēma nevar aizstāt nepieciešamo vadītāja uzmanību.

- Jūs pats esat atbildīgs par to, lai vienmēr pielāgotu tālo gaismu apgaismojuma, redzamības un satiksmes apstākļiem. »»

- Tālās gaismas kontrole ne visas kustības situācijas var pareizi atpazīt un noteiktās situācijas var darboties tikai ierobežoti.
- Ja kameras skata lauks ir netīrs, nosegts vai bojāts, tālās gaismas kontroles darbība var būt ierobežota. Tas attiecas arī uz gadījumiem, kad automašīnas apgaismes ierīces ir veiktas izmaiņas, piemēram, uzstādīti papildu lukturi.

ⓘ PIESARDZĪBA

Lai sistēma darbotos netraucēti, ievērojiet tālāk sniegtos norādījumus.

- Regulāri notīriet kameras skata lauku un atbrīvojiet to no sniega un ledus.
- Nenosedziet kameras skata lauku.
- Pārļiecinieties, ka priekšējais stikls kameras skata laukā nav bojāts.

ℹ Norādījums

- Gaismas signālu jebkurā laikā var manuāli ieslēgt un izslēgt, izmantojot virzienrādītāju un tālās gaismas pārslēgu» 122. lappuse.
- Ja kameras uztveršanas zonā atrodas kāds objekts, kas izstaro gaismu, piemēram, pārnēsājama navigācijas sistēma, tālās gaismas kontroles darbība var būt ierobežota.

Miglas lukturi ar pagriešanās gaismu

Pagriešanās gaisma ir tuvās gaismas papildu funkcija, kas paredzēta, lai uzlabotu brauktuves apmaļu apgaismojumu, kad ar mazu ātrumu tiek braukts asos līkumos.

Pagriešanās gaisma darbojas, kad ir ieslēgta tuvā gaisma, un tā ieslēdzas, kad ātrums ir mazāks par apmēram 40 km/h (25 mph).

- Kad pagriež stūri vai ieslēdz virzienrādītāju, attiecīgais miglas lukturis pakāpeniski iedegas. Kad automašīna ir nogriezusies, *pagriešanās gaisma* pakāpeniski izslēdzas.
- Kad automašīna brauc atpakaļgaitā, abi miglas lukturi iedegas vienlaicīgi.

„Coming home“ (atbraukšanas) un „Leaving home“ (aizbraukšanas) funkcija

„Coming Home“ un „Leaving Home“ funkcijas tumsā izgaismo automašīnas tuvāko apkārtni, kad jūs iekāpjat automašīnā vai izkāpjat no tās. Kad funkcija ir ieslēgta, priekšā iedegas tuvā gaisma un gabarītgaisma, aizmugurē – aizmugurējā gabarītgaisma un numura zīmes apgaismojums.

„Leaving Home“ funkcijas vadībai tiek izmantots gaismas sensors.

Automašīnas iestatījumu izvēlnē informācijas un izklaides sistēmā var iestatīt izslēgšanās aiztures laiku, kā arī ieslēgt vai izslēgt funkciju.

„Coming Home“ (atbraukšanas) funkcijas ieslēgšana

Automašīnās ar gaismas un lietus sensoru

- Izslēdziet dzinēju un aizdedzi, kad gaismu vadība ir režīmā **AUTO**» 120. lappuse.
- „Coming Home“ (atbraukšanas) funkcija automātiski aktivizējas tikai tad, kad gaismas sensors konstatē tumsu.

Automašīnās bez gaismas un lietus sensora

- Izslēdziet aizdedzi.
- Ieslēdziet gaismas signālu *apmēram uz 1 sekundi*.

Kad atver automašīnas durvis, „Coming Home“ apgaismojums ieslēdzas. *Lukturu izslēgšanās laiks* sākas, kad tiek aizvērtas pēdējās automašīnas durvis vai bagāžas nodalījuma durvis.

„Coming Home“ (atbraukšanas) apgaismojums izslēdzas tālāk minētajos gadījumos.

- Automātiski, kad beidzas lukturu izslēgšanās laiks.

- Automātiski, ja apmēram 30 sekundes pēc apgaismojuma ieslēgšanās kādas no automašīnas durvīm vai bagāžas nodalījuma durvis vēl ir atvērtas.
- Ja kontrollampiņas gaismu vadības panelī nedeg»» 120. lappuse.
- Ieslēdzot aizdedzi.

„Leaving Home“ (aizbraukšanas) funkcijas aktivizēšana

- Aizslēdziet automašīnu ar tālvadības atslēgu.
- Funkcija „Leaving Home“ aktivizējas tikai, kad ir ieslēgts gaismu režīms **AUTO** un gaismas sensors konstatē tumsu.

„Leaving Home“ (aizbraukšanas) apgaismojums izslēdzas tālāk minētajos gadījumos.

- Automātiski, kad ir pagājis „Leaving Home“ funkcijas ieslēgšanās laiks (standarta iestatījums 30 sekundes).
- Aizslēdzot automašīnu ar tālvadības atslēgu.
- Ja kontrollampiņas gaismu vadības panelī nedeg»» 120. lappuse.
- Ieslēdzot aizdedzi.

i Norādījums

Lai aktivizētu „Coming Home“ un „Leaving Home“ funkciju, kontrollampiņai **AUTO** gais-

mu vadības paneli ir jādeg un gaismu sensoram ir jākonstatē tumsa.

Avārijas gaismu signalizācija



96. att. Instrumentu panelis: avārijas gaismu signalizācijas slēdzis.

Avārijas gaismu signalizācija ir paredzēta, lai bīstamās situācijās citi ceļu satiksmes dalībnieki varētu pamanīt stāvošo automašīnu.

Ja jūsu automašīna paliek stāvam, ievērojiet tālāk sniegtos norādījumus.

1. Novietojiet automašīnu drošā attālumā no transporta plūsmas.
2. Lai ieslēgtu avārijas gaismu signalizāciju, nospiediet taustiņu »» Δ.
3. Apstādiniet dzinēju.
4. Ieslēdziet elektronisko stāvbremzi.
5. Pārvietojiet selektora pārlēgu stāvoklī **P**.

6. Uzstādiēt avārijas apstāšanās brīdinājuma zīmi, lai citi ceļu satiksmes dalībnieki varētu pamanīt stāvošo automašīnu.

7. Ja atstājat automašīnu, vienmēr ņemiet līdzi automašīnas atslēgu.

Kad ir ieslēgta avārijas gaismu signalizācija, visi automašīnas virzienrādītāji mirgo vienlaicīgi. Vienlaicīgi mirgo gan virzienrādītāji ⇄⇄, gan kontrollampiņa slēdzī Δ. Avārijas gaismu signalizācija darbojas arī tad, ja aizdedze ir izslēgta.

Ārkārtas bremzēšanas brīdinājums

Ja, ātrumam pārsniedzot 80 km/h (50 mph), notiek strauja un nepārtraukta bremzēšana, bremzēšanas gaismas vairākkārt sekundē nomirgo, lai brīdinātu aizmugurē braucošo transportlīdzekļu vadītājus. Ja bremzēšana turpinās, tad, tiklīdz automašīna apstājas, automātiski ieslēdzas avārijas gaismu signalizācija. Kad automašīna atkal atsāk kustību, avārijas gaismu signalizācija automātiski izslēdzas.

Δ UZMANĪBU

- Uz ceļa palikusi automašīna rada augstu negadījumu risku. Vienmēr ieslēdziet avārijas gaismu signalizāciju un uzstādiēt avārijas apstāšanās brīdinājuma zīmi, lai citi ceļu satiksmes dalībnieki varētu pamanīt stāvošo automašīnu. »»

- Augstās katalizatora temperatūras dēļ nekad nenovietojiet automašīnu viegli uzliesmojošu materiālu, piemēram, sausas zāles vai iztecējušas degvielas, tuvumā. Aizdegšanās risks!

Norādījums

- Ja avārijas gaismu signalizācija ilgstoši ir ieslēgta, automašīnas akumulatoru baterija izlādējas (arī tad, ja aizdedze ir izslēgta).
- Lietojot avārijas gaismu signalizāciju, ievērojiet likumdošanas prasības.

Dinamiskā apgaismes tāluma regulēšana

Kad dinamiskā apgaismes tāluma regulēšana ir ieslēgta, priekšējo lukturu apgaismes tālums automātiski pielāgojas automašīnas noslodzei.

UZMANĪBU

Ja automašīnā atrodas smagi priekšmeti, priekšējie lukturi var apzīlbināt citus ceļu satiksmes dalībniekus un novērst viņu uzmanību no ceļa. Tas var izraisīt negadījumus un smagus savainojumus.

- Vienmēr pieskaņojiet staru kūli automašīnas noslodzes lielumam tā, lai netiktu apzīlbināti citi ceļu satiksmes dalībnieki.

Braucieni ārzemēs

Tuvās gaismas staru kūlis ir asimetrisks: tā ceļa puse, pa kuru braucat, tiek apgaismota intensīvāk.

Ja automašīna, kas ražota valstij ar labās puses satiksmes kustību, tiek lietota valstī ar kreisās puses satiksmes kustību (vai otrādi), parasti daļa luktura stikla ir jāaizsedz ar piemērotu uzlīmi vai lukturi ir jānoregulē tā, lai nepāzīlbinātu citus ceļu satiksmes dalībniekus.

Attiecīgajos noteikumos, kas regulē šādus gadījumus, ir noteiktas specifiskas gaismas stipruma vērtības, kas jāievēro noteiktos gaismas sadalījuma punktos. Šādas gaismas tiek dēvētas arī par „gaismu tūrisma režīmu”.

Lukturu izstarotās gaismas sadalījums ļauj ievērot „gaismu tūrisma režīmam” noteiktās vērtības, nelietojot pārklājuma uzlīmes un nemainot lukturu regulējumu.

Norādījums

„Gaismu tūrisma režīmu” drīkst lietot tikai īslaicīgi. Ja plānojat ilgāku laiku uzturēties valstī ar kreisās puses satiksmi, noteikti apmeklējiet autorizētu servisa centru, lai pārregulētu lukturus.

Salona apgaismojums

Mērinstrumentu bloka, ekrānu un slēdžu apgaismojums

Atkarībā no modeļa, mērinstrumentu bloka apgaismojuma spilgtumu var iestatīt informācijas un izklaides sistēmā, izmantojot funkcionālo virsmu  > Salons > Apgaismojums >>> 94. lappuse.

Kad gaismas ir izslēgtas un aizdedze ir ieslēgta, apgaismojums automātiski samazinās, samazinoties apkārtnes apgaismojuma gaišumam. Noteiktos gadījumos, piemēram, caurbraucot tuneli, kad **AUTO** funkcija nav aktivizēta, mērinstrumentu bloka apgaismojums var pilnībā izslēgties. Šīs funkcijas mērķis ir vizuāli ziņot vadītājam, ka ir jāieslēdz tuvas gaismas.

Ja automašīna ir aprīkota ar digitālo mērinstrumentu bloku (Digital Cockpit), mērinstrumentu blokā parādās norādījums: **Lūdzu, ieslēdziet gaismas.**

Salona apgaismojums un lasīšanas gaismas



97. att. Griestu paneļa fragments: salona apgaismojums priekšā.



Salona apgaismojuma ieslēgšana vai izslēgšana.



Durvju kontakta slēdzis. Salona apgaismojums ieslēdzas automātiski, kad automašīnu atslēdz, atver kādas no durvīm vai izslēdz aizdedzi. Gaisma nodziest dažas sekundes pēc visu durvju aizvēršanas, kā arī tad, kad automašīnu aizslēdz vai ieslēdz aizdedzi.

Lasīšanas gaisma

Lasīšanas gaismas var kontrolēt manuāli. Katru gaismas elementu var ieslēgt un izslēgt atsevišķi, nospiežot tā vidū. Turklāt gaismas intensitāte tiek iestatīta atbilstoši izdarītajam spiedienam.

Ja vēlaties ieslēgt abus gaismas elementus vienlaicīgi, nospiediet uz simbola  » 97. att..

Sīklietu nodalījuma un bagāžas nodalījuma apgaismojums*

Atverot un aizverot priekšējā pasažiera sīklietu nodalījumu un bagāžas nodalījuma durvis, to apgaismojums automātiski ieslēdzas un izslēdzas.

Kāju zonas apgaismojums*

Kāju zonas apgaismojums zem instrumentu paneļa (vadītāja un priekšējā pasažiera pusē) ieslēdzas durvju atvēršanas brīdī, un tā spilgtums brauciena laikā samazinās. Gaismas stiprumu var iestatīt informācijas un izklaides

sistēmas izvēlnē ar funkcionālo virsmu  > **Salons > Apgaismojums**»» 94. lappuse

Norādījums

Lasīšanas gaismas izslēdzas pēc automašīnas durvju aizvēršanas un aizslēgšanas vai dažas minūtes pēc aizdedzes izslēgšanas. Tas pasargā automašīnas akumulatoru bateriju no izlādēšanās.

Interjera apgaismojums*



98. att. Shematiskais attēls: Interjera apgaismojums

Interjera apgaismojums apgaismo viduskonsoles zonu un kāju zonu, un – atkarībā no izpildījuma – arī priekšējo durvju apdari un instrumentu paneļa joslu.

Ir pieejamas iepriekš definētas **interjera apgaismojuma** versijas»» 98. att. . Apgaismojuma intensitāti var iestatīt ar funkcionālo virsmu ☀.

- **Automātiski:** automašīnas salons tiek apgaismots atkarībā no iestatītā braukšanas profila.
- **Manuāli:** apgaismojuma intensitātes regulēšanai katrā zonā un apgaismojuma krāsas maiņai (automašīnās, kas aprīkotas ar priekšējo durvju apdares un instrumentu paneļa joslas apgaismojumu).

- **Izslēgts:** interjera apgaismojums tiek izslēgts.

Redzamība

Priekšējā un aizmugurējā stikla tīrītāji

Stikla tīrītāju pārslēgs

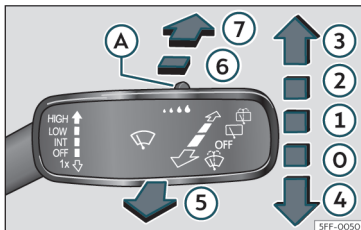

99. att. Priekšējā un aizmugurējā stikla tīrītāju lietošana.

Pārvietojiet pārslēgu vajadzīgajā stāvoklī.

0	OFF	Stikla tīrītāji izslēgti.
1	INT	Priekšējā stikla tīrīšana ar intervāliem. Ar vadības elementu»» 99. att. (A) iestatā intervālu garumu (automašīnas bez lietus sensora) vai lietus sensora jutīgumu.
2	LOW	Lēna tīrīšana, kuru var regulēt ar vadības elementu»» 99. att. (A).

Pārvietojiet pārslēgu vajadzīgajā stāvoklī.

3	HIGH	Atra tīrīšana, kuru var regulēt ar vadības elementu»» 99. att. (A).
4	1x	Vienreizēja tīrīšana. Īsi nospiežot, isa tīrīšanas kustība. Lai tīrīšanu paātrinātu, pieturiet pārslēgu ilgāk nospiestu uz leju.
5		Priekšējā stikla mazgāšana. Kad pārslēgu nospiež stūres virzienā, ieslēdzas priekšējā stikla mazgāšanas iekārta. Vienlaikus tiek aktivizēti stikla tīrītāji.
6		Aizmugurējā stikla tīrīšana ar intervāliem. Aizmugurējā stikla tīrītājs tīra ar apmēram 6 sekunžu intervālu.
7		Kad pārslēgu nospiež, ieslēdzas aizmugurējā stikla mazgāšanas iekārta. Vienlaikus tiek aktivizēts aizmugurējā stikla tīrītājs.

⚠ UZMANĪBU

Nelietojiet priekšējā stikla mazgāšanas iekārta ziemas laika apstākļos, ja pirms tam priekšējais stikls nav apsildīts ar apsildes un ventilācijas sistēmu. Pretējā gadījumā stiklu mazgāšanas šķidrums var piesalt pie stikla un apgrūtināt redzamību uz priekšu.

ⓘ PIESARDZĪBA

Ja stikla tīrītāju darbības laikā izslēdz aizdedzi, tīrītāji pārtrauc darboties un atgriežas pamatstāvoklī. Kad aizdedzi atkal ieslēdz, stikla tīrītāji atsāk darboties ar tādu pašu tī-

rīšanas intensitāti. Ledus, sniegs un citi traucēkļi uz priekšējā stikla var sabojāt stikla tīrītājus un to mehānismu.

- Pirms sākat braucienu, notīriet no stikla tīrītājiem sniegu un ledu.

- Neieslēdziet stikla tīrītājus, ja stikls ir sauss. Ja stikla tīrītāju slotiņas pārvietojas pa sausu stiklu, stikls var tikt bojāts.

- Sala gadījumā pirms stikla tīrītāju ieslēgšanas pārliecinieties, ka stikla tīrītāju slotiņas nav piesalušas. Kad automašīnu novietoja stāvēšanai aukstā laikā, priekšējā stikla tīrītājus ir ieteicams pārslēgt apkalpošanas stāvoklī»» 54. lappuse.

ⓘ Norādījums

- Gan priekšējā, gan aizmugurējā stikla tīrītāji darbojas tikai tad, ja aizdedze ir ieslēgta un motora nodalījuma pārsegs un bagāžas nodalījuma durvis ir aizvērti.

- Ja priekšējā stikla tīrītāji darbojas un tiek ieslēgts atpakaļgaitas pārnesums, aizmugurējā stikla tīrītājs ieslēdzas automātiski.

Stikla tīrītāju funkcijas

Stikla tīrītāju darbība dažādās situācijās

- Ja ir ieslēgta stikla tīrītāju darbības 1. vai 2. pakāpe un automašīna apstājas, stikla tīrītāji automātiski pārslēdzas zemākā intensitātes pakāpē. Kad automašīna atsāk kustību, »

stikla tīrītāji atkal pārslēdzas iepriekš iestatītajā darbības pakāpē.

- Kad stikla tīrītāji ir ieslēgti , klimata kontroles ierīce apmēram uz 30 sekundēm pārslēdzas gaisa recirkulācijas režīmā, lai novērstu stiklu mazgāšanas šķidruma smakas nonākšanu automašīnas salonā.
- Ja ir ieslēgta tīrīšana ar intervāliem, intervāli tiek pielāgoti ātrumam. Jo lielāks ir braukšanas ātrums, jo īsāki ir intervāli.

Norādījums

- Ja uz priekšējā stikla atrodas kāds šķērslis, stikla tīrītājs mēģina to noslaucīt. Ja šķērslis turpina bloķēt stikla tīrītāju, stikla tīrītājs apstājas. **Ņemiet šķērslī un ieslēdziet stikla tīrītājus no jauna.**
- Braukšanas laikā pēc stiklu tīrītāju darbināšanas pēc apmēram piecām sekundēm priekšējais stikls tiek notīrīts vēlreiz („pilienu notīrīšanas“ funkcija). Ja 10 sekunžu laikā pēc „pilienu notīrīšanas“ funkcijas iedarbošanās stikla tīrītāji tiek atkal iedarbināti, sākas jauns tīrīšanas process, kurā papildu notīrīšana nenotiek. Lai „pilienu notīrīšanas“ funkcija atkal būtu pieejama, ir jāizslēdz un atkal jāieslēdz aizdedze.

Lietus sensors

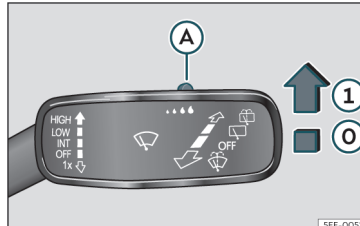

100. att. Stikla tīrītāju pārslēgs: lietus sensora iestatīšana **A**.

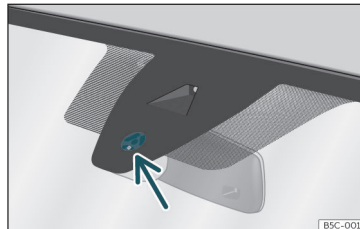

101. att. Lietus sensora jutīgā virsma.

Aktivizēts lietus sensors nodrošina, lai stikla tīrītāju darbības intervāli automātiski pielāgotos nokrišņu intensitātei **>>> **. Lietus sensora jutību var manuāli iestatīt. Manuāla tīrīšana **>>> 129. lappuse.**

Nospiediet pārslēgu vajadzīgajā pozīcijā **>>> 100. att.**

- Lietus sensors ir izslēgts.
- ① Lietus sensors ir ieslēgts – automātiska tīrīšana vajadzības gadījumā.
- A Lietus sensora jutības iestatīšana:
 - iestatot slēdzi pa labi – augsta jutība;
 - iestatot slēdzi pa kreisi – zema jutība.

Pēc aizdedzes izslēgšanas un atkārtotas ieslēgšanas lietus sensors paliek ieslēgts un turpina darboties, kad stikla tīrītāju pārslēgs atrodas stāvoklī ① un braukšanas ātrums pārsniedz 16 km/h (10 mph).

Lietus sensora darbības izmaiņas

Tālāk minēti daži iespējamie lietus sensora *jutīgās virsmas* **>>> 101. att.** darbības traucējumu un nepareizas reakcijas cēloņi.

- Bojātas stikla tīrītāju slotiņas: uz bojātām stikla tīrītāju slotiņām esoša ūdens kārtiņa var pagarināt aktivizēšanās laiku, paildzināt tīrīšanas intervālus un izraisīt ātras un nepātrauktas stikla tīrītāju kustības.
- Kukaiņi: stikla tīrītāji var sākt darboties, ja uz sensora nonāk kukaiņi.
- Sāls paliekas: ziemā ceļu kaisīšanas sāls var izraisīt ļoti ilgstošu stikla tīrītāju darbību uz gandrīz sausa stikla.

- Netīrumi: sausi putekļi, vasks, nosēdumi uz stikla (lotosa efekts), mazgāšanas līdzekļu paliekas (no automazgātuvēm) var samazināt lietus sensora jutību, un tas var reaģēt vēlāk, lēnāk vai vairs nereaģēt vispār.
- Plaisa stiklā: ieslēgta lietus sensora gadījumā ielaisis stikls aktivizē tīrīšanas ciklu. Pēc tam lietus sensors konstatē jutīgās virsmas samazinājumu un attiecīgi pielāgojas. Lietus sensora reakcija var mainīties atkarībā no tā, cik liels ir akmens šķembas radītais bojājums.

⚠ UZMANĪBU

Iespējams, ka lietus sensors nepietiekami reaģē uz lietu un stiklu tīrītāji neieslēdzas.

- Ja uz priekšējā stikla nonākošais ūdens ierobežo redzamību, vajadzības gadījumā savlaicīgi manuāli ieslēdziet stikla tīrītājus.

ℹ Norādījums

- Regulāri notīriet lietus sensora jutīgo virsmu»» 101. att. un pārbaudiet, vai stikla tīrītāju slotiņas nav bojātas (bultiņa).
- Attīrīšanai no vaska un spīdīgiem pārklājumiem ieteicams izmantot stiklu mazgāšanas līdzekli, kas izgatavots uz spirta bāzes.
- Nelīmējiet uzlīmes lietus sensora* zonā uz priekšējā stikla. Tas var izraisīt darbības traucējumus.

Atpakaļskata spoguļi

Iekšējais atpakaļskata spoguļis ar pretapzīlbināšanas funkciju

Iekšējais spoguļis ar automātisku pretapzīlbināšanas funkciju*

Automātiskā pretapzīlbināšanas funkcija ieslēdzas katreiz, kad tiek ieslēgta aizdeģe.

Kad automātiskā pretapzīlbināšanas funkcija ir ieslēgta, iekšējais spoguļis, kad uz tā krīt gaisma, automātiski aptumšojas. Kad tiek ieslēgts atpakaļgaitas pārnese, automātiskā pretapzīlbināšanas funkcija izslēdzas.

⚠ UZMANĪBU

Ja spoguļis ir aprīkots ar automātisko pretapzīlbināšanas funkciju, spoguļa sasišanas gadījumā no tā var iztecēt elektrolīta šķidrums. Šis šķidrums var kairināt ādu, acis un elpceļus. Ja kāda ķermeņa daļa nonākusi saskarē ar šo šķidrumu, uzreiz skalojiet to ar lielu ūdens daudzumu. Vajadzības gadījumā apmeklējiet ārstu.

ⓘ PIESARDZĪBA

Ja spoguļis ir aprīkots ar automātisko pretapzīlbināšanas funkciju, spoguļa sasišanas gadījumā no tā var iztecēt elektrolīta šķidrums. Šis šķidrums agresīvi iedarbojas uz plastmasas virsmām. Pēc iespējas drīzāk notīriet to ar mitru sūkli.

ℹ Norādījums

- Ja gaismas krišana uz iekšējā spoguļa tiek traucēta (piemēram, saulesarga* dēļ), spoguļis ar automātisko pretapzīlbināšanas funkciju nedarbojas perfekti.
- Kad ir ieslēgts salona apgaismojums vai atpakaļgaitas pārnese, spoguļis ar automātisko pretapzīlbināšanas funkciju neapstumšojas.
- Ja uz priekšējā stikla ir jālīmē uzlīmes, tās nedrīkst nosegt sensorus. Pretējā gadījumā automātiskā pretapzīlbināšanas funkcija var darboties nepareizi vai nedarboties vispār.

Ārējo spoguļu regulēšana

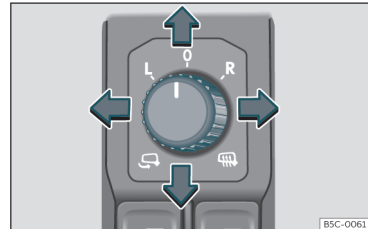

102. att. Vadītāja durvju fragments: grozāmā poga ārējo spoguļu regulēšanai.

Pagrieziet grozāmo pogu attiecīgajā stāvoklī. »

L/R Kad grozāmā poga atrodas vajadzīgajā stāvoklī, jūs varat noregulēt ārējo spoguļi vadītāja pusē (L, kreisais) un priekšējā pasažiera pusē (R, labais) vajadzīgajā virzienā.

 Atkarībā no aprīkojuma, ārējos spoguļus var apsildīt atbilstoši ārējā gaisa temperatūrai.

 Spoguļu pieliekšana.

Sinhronizēta ārējo spoguļu regulēšana

Sinhronizētu ārējo spoguļu regulēšanu var iestatīt informācijas un izklaides sistēmā ar funkcionālo virsmu  > **Ārpuse** > **Spoguļi**.

- Pagrieziet grozāmo pogu stāvoklī **L¹⁾**.
- Noregulējiet kreisā ārējā spoguļa stāvokli. Vienlaikus un sinhroni mainīsies arī labā ārējā spoguļa stāvoklis.
- Ja nepieciešams, korigējiet labā ārējā spoguļa iestatījumu, pagriežot grozāmo pogu stāvoklī **R¹⁾**.

Pasažiera puses ārējā spoguļa pagriešanas funkcija*

Lai, novietojot automašīnu atpakaļgaitā, varētu saskatīt, piemēram, ceļa apmales, pasažiera puses ārējo spoguļa virsmu var automā-

tiski noliekt uz leju, ja šāds stāvoklis iepriekš ir ticis saglabāts. Lai tas notiktu, grozāmajai pogai ir jāatrodas stāvoklī **R²⁾**.

Atpakaļskata spoguļis pagriežas atpakaļmatstāvoklī, kad automašīna brauc uz priekšu ar ātrumu, kas lielāks par 15 km/h (9 mph), vai tad, ja tiek izvilka atslēga. Tas pārvietojas atpakaļ pamatstāvoklī arī tad, ja jūs izmaināt grozāmās pogas stāvokli.

Pasažiera puses ārējā spoguļa iestatījumu saglabāšana pagriešanas funkcijai

- Ieslēdziet aizdedzi.
- Informācijas un izklaides sistēmā izvēlieties  > **Ārpuse** > **Spoguļi** >>> 94. lappuse .
- Izvēlieties ar slēdzi stāvoklī **R²⁾**.
- Ieslēdziet atpakaļgaitas pārnese.
- Noregulējiet ārējo spoguļi pasažiera pusē tā, lai labi varētu redzēt, piemēram, ceļa apmali.
- Izslēdziet atpakaļgaitas pārnese.
- Jaunais ārējā spoguļa iestatījums ir saglabāts.

Ārējo spoguļu pieliekšana, aizslēdzot automašīnu*

Informācijas un izklaides sistēmā, izmantojot funkcionālo virsmu  > **Ārpuse** > **Spoguļi**, var iestatīt, lai pēc automašīnas novietošanas un aizslēgšanas ārējie spoguļi tiktu automātiski pieliekti >>> 94. lappuse .

Kad automašīnu aizslēdz ar tālvadības atslēgu, ārējie spoguļi automātiski pieliecas. Kad automašīnu atslēdz ar tālvadības atslēgu, ārējie spoguļi automātiski atliecas.

UZMANĪBU

Izliektas spoguļvirsmas (konvekksi un asfēriski)* palielina redzes lauku. Tomēr tās liek objektiem spoguļi izskatīties mazākiem un tālākiem nekā realitātē. Izmantojot ārējos spoguļus, lai noteiktu attālumu līdz aizmugurē braucošajiem transportlīdzekļiem braukšanas joslas maiņas laikā, jūs varat kļūdināties un izraisīt negadījumu.

UZMANĪBU

Neuzmanīga ārējo spoguļu pieliekšana un atliekšana var izraisīt savainojumus.

- Ārējo spoguļu pieliekšanu vai atliekšanu veiciet tikai tad, ja neviens neatrodas to kustības zonā.

¹⁾ Automašīnās ar stūres novietojumu labajā pusē regulēšana notiek simetriski.

- Ārējo spoguļu kustības laikā vienmēr pievērsiet uzmanību tam, lai starp ārējā spoguļa korpusu un spoguļa pēdu netiktu iespiesti pirksti.

① PIESARDZĪBA

- Ja spogulis kāda iemesla dēļ ir pārvietojies (piemēram, pieliekts automašīnas novietošanas laikā), pilnībā atlieciet spoguļi, izmantojot elektrisko piedziņu. Spoguļi nekādā gadījumā nedrīkst pārvietot atpakaļ ar roku, jo pretējā gadījumā spoguļa pieliekšanas mehānisms tiek bojāts.
- Ja automašīna tiek mazgāta automātiskās mazgāšanas iekārtā, ārējie spoguļi ir jāpieliec, lai tie netiktu bojāti. Elektriski pieliecamos ārējos spoguļus nekādā gadījumā nedrīkst pieliekt un atliect ar roku. Šīs darbības drīkst veikt tikai ar elektrisko piedziņu.

i Norādījums

- Ja elektriskā regulēšana nedarbojas, abu ārējo spoguļu virsmas var noregulēt ar roku, uzspiežot uz spoguļa virsmas malas.
- Kad ātrums pārsniedz 40 km/h (25 mph), ārējo spoguļu pieliekšanas funkciju nevar aktivizēt.

Aizsardzība no saules

Saulessargi

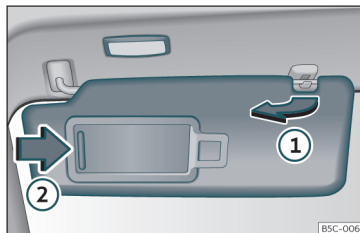

103. att. Saulessargi.

Vadītāja un priekšējā pasažiera saulesargu novietošanas iespējas

- Nolieciet saulesargu uz leju pie priekšējā stikla.
- Saulessargu var izvilkt no turētāja un pagriezt pret durvīm»» 103. att. ①.
- Pārvietojiet pret durvīm pagriezto saulesargu garenvirzienā uz aizmuguri.

Saulessargā aiz vāciņa atrodas kosmētikas spogulis. Kad vāciņu ② atbīda, ieslēdzas apgaismojums.

Kad kosmētikas spoguļi nosedzošo vāciņu atkal aizbīda ciet vai saulesargu pagriež uz augšu, apgaismojums nodziest.

⚠ UZMANĪBU

Uz leju noliekti saulesargi var pasliktināt redzamību.

- Ja saulesargi vairs nav nepieciešami, vienmēr ievietojiet tos atpakaļ turētājos.

i Norādījums

Noteiktos apstākļos pēc dažām minūtēm apgaismojums virs saulesarga automātiski nodziest. Tas pasargā automašīnas akumulatoru bateriju no izlādēšanās.

Sēdekļi un galvas balsti

Sēdekļu regulēšana

Manuāla priekšējo sēdekļu regulēšana

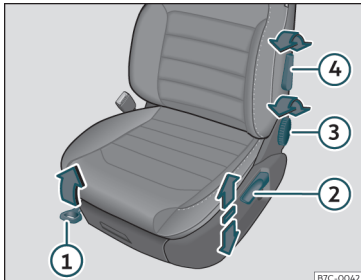

104. att. Priekšējie sēdekļi: sēdekļa manuāla regulēšana.

- 1 Lai pārvietotu uz priekšu vai uz aizmuguri, pavelciet sviru un bidiet sēdekli. Pēc sviras atlaišanas sēdeklim ir jānofiksējas!
- 2 Lai paceltu vai nolaistu, vairākkārt kustīniet sviru uz augšu vai uz leju.
- 3 Lai regulētu atzveltnes slīpumu, grieziet grozāmo pogu.
- 4 Lai regulētu jostasvietas atbalstu, darbiniet sviru, līdz ir iestatīta vēlamā pozīcija.

⚠ UZMANĪBU

Nepareiza sēdekļu noregulēšana var izraisīt negadījumus un smagus savainojumus.

- Regulējiet sēdekļa stāvokli tikai stāvošā automašīnā, jo brauciena laikā sēdekļis var negaidīti pārvietoties un jūs varat zaudēt kontroli pār automašīnu. Turklāt, veicot regulēšanu, tiek ieņemts nepareizs sēdus stāvoklis.
- Regulējiet priekšējo sēdekļu augstumu, slīpumu un novietojumu garenvirzienā tikai tad, ja neviens neatrodas sēdekļa kustības ceļā.
- Priekšējo sēdekļu kustībai regulēšanas laikā nedrīkst traucēt salona ierīkoti priekšmeti.
- Sēdekļu regulēšanas zona un fiksācijas mehānismi ir jāuztur tīri.

⚠ UZMANĪBU

Nepareizi lietojot sēdekļu pārvalkus vai aizsargpārvalkus, var netīšām ieslēgt sēdekļa elektriskās regulēšanas funkciju, un sēdekļis brauciena laikā var negaidīti pārvietoties. Tādējādi vadītājs var zaudēt kontroli pār automašīnu un var izraisīt negadījumus un savainojumus. Turklāt šādā gadījumā var sabojāt priekšējos sēdekļos iebūvētos elektriskos komponentus.

- Nekad nenostipriniet sēdekļu pārvalkus vai aizsargpārvalkus uz sēdekļu elektriskajiem vadības elementiem.

- Nekad nelietojiet sēdekļu pārvalkus vai aizsargpārvalkus, kas nav viennozīmīgi atļauti lietošanai uz attiecīgās automašīnas sēdekļiem.

Vadītāja sēdekļa elektriska regulēšana*

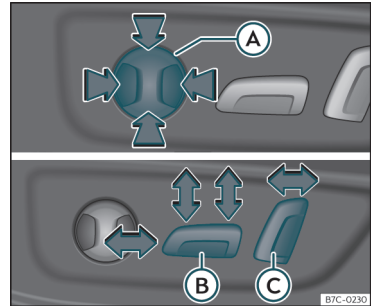

105. att. Vadītāja sēdekļis: elektriska regulēšana.

- A Lai regulētu jostasvietas atbalstu, nospiediet taustiņu attiecīgajā zonā.
- B Lai pārvietotu sēdekli uz priekšu vai uz aizmuguri, spiediet taustiņu uz priekšu vai uz aizmuguri.

Lai paceltu vai nolaistu sēdekli, nospiediet taustiņa aizmugurējo daļu uz augšu vai uz leju. Lai regulētu sēdekļa slīpumu,

spiediet taustiņa priekšējo daļu uz augšu vai uz leju.

- Ⓒ Lai regulētu atzveltnes slīpumu, spiediet taustiņu uz priekšu vai uz aizmuguri.

Uzmanību

- Nevērigi vai neuzmanīgi lietojot elektriskos priekšējos sēdekļus, var gūt smagus savainojumus.
- Priekšējos sēdekļus var elektriski regulēt arī tad, ja aizdedze ir izslēgta. Nekad neatstājiet bērnus vai cilvēkus, kuri nevar par sevi parūpēties, automašīnas salonā.
- Ārkārtas gadījumā elektrisko regulēšanu var pārtraukt, nospiežot citu slēdzi.

Piesardzība

Lai nesabojātu priekšējo un aizmugurējo sēdekļu elektriskos komponentus, netupiet uz sēdekļiem, kā arī nekādā citā veidā nespļojojiet sēdvirsmu un atzveltni vienā punktā.

Norādījums

- Ja akumulatoru baterijas uzlādes līmenis ir pārāk zems, iespējams, ka sēdekļu elektriskā regulēšana nedarbojas.
- Dzinējā iedarbināšanas brīdī sēdekļa elektriskā regulēšana tiek pārtraukta.

Galvas balsti

Temata ievads

Talāk ir aprakstītas galvas balstu regulēšanas iespējas un noņemšana. Pārliecinieties, ka sēdekļi ir pareizi noregulēti»» 15. lappuse .

Visas sēdvietas ir aprīkotas ar galvas balstiem. Aizmugurējais vidējais galvas balsts ir paredzēts tikai aizmugurējā sēdekļa vidējai sēdvietai. Tāpēc neuzstādiet to citās sēdvietās.

Pareizi noregulēti galvas balsti

Noregulējiet galvas balstu tā, lai tā augšējā mala atrastos vienā līmenī ar galvas augšpusi, bet ne zemāk par acu līmeni. Pakausim ir jāatrodas pēc iespējas tuvāk galvas balstam.

Galvas balsta stāvoklis maza auguma cilvēkiem

Pārbidiet galvas balstu līdž galam uz leju – arī tad, ja galva šādā gadījumā atrodas zemāk par galvas balsta augšējo malu. Zemākajā stāvoklī starp galvas balstu un sēdekļa atzveltni var būt neliela atstarpe.

Galvas balsta stāvoklis liela auguma cilvēkiem

Pārbidiet galvas balstu līdž galam uz augšu.

Uzmanību

Braukšana ar noņemtiem vai nepareizi noregulētiem galvas balstiem avārijas vai pēkšņu kustības un bremzēšanas manevru laikā paaugstina smagu vai nāvējošu savainojumu gūšanas risku.

- Vienmēr brauciet ar pareizi uzstādītiem un noregulētiem galvas balstiem.
- Pareizi noregulējiet galvas balstus atbilstoši augumam, lai avārijas gadījumā mazinātu spranda savainojumu risku. Galvas balsta augšējai malai ir jāatrodas vienā līnijā ar galvas augšdaļu un ne zemāk par acu augstumu. Pakausim ir jāatrodas pēc iespējas tuvāk galvas balstam un jābalstās pret galvas balsta vidusdaļu.
- Nekad neregulējiet galvas balstu brauciena laikā.
- Ja aizmugurējā sēdekļī atrodas pasažieri, galvas balsti nekādā gadījumā nedrīkst atrasties lietošanai neparedzētā stāvoklī.

Piesardzība

Veicot galvas balsta uzstādīšanu un izņemšanu, uzmanieties, lai galvas balsts neatstos pret griestu paneli, priekšējā sēdekļa atzveltni vai kādu citu automašīnas daļu. Pretējā gadījumā attiecīgais automašīnas aprīkojums var tikt sabojāts.

Galvas balstu regulēšana

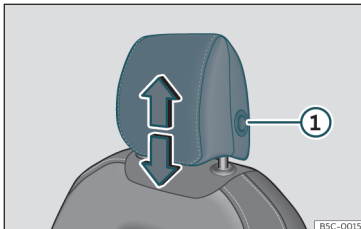

106. att. Priekšējais sēdekļis: galvas balstu regulēšana.

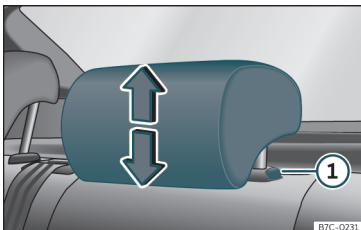

107. att. Aizmugurējie galvas balsti: galvas balstu regulēšana.

Galvas balstu augstuma regulēšana

- Ar abām rokām satveriet galvas balstu no sāniem un velciet uz augšu, līdz tas nofiksējas vajadzīgajā stāvoklī. Lai nolaistu uz leju, rīkojieties tāpat, vienlaikus spiežot taustiņu

galvas balsta sānos ①»» 106. att. »» 107. att..

- Galvas balstam ir droši jānofiksējas attiecīgajā stāvoklī.

Galvas balstu izņemšana un uzstādīšana

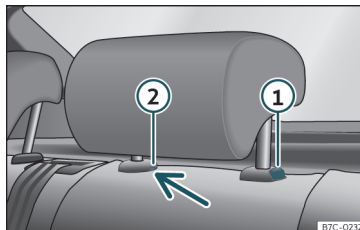

108. att. Aizmugurējie galvas balsti: izņemšana.

Priekšējo galvas balstu izņemšana un uzstādīšana

- Izvelciet galvas balstu līdz galam uz augšu.
- Nospiediet taustiņu»» 106. att. ① galvas balsta sānos un izvelciet galvas balstu.
- Lai atkal uzstādītu, ielieciet galvas balstu atzveltnē esošajās atverēs un virziet uz leju, līdz galvas balsts nofiksējas.

Aizmugurējo galvas balstu izņemšana

Lai izņemtu galvas balstu, attiecīgā sēdekļa atzveltnē ir daļēji jānoliec uz priekšu.

- Atbloķējiet atzveltni»» 138. lappuse .
- Izvelciet galvas balstu līdz galam uz augšu.
- Nospiediet taustiņu»» 108. att. ① un vienlaikus ievietojiet plakangala skrūvgriezi (maks. platums 5 mm) fiksatora atverē ②, un izvelciet galvas balstu.
- Atlieciet sēdekļa atzveltni atpakaļ, līdz tā pareizi nofiksējas »» Δ Aizmugurējā sēdekļa atzveltnes noliekšana uz priekšu un atliekšana atpakaļ 139. lappuse.

Aizmugurējo galvas balstu uzstādīšana

Lai uzstādītu galvas balstu, attiecīgā sēdekļa atzveltnē ir daļēji jānoliec uz priekšu.

- Atbloķējiet atzveltni»» 138. lappuse .
- Ievietojiet galvas balsta stienus vadotnēs, līdz tie dzirdami nofiksējas. Galvas balsts nedrīkst būt izvelkams no atzveltnes.
- Atlieciet sēdekļa atzveltni atpakaļ, līdz tā pareizi nofiksējas »» Δ Aizmugurējā sēdekļa atzveltnes noliekšana uz priekšu un atliekšana atpakaļ 139. lappuse.

⚠ UZMANĪBU

Izņemiet aizmugurējo sēdekļu galvas balstus tikai tad, ja tas ir nepieciešams bērnu

sēdekļīša uzstādīšanai. Pēc bērnu sēdekļīša izņemšanas atkal uzstādiet galvas balstu.

Sēdekļu funkcijas

Atmiņas funkcija*

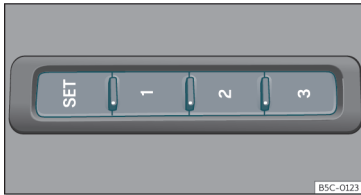

109. att. Vadītāja sēdekļa ārpuse: atmiņas taustiņi.

Atmiņas taustiņi

Izmantojot atmiņas taustiņus, var saglabāt un izsaukt vadītāja sēdekļa un ārējo spoguļu iestatījumus.

Vadītāja sēdekļa iestatījumu un ārējo spoguļu iestatījumu saglabāšana kustībai uz priekšu

- Ieslēdziet elektronisko stāvbremzi.
- Pārslēdziet pārnesumkārbu neitrālajā stāvoklī.
- Ieslēdziet aizdedzi.

- Noregulējiet vadītāja sēdekļa un ārējo spoguļu stāvokli.
- Spiediet taustiņu **SET** ilgāk par 1 sekundi >>> 109. att..
- Apmēram 10 sekunžu laikā nospiediet to atmiņas taustiņu, kuram ir jāpiesaista iestatījumi. Akustisks signāls apstiprina saglabāšanu.

Pasažiera puses ārējā spoguļa iestatījuma saglabāšana kustībai atpakaļgaitā

- Ieslēdziet elektronisko stāvbremzi.
- Pārslēdziet pārnesumkārbu neitrālajā stāvoklī.
- Ieslēdziet aizdedzi.
- Nospiediet vajadzīgo atmiņas taustiņu.
- Ieslēdziet atpakaļgaitas pārnesumu.
- Noregulējiet ārējo spoguļi pasažiera pusē tā, lai labi varētu redzēt, piemēram, ceļa apmali.
- Iestatītais spoguļa stāvoklis tiek automātiski saglabāts un piesaistīts automašīnas atslēgai, ar kuru automašīna ir atslēgta.

Iestatījumu izsaukšana

- Kad automašīna stāv un aizdedze ir ieslēgta, turiet attiecīgo atmiņas taustiņu nospiegtu tik ilgi, līdz ir sasniegts saglabātais stāvoklis.

- **VAI:** kad aizdedze ir izslēgta un vadītāja durvis ir aizvērtas, isi nospiediet attiecīgo taustiņu.

- Pasažiera puses ārējais spoguļis automātiski pārvietojas no saglabātā stāvokļa atpakaļ pamatstāvoklī, ja automašīna brauc uz priekšu ar ātrumu vismaz 15 km/h (10 mph) vai ja grozāmo pogu pagriež no stāvokļa **R** kādā citā stāvoklī >>> 131. lappuse.

Automašīnas atslēgas atmiņas funkcijas aktivizēšana

Nosacījums: ir saglabāta vismaz viena atmiņas pozīcija.

- Atslēdziet vadītāja durvis.
- Pieturiet nospiestu jebkuru no atmiņas taustiņiem.
- Aptuveni trīs sekunžu laikā pēc kustības pabeigšanas nospiediet atslēgšanas taustiņu  automašīnas atslēgā Gonga signāls apstiprina aktivizēšanu.

Ārējo spoguļu iestatījumu kustībai uz priekšu un vadītāja sēdekļa iestatījumu piesaiste automašīnas atslēgai

- Aktivizējiet automašīnas atslēgas atmiņas funkciju.
- Aizdedzei esot ieslēgtai, noregulējiet ārējos spoguļus un sēdekli.
- Akustisks signāls apstiprina saglabāto stāvokli gan tad, kad aizdedze tiek izslēgta, gan »

tad, kad automašīna tiek aizslēgta. Iestatījumi ir piesaistīti automašīnas atslēgai.

Automašīnas atslēgas atmiņas funkcijas deaktivizēšana

Nosacījums: ir saglabāta vismaz viena atmiņas pozīcija.

- Pieturiet taustiņu **SET** nospiešu >>> **109. att.**
- Nākamo 10 sekunžu laikā nospiediet atslēgšanas taustiņu  automašīnas atslēgā. Gonga signāls apstiprina deaktivizēšanu.

Sēdekļa atmiņas atiestatīšana

Ja vadītāja sēdekļis ir, piemēram, ticis nomaiņits, atmiņas sistēma ir jāatiestata.

Atiestatot tiek dzēsta visa atmiņa un sēdekļa atmiņai piesaistītie iestatījumi. Pēc tam atmiņas taustiņus var no jauna programmēt un piesaistīt automašīnas atslēgai.

- Atveriet vadītāja durvis, bet nekāpiet automašīnā.
- Noregulējiet sēdekļa stāvokli no ārpuses.
- Nolieciet sēdekļa atzveltni līdz galam uz priekšu.
- Atlaidiet atzveltnes slīpuma regulēšanas slēdzi un atkārtoti nospiediet to, līdz atskan gonga signāls.

UZMANĪBU

Atmiņas funkcijas iestatījumus veiciet tikai stāvošā automašīnā.

Norādījums

Ja vadītāja durvis tiek atvērtas pēc ilgāk kā apmēram 10 minūtēm pēc automašīnas atslēgšanas, vadītāja sēdekļa un ārejo spoguļu iestatījumu automātiska regulēšana nenotiek.

Aizmugurējā sēdekļa atzveltnes noliekšana uz priekšu un atliekšana atpakaļ

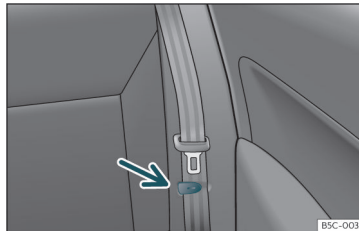

110. att. Aizmugurējais sēdekļis: drošības jostas turētāja skava.

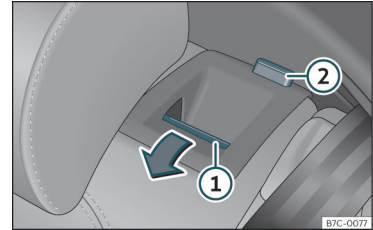

111. att. Aizmugurējais sēdekļis: atzveltnes noliekšana uz priekšu.

Aizmugurējā sēdekļa atzveltnē ir sadalīta, un katru no daļām var atsevišķi noliekt uz priekšu, lai palielinātu bagāžas nodalījumu.

Atzveltnes noliekšana uz priekšu

- Nostipriniet malējo sēdekļu drošības jostas pie aparāte esošajiem turētājiem >>> **110. att.**
- Pilnībā nolaidiet aizmugurējos galvas balstus >>> **136. lappuse.**
- Pavelciet atbloķēšanas taustiņu >>> **111. att.** **1** uz priekšu un vienlaikus nolieciet aizmugurējā sēdekļa atzveltni uz priekšu. Aizmugurējā sēdekļa atzveltnē ir atbloķēta, ja taustiņa sarkanais marķējums **2** ir redzams.

Sēdekļi un galvas balsti

Atzveltnes pacelšana

• Pareizi paceliet un nofiksējiet atzveltni fiksatoros. Ja atzveltnē ir pareizi nofiksēta, taustiņa sarkanais marķējums ② vairs nav redzams.

⚠ UZMANĪBU

Nekontrolēti vai neuzmanīgi noliecot aizmugurējā sēdekļa atzveltni uz priekšu vai paceļot, var gūt smagus savainojumus.

- Brauciena laikā nekad neveiciet aizmugurējā sēdekļa atzveltnes nolikšanu uz priekšu un atliekšanu atpakaļ.
- Gādājiet, lai, atliecot aizmugurējā sēdekļa atzveltni atpakaļ, neiespiestu un nesabojātu drošības jostas.
- Veicot aizmugurējā sēdekļa atzveltnes nolikšanu uz priekšu un atliekšanu atpakaļ, rokām, pirkstiem, kājām un citām ķermeņa daļām ir jāatrodas ārpus kustības zonas.
- Lai aizmugurējā sēdekļa drošības jostas nodrošinātu vajadzīgo aizsardzību, visām aizmugurējā sēdekļa atzveltnes daļām vienmēr ir jābūt pareizi nofiksētām. Tas ir īpaši svarīgi aizmugurējam vidējam sēdeklim. Ja sēdekļa atzveltnē nav pareizi nofiksēta, stipras bremzēšanas, pēkšņa braukšanas manevra vai avārijas gadījumā šajā sēdvietā sēdošais pasažieris tiek mests uz priekšu kopā ar to.
- Sarkanais marķējums uz taustiņa ② norāda, ka atzveltnē nav nofiksēta. Kad atzvelt-

ne atkal atrodas paceltā stāvoklī, vienmēr pārliecinieties, ka sarkanais marķējums vairs nav redzams.

- Ja aizmugurējā sēdekļa atzveltnē ir noliekta uz priekšu vai nav pareizi nofiksēta, attiecīgajā sēdvietā pasažierus (tostarp bērnus) pārvadāt nedrīkst.

ⓘ PIESARDZĪBA

Nekontrolēti vai pavisā pārvietojot aizmugurējā sēdekļa atzveltni uz priekšu vai atpakaļ, var būtiski sabojāt automašīnas aprīkojumu vai citus priekšmetus.

- Pirms noliecat aizmugurējā sēdekļa atzveltni uz priekšu, noregulējiet priekšējos sēdekļus tā, lai ne aizmugurējā sēdekļa galvas balsti, ne atzveltnes polsterējums neatdurtos pret priekšējiem sēdekļiem.

Aizmugurējā sēdekļa atzveltnes nolikšana uz priekšu no bagāžas nodalījuma

✓ Attiecas uz Leon Sportstourer

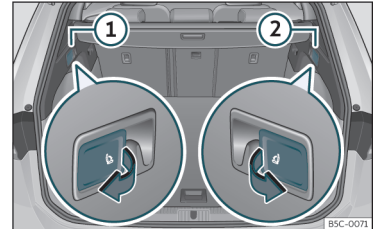

112. att. Bagāžas nodalījumā: svira aizmugurējā sēdekļa atzveltnes atbloķēšanai.

- Pārbīdiet galvas balstus līdz galam uz leju.
- Atveriet bagāžas nodalījuma durvis.
- Pavelciet attālinātas atbloķēšanas sviru kreisajā»» 112. att. ① vai labajā ② aizmugurējā sēdekļa atzveltnes pusē bultiņas virzienā. Atbloķētā aizmugurējā sēdekļa atzveltnes daļa automātiski noliecas uz priekšu.
- Ja nepieciešams, aizveriet bagāžas nodalījuma durvis.

Aizmugurējā sēdekļa atzveltnē ir atbloķēta, ja taustiņa sarkanais marķējums»» 111. att. ② ir redzams.

Priekšējais vidējais elkoņbalsts

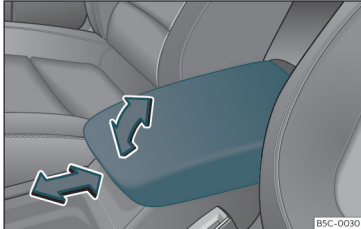

113. att. Priekšējais vidējais elkoņbalsts.

Lai *paceltu*, pavelciet elkoņbalstu bultiņas virzienā uz augšu»» 113. att. vai velciet pakāpeniski uz augšu, atkarībā no vēlamā atvēruma.

Lai *nolaistu*, pavelciet elkoņbalstu līdz galam uz augšu. Pēc tam nolaidiet elkoņbalstu uz leju.

Lai *noregulētu garenvirzienā*, pārbīdīet elkoņbalstu attiecīgās bultiņas virzienā līdz galam uz priekšu»» 113. att. vai līdz galam uz aizmuguri.

UZMANĪBU

Priekšējais vidējais elkoņbalsts var ierobežot automašīnas vadītāja roku kustības brīvību un tādējādi izraisīt negadījumus un smagus savainojumus.

- Brauciena laikā vienmēr turiet vidēja elkoņbalstā iebūvēto sīklietu nodalījumu aizvērtu.
- Nekad nepārvadājiet cilvēkus, to skaitā bērnus, uz vidēja elkoņbalsta. Šāds nepareizs sēdus stāvoklis var izraisīt smagus savainojumus.

Bagāžas pārvadāšana un praktiskais aprīkojums

Bagāžas izvietošana

Bagāžas un kravas izvietošana

Kravu un bagāžu var pārvadāt automašīnā, piekabē»» 298. lappuse un uz jumta »» 151. lappuse. Pārvadāšanas laikā ievērojiet attiecīgās likumdošanas prasības.

Droša bagāžas izvietošana automašīnā

- Pēc iespējas vienmērīgāk sadaliet automašīnā pārvadājamo kravu.
- Bagāžu un smagus priekšmetus vienmēr novietojiet bagāžas nodalījumā »» .
- Smagus priekšmetus bagāžas nodalījumā novietojiet pēc iespējas tālu uz priekšu.
- Ievērojiet pieļaujamo asslodzi un automašīnas pilnsvaru»» 369. lappuse.
- Nostipriniet priekšmetus pie stiprinājuma cilpām, lietojot stiprinājuma auklas vai piemērotas savilcējentes»» 146. lappuse.
- Droši novietojiet arī mazāka izmēra priekšmetus.
- Noregulējiet riepu spiedienu atbilstoši automašīnas noslodzei. Ņemiet vērā riepu spiediena uzlīmi»» 344. lappuse.

Bagāžas pārvadāšana un praktiskais aprīkojums

- Automašīnās ar riepu spiediena kontroli, ja nepieciešams, iestatiet jauno noslodzi >>> 348. lappuse.

⚠ UZMANĪBU

Nenostiprināti vai nepareizi nostiprināti priekšmeti pēkšņu kustības un bremzēšanas manevru, kā arī negadījumu laikā var izraisīt smagus savainojumus. Tas īpaši attiecas uz gadījumiem, kad priekšmetiem trāpa nostrādājis drošības spilvens un tie tiek mestī cauri salonam. Lai mazinātu savainojumu risku, ievērojiet tālākos norādījumus.

- Droši novietojiet visus automašīnā pārvadājamus priekšmetus.
- Nostipriniet arī mazus un vieglus priekšmetus.
- Izvietojiet priekšmetus automašīnas salonā tā, lai brauciena laikā tie nevarētu nonākt drošības spilvenu izplešanās zonā.
- Brauciena laikā vienmēr turiet sīklietu nodalījumus aizvērtus.
- Automašīnā novietotie priekšmeti nedrīkst traucēt pasažieriem ieņemt pareizu sēdus stāvokli.
- Ja novietotie priekšmeti aizņem kādu no sēdvietām, nevienš cilvēks nedrīkst šo sēdvietu izmantot.
- Nenovietojiet nenostiprinātus cietus, smagus vai asus priekšmetus vaļējos glabāšanas nodalījumos automašīnas salonā, uz bagāžas pārsega aiz aizmugurējā sēdekļa atzveltnes vai uz instrumentu paneļa.

- Izņemiet cietus, smagus vai asus priekšmetus no apģērba kabatām un somām un droši novietojiet automašīnas salonā.

⚠ UZMANĪBU

Pārvadājot smagus priekšmetus, izmainās automašīnas gaitas īpašības un attiecīgi pagarinās bremzēšanas ceļš. Ja smaga krava nav pareizi izvietota vai nostiprināta, vadītājs var zaudēt kontroli pār automašīnu un ir iespējams gūt smagus savainojumus.

- Nekad nepārslodojiet automašīnu. Pārvadājamās kravas masa, kā arī slodzes sadalījums automašīnā ietekmē gaitas īpašības un bremzēšanas efektivitāti.
- Pārvadājot smagus priekšmetus, smagumcentra pārvietošanās rezultātā izmainās automašīnas gaitas īpašības.
- Vienmēr sadaliet kravu vienmērīgi un novietojiet pēc iespējas dziļi automašīnā.
- Smagus priekšmetus bagāžas nodalījumā droši novietojiet pēc iespējas tālu pakalējās ass priekšā.
- Bagāžas nodalījumā pārvadāti nenostiprināti priekšmeti var pēkšņi izkustēties un izmainīt automašīnas gaitas īpašības.
- Pielāgojiet ātrumu un braukšanas veidu redzamībai, laika apstākļiem, brauktuves stāvoklim un satiksmes situācijai.
- Paātrinieties īpaši uzmanīgi un apdomīgi.
- Izvairieties no pēkšņiem bremzēšanas un braukšanas manevriem.

- Bremzējiet agrāk nekā parasti.

⚠ UZMANĪBU

- Nekad neatstājiet automašīnu bez uzraudzības, jo īpaši tad, ja bagāžas nodalījuma durvis ir atvērtas. Bērni var iekāpt bagāžas nodalījumā un no iekšpuses aizvērt tā durvis. Tādējādi viņi var palikt ieslēgti un vairs nespēj izkļūt no automašīnas bez palīdzības no ārpuses. Apdraudēta dzīvība!
- Atstājot automašīnu, aizveriet un aizslēdziet gan bagāžas nodalījuma, gan visas pārējās durvis. Pirms aizslēgšanas pārliecinieties, ka automašīnas salonā neviena nav.

ⓘ PIESARDZĪBA

Priekšmeti, kas saskaras ar aizmugurējā stiklā iebūvētajiem apsildes pavedieniem vai antenu (atkarībā no aprīkojuma), berzes rezultātā var tos bojāt vai pat padarīt nelietojamus.

ⓘ Norādījums

Savilcējlentes, kas piemērotas kravas nostiprināšanai pie stiprinājuma cilpām, var iegādāties piederumu veikalos.

Bagāžas nodalījums

Bagāžas pārsegs

✓ Attiecas uz Leon

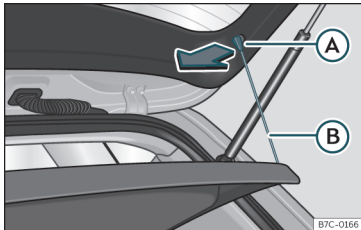

114. att. Bagāžas nodalījumā: bagāžas pārsega noņemšana un uzstādīšana.

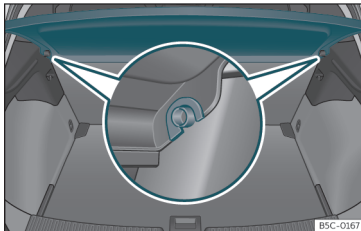

115. att. Bagāžas nodalījumā: bagāžas pārsega noņemšana un uzstādīšana.

Noņemšana

- Atāķējiet stiprinājuma auklas
»» 114. att. Ⓑ no stiprinājuma vietām Ⓐ.
- Izspiediet pārsegu no sānu turētājiem
»» 115. att., pavelkot to uz augšu, un izņemiet.

Ja nepieciešams, pārsegu var novietot zem dubultās bagāžas nodalījuma grīdas
»» 143. lappuse.

Uzstādīšana

- Horizontāli ievietojiet pārsegu tā, lai „pakavi” atrastos virs turētāja asīm»» 115. att., un spiediet pārsegu uz leju, līdz tas nofiksējas.
- Aizāķējiet stiprinājuma auklas
»» 114. att. Ⓑ pie bagāžas nodalījuma durvīm.

⚠ UZMANĪBU

Ja uz bagāžas pārsega atrodas nenostiprināti vai nepareizi nostiprināti priekšmeti vai dzīvnieki, pēkšņas bremsēšanas, manevru vai avāriju gadījumā ir iespējams gūt smagus savainojumus.

- Nenovietojiet uz bagāžas pārsega cietus, asus vai smagus priekšmetus (ne brīvā veidā, ne somās).
- Nekad nepārvadājiet dzīvniekus uz bagāžas pārsega.

ⓘ PIESARDZĪBA

- Pirms aizverat bagāžas nodalījuma durvis, pārlicinieties, ka bagāžas pārsegs ir pareizi nostiprināts.
- Ja bagāžas nodalījumā ir novietota pārāk apjomīga krava, bagāžas pārsega novietojums var būt nepareizs, tāpēc tas var salocīties vai tikt sabojāts.
- Ja bagāžas nodalījumā novietoti apjomīgi kravu, pārsegs ir jānoņem.

ⓘ Norādījums

Ja uz bagāžas pārsega novietojat apģērba gabalus, pārlicinieties, ka tie neierobežo redzamību caur aizmugurējo logu.

Bagāžas pārvadāšana un praktiskais aprīkojums

Bagāžas pārsega novietošana

✓ Attiecas uz Leon

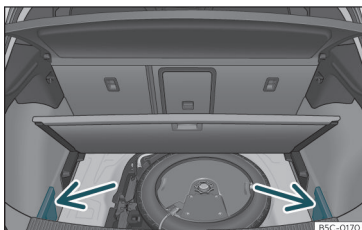

116. att. Bagāžas nodalījumā: bagāžas pārsega novietnes vāciņi.

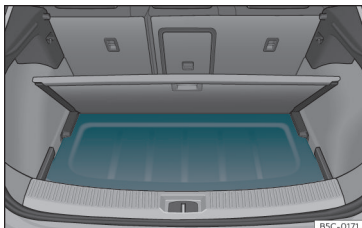

117. att. Bagāžas nodalījumā: bagāžas pārsega ievietošana.

Atkarībā no aprīkojuma, izņemto bagāžas pārsegu var novietot zem bagāžas nodalījuma grīdas.

- Noņemiet vāciņu labajā un kreisajā pusē »» 116. att..
- Ievietojiet bagāžas pārsegu tam paredzētajā vietā »» 117. att..
- Uzstādiet kreiso un labo vāciņu atpakaļ sākotnējā stāvoklī.

Saritināms pārsegs

✓ Attiecas uz Leon Sportstourer

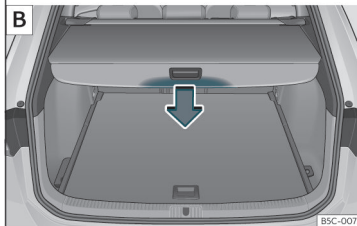
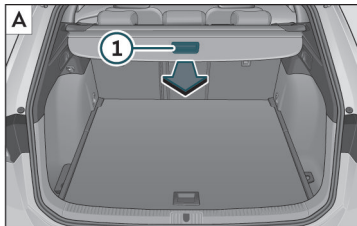

118. att. Bagāžas nodalījumā: pārsega izvilkšana un saritināšana.

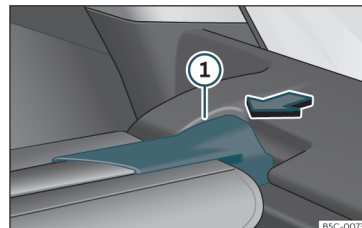

119. att. Bagāžas nodalījumā: pārsega izņemšana.

Pārsega izvilkšana

- Vienmērīgi velciet pārsegu aiz roktura »» 118. att. ① A uz āru, līdz tas dzirdami nofiksējas.

Bagāžas pārsega saritināšana

- Spiediet bagāžas pārsega rokturi bultiņas virzienā, līdz pārsegs atbloķējas »» 118. att. B.

Pārsegs automātiski tiek ievilkts līdz galam un pilnībā saritināts.

Bagāžas pārsega izņemšana

- Nospiediet pārsega balsta elementu »» 119. att. ① bultiņas virzienā.
- Izņemiet pārsegu, paceļot uz augšu. »

- Pārsegu var glabāt zem regulējamās bagāžas nodalījuma grīdas, kurai šādā gadījumā ir jābūt augšējā stāvoklī»» 144. lappuse .

Bagāžas pārsega uzstādīšana

- Iestipriniet pārsegu paredzētajā stiprinājuma vietā kreisās vai labās puses sānu apdarē.
- Nofiksējiet pārsega balsta elementu »» 119. att. ① stiprinājuma vietā pretējā pusē.
- Pārbaudiet, vai balsts ir nofiksējies.

⚠ UZMANĪBU

Ja uz bagāžas pārsega atrodas nenostiprināti vai nepareizi nostiprināti priekšmeti vai dzīvnieki, pēkšņas bremsēšanas, manevru vai avāriju gadījumā ir iespējams gūt smagus savainojumus.

- Nenovietojiet uz bagāžas pārsega cietus, asus vai smagus priekšmetus (ne brīvā veidā, ne somās).
- Nekad nepārvadājiet dzīvniekus uz bagāžas pārsega.

ⓘ PIESARDZĪBA

Lai saritinātu pārsegu, vienmēr spiediet rokturi uz leju. Ja rokturi spiež uz augšu, var sabojāt veltnus.

Saritināmā bagāžas pārsega novietošana

✓ Attiecas uz Leon Sportstourer

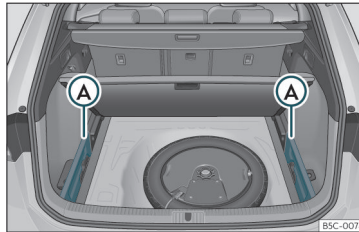

120. att. Bagāžas nodalījumā: vieta saritināmā bagāžas pārsega novietošanai.

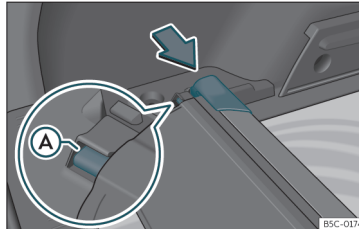

121. att. Bagāžas nodalījumā: vieta saritināmā bagāžas pārsega novietošanai.

Saritināmo bagāžas pārsegu var novietot zem pielāgojamās bagāžas nodalījuma grīdas.

- Noņemiet vāciņu labajā un kreisajā pusē »» 120. att. ①.

- Nospiediet saritināmā pārsega galu bultiņas virzienā, līdz tas nofiksējas paredzētajā stiprinājuma vietā»» 121. att. . Pārliecinieties, ka slīdnis ① ir nofiksējies attiecīgajā stiprinājuma vietā.

- Uzstādiet kreiso un labo vāciņu atpakaļ sākotnējā stāvoklī.

Pielāgojama bagāžas nodalījuma grīda

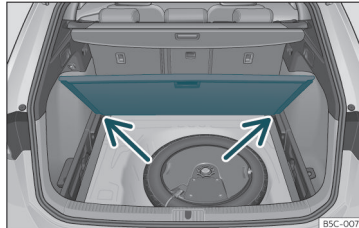
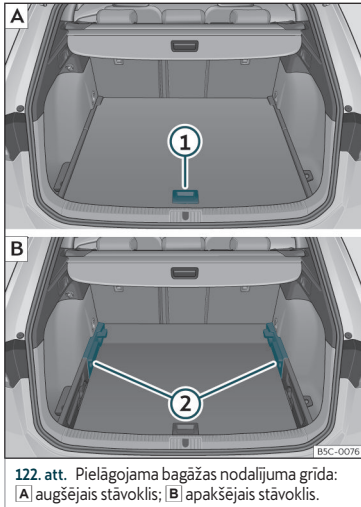

Pielāgojamā bagāžas nodalījuma grīda augšējā stāvoklī

- Lai pārvietotu grīdu no apakšējā stāvokļa augšējā stāvoklī, paceliet to aiz roktura >>> **122. att.** ① un velciet uz aizmuguri, līdz grīdas priekšējā daļa pilnībā atrodas virs turētājiem >>> **122. att.** ②.
- Piebīdiet bagāžas nodalījuma grīdu līdz galam pie aizmugurējā sēdekļa atzveltnes un nolaidiet, izmantojot rokturi ①.

Pielāgojamā bagāžas nodalījuma grīda apakšējā stāvoklī

- Lai pārvietotu grīdu no augšējā stāvokļa apakšējā stāvoklī, paceliet to aiz roktura >>> **122. att.** ① un velciet uz aizmuguri, līdz grīdas priekšējā daļa pilnībā atrodas virs turētājiem >>> **122. att.** ②.
- Nolaidiet grīdas priekšpusi uz leju un pārbīdiet to līdz galam uz priekšu pie aizmugurējā

sēdekļa atzveltnes, un vienlaikus laidiet grīdu uz leju, izmantojot rokturi ①.

Pielāgojamā bagāžas nodalījuma grīda slīpā stāvoklī

Kad bagāžas nodalījuma grīda ir pārvietota slīpā stāvoklī, var piekļūt rezerves ritenim vai riepu avārijas remonta komplektam.

- Kad pielāgojamā grīda atrodas augšējā stāvoklī, paceliet to aiz roktura >>> **122. att.** ①, pavelciet un pārvietojiet aizmugurējā sēdekļa atzveltnes virzienā, līdz grīda nofiksējas vienas līmeņa un grīdas kustīgā daļa turas uz tās.
- Ievietojiet bagāžas nodalījuma grīdu šim nolūkam paredzētajās stiprinājuma vietās >>> **123. att.** (bultiņas).

⚠ UZMANĪBU

- Vienmēr nostipriniet visus priekšmetus – arī tad, ja bagāžas nodalījuma grīda ir pārvietota uz augšu.
- Starp aizmugurējo sēdekli un bagāžas nodalījuma grīdu pārvadājiet tikai priekšmetus, kas nav augstāki par 2/3 no grīdas augstuma.
- Starp aizmugurējo sēdekli un bagāžas nodalījuma grīdu drīkst pārvadāt tikai priekšmetus, kuru svars nepārsniedz apmēram 7,5 kg.

ⓘ PIESARDZĪBA

- Maksimālais svars, ar kādu drīkst noslogot bagāžas nodalījuma grīdu, kad tā atrodas augšējā stāvoklī, ir 100 kg.
- Aizverot neļaujiet bagāžas nodalījuma grīdai brīvi krist; vadiet grīdu uz leju, kontrolējot tās kustību. Pretējā gadījumā var sabojāt apdares paneļus un bagāžas nodalījuma grīdu.

Stiprinājuma cilpas*

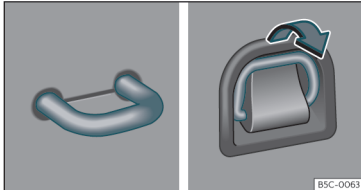

124. att. Bagāžas nodalījumā: nekustīgas un atliecamas stiprinājuma cilpas.

Bagāžas nodalījuma priekšējā un aizmugurējā daļā atrodas stiprinājuma cilpas
 »» 124. att., kas paredzētas bagāžas un brīvu priekšmetu nostiprināšanai ar stiprinājuma auklām vai savilcējļentēm.

⚠ UZMANĪBU

Ja izmantotās stiprinājuma auklas, fiksācijas lentes vai savilcējļentes ir bojātas, straujas bremsēšanas vai avārijas gadījumā tās var pārtrūkt. Ar tām nostiprinātie priekšmeti līdz ar to var lidot cauri automašīnai un izraisīt smagus un nāvējošus savainojumus.

- Vienmēr izmantojiet piemērotas un nebojātas stiprinājuma auklas, fiksācijas lentes un savilcējļentes.
- Nospriegojiet stiprinājuma auklas, fiksācijas lentes vai savilcējļentes krusteniski pār kravu, kas novietota uz bagāžas nodalījuma grīdas, un droši nostipriniet tās pie stiprinājuma cilpām.
- Nostiprinot priekšmetus, nekad nepārsniedziet stiprinājuma cilpas maksimālo vilces slodzi.
- Gādājiet, lai kravas augšpuse atrastos augstāk par stiprinājuma cilpām, it īpaši tad, ja pārvadātais priekšmets ir plakans.
- Ja automašīna ir aprīkota plāksnītēm, kas satur norādījumus par pareizu kravas izvietojumu bagāžas nodalījumā, ņemiet šos norādījumus vērā.
- Nekad nestipriniet pie bagāžas stiprinājuma cilpām bērnu sēdekļus.

ⓘ Norādījums

- Stiprinājuma cilpu maksimālā vilces slodze ir apmēram 3,5 kN.

- Piemērotas spriegošanas siksnas, stiprinājuma siksnas un kravas nostiprināšanas sistēmas ir pieejamas servisa centrā. CUPRA iesaka apmeklēt CUPRA specializēto servisa centru vai kādu no SEAT pilnvarotajiem izplatītājiem.

Bagāžas pārvadāšana un praktiskais aprīkojums

Bagāžas tīkls*

✓ Attiecas uz Leon Sportstourer

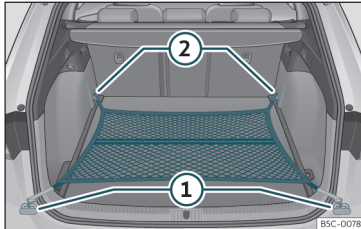

125. att. Bagāžas nodalījumā: plakaniski nostiprināts bagāžas tīkls.

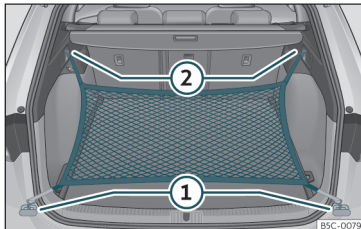

126. att. Bagāžas nodalījumā: cilpas ① un āķi ② bagāžas tīkla nostiprināšanai.

Bagāžas tīkls novērš vieglu bagāžas priekšmetu slidēšanu. Bagāžas tīklā ar rāvējslēdzēnu var uzglabāt maza izmēra priekšmetus.

Pastāv vairāki varianti, kā bagāžas tīklu var nostiprināt bagāžas nodalījumā.

Uz bagāžas nodalījuma grīdas nostiprināts bagāžas tīkls

Ja nepieciešams, atlieciet priekšējās stiprinājuma cilpas >>> 146. lappuse.

- Aizāķējiet āķus stiprinājuma cilpās ① un ② >>> 125. att. >>> Δ. Bagāžas tīkla rāvējslēdzējam ir jābūt vērstam uz augšu.

Pie bagāžas nodalījuma malas nostiprināts bagāžas tīkls

- Aizāķējiet īsos tīkla āķus stiprinājuma cilpās >>> 126. att. ① >>> Δ. Bagāžas tīkla rāvējslēdzējam ir jābūt vērstam uz augšu.
- Nostipriniet savilcējlentes pie somu nostiprināšanas āķiem ②.

Bagāžas tīkla noņemšana

Uzstādītais bagāžas tīkls ir nospriegots >>> Δ.

- Atāķējiet bagāžas tīklu no stiprinājuma cilpām.
- Novietojiet bagāžas tīklu bagāžas nodalījumā.

⚠ UZMANĪBU

Nostiprinot elastīgo bagāžas tīklu pie stiprinājuma cilpām bagāžas nodalījumā, tas ir jāizstiepj. Uzstādīts bagāžas tīkls ir nosprie-

gots. Ja bagāžas tīklu uzstāda vai noņem neuzmanīgi, bagāžas tīkla āķi var radīt savainojumus.

- Vienmēr pieturiet bagāžas tīkla āķus, lai aizāķēšanas vai atāķēšanas laikā tie pēkšņi neizlēktu no stiprinājuma cilpām.
- Aizāķējot un atāķējot āķus, sargiet acis un seju, lai izvairītos no savainojumiem, ko var radīt netīšām izlecoši āķi.
- Vienmēr aizāķējiet bagāžas tīkla āķus aprakstītajā secībā. Strauji atpakaļ atlecošs āķis var radīt savainojumus.

Somu nostiprināšanas āķi

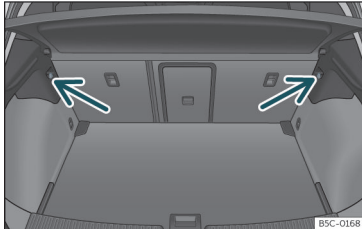

127. att. Bagāžas nodalījumā: somu nostiprināšanas āķi (Leon).

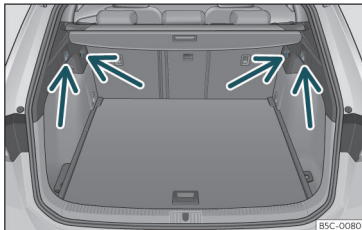

128. att. Bagāžas nodalījumā: somu nostiprināšanas āķi (Leon Sportstourer).

Bagāžas nodalījuma augšpusē kreisajā un labajā pusē var atrasties somu nostiprināšanas āķi»» 127. att. »» 128. att. .

Šie somu nostiprināšanas āķi ir paredzēti vieglu iepirkumu somu nostiprināšanai.

⚠ UZMANĪBU

Nekad neizmantojiet somu nostiprināšanas āķi bagāžas vai citu priekšmetu nostiprināšanai. Pēkšņas bremsēšanas vai avārijas gadījumā somu nostiprināšanas āķi var nolūzt.

Bagāžas lūka*

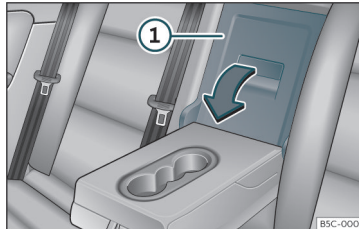

129. att. Aizmugurējā sēdekļa atzveltnē: bagāžas lūkas atvere.

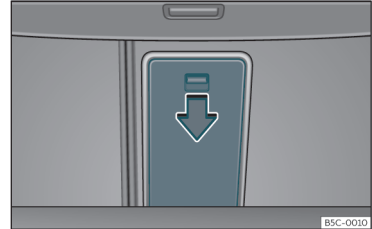

130. att. Bagāžas nodalījumā: bagāžas lūkas atvere.

Aizmugurējā sēdekļā aiz vidējā elkoņbalsta atrodas bagāžas lūka, kas paredzēta garu priekšmetu, piemēram, slēpju, pārvadāšanai automašīnas salonā.

Lai nesasmērētu automašīnas salonu, netīri priekšmeti pirms ievietošanas caur bagāžas lūku būtu jāietin, piemēram, segā.

Kad elkoņbalsts ir noliekts uz leju, aizmugurējā sēdekļa vidējā sēdvietā pasažierus pārvadāt nedrīkst.

Bagāžas lūkas atvēršana

- Nolieciet vidējo elkoņbalstu uz leju.
- Pavelciet atbloķēšanas sviru bultiņas virzienā un atlieciet bagāžas lūkas vāku »» 129. att. ① pilnībā uz priekšu.
- Atveriet bagāžas nodalījuma durvis.
- Iebīdiet garos priekšmetus caur bagāžas nodalījumu bagāžas lūkā.

- Droši nostipriniet priekšmetus ar drošības jostu.
- Aizveriet bagāžas nodalījuma durvis.

Bagāžas lūkas aizvēršana

- Lieciet bagāžas lūkas vāku uz aizmuguri, līdz tas nofiksējas. Sarkanais marķējums bagāžas nodalījuma pusē nedrīkst būt redzams.
- Aizveriet bagāžas nodalījuma durvis.
- Ja nepieciešams, atkal atlieciet vidējo elkonbalstu uz augšu.

Norādījums

Bagāžas lūku var atvērt arī no bagāžas nodalījuma puses. Lai to izdarītu, atbloķēšanas svira ir jānospiež bultiņas virzienā uz leju un vāks ir jāatliec uz priekšu» 130. att. .

Atdalošais tīkls*

Atdalošā tīkla lietošana aiz aizmugurējā sēdekļa*

✓ Attiecas uz Leon Sportstourer

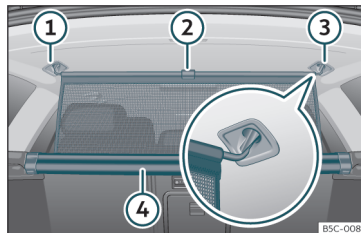

131. att. Bagāžas nodalījumā: atdalošā tīkla uzstādīšana.

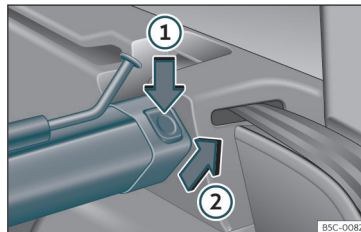

132. att. Bagāžas nodalījumā: atdalošā tīkla noņemšana.

Atdalošā tīkla iekāršana

- Velciet mēlīti» 131. att. ② uz augšu, lai izvilktu tīklu no ietvara ④.
- Aizāķējiet atdalošo tīklu labajā vai kreisajā pusē ③ (palielināts attēls).
- Aizāķējiet atdalošo tīklu stiprinājuma vietā pretējā pusē ①, velkot aiz stieņa.

Atdalošais tīkls ir pareizi uzstādīts, ja T-veida skavu gali ir droši aizāķēti attiecīgajās stiprinājuma vietās ③ un ①.

Atdalošā tīkla saritināšana

- Izņemiet stieni no stiprinājuma vietām ③ un ①.
- Saritiniet atdalošo tīklu ietvarā ④, vadot to lejup ar roku.

Atdalošā tīkla izņemšana

- Nolieciet aizmugurējā sēdekļa atzveltni uz priekšu.
- Nospiediet kreiso vai labo atbloķēšanas taustiņu» 132. att. bultiņas virzienā ①.
- Izņemiet tīkla ietvaru bultiņas virzienā » 132. att. ②.

Atdalošā tīkla uzstādīšana

- Nolieciet aizmugurējā sēdekļa atzveltni uz priekšu.
- Ievietojiet tīkla ietvaru labajā un kreisajā stiprinājuma vietā. »

- Nospiediet ietvara ieliktni labajā un kreisajā pusē pretēji bultiņas virzienam»» 132. att. ②, līdz tas nofiksējas.

Sarkanās iezīmes uz atbloķēšanas taustiņiem vairs nedrīkst būt redzamas.

⚠ UZMANĪBU

- Vienmēr nostipriniet visus automašīnā pārvadātos priekšmetus – arī tad, ja atdalošais tīkls ir pareizi uzstādīts.
- Kamēr automašīna kustas, aiz uzstādītā atdalošā tīkla nedrīkst atrasties cilvēki.
- Lai uzstādītu atdalošo tīklu, kad aizmugurējā sēdekļa atzveltnes atrodas paceltā stāvoklī, nekādā gadījumā nedrīkst izmantot stiprinājumus uz aizmugurējā sēdekļa atzveltnes.

ⓘ PIESARDZĪBA

Nepareizi uzstādīts atdalošais tīkls var izraisīt savainojumus.

- Virzot atdalošo tīklu uz leju, uzmanieties, lai tas „neizslīdētu“, jo, ātri saritinoties, tīkls var tikt sabojāts vai sabojāt citas automašīnas daļas. Vadiet atdalošo tīklu uz leju, kontrolējot tā kustību ar roku.

Atdalošā tīkla lietošana, kad aizmugurējā sēdekļa atzveltnē ir noliekta uz priekšu

✓ Attiecas uz Leon Sportstourer

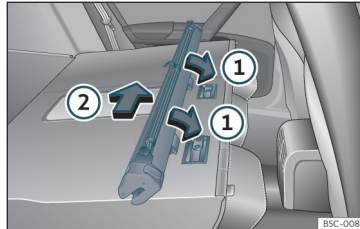

133. att. Atdalošā tīkla uzstādīšana uz aizmugurējā sēdekļa atzveltnēm.



134. att. Bagāžas nodalījumā: aizākēts atdalošais tīkls, kad aizmugurējā sēdekļa atzveltnē ir noliekta uz priekšu.

Atdalošā tīkla uzstādīšana

- Nolieciet aizmugurējā sēdekļa atzveltni uz priekšu.
- Izņemiet atdalošo tīklu no sānu stiprinājumiem.
- Ievietojiet tīkla ietvaru balsta sliedēs bultiņu virzienā»» 133. att. ①.
- Bīdīet tīkla ietvaru uz kreiso automašīnas pusi bultiņas virzienā»» 133. att. ②, līdz tas atdurās.
- Pārbaudiet, vai atdalošais tīkls ir pareizi nostiprināts.

Atdalošā tīkla iekāršana

- Velciet mēlīti»» 134. att. ② uz augšu, lai izvilkto tīklu no ietvara»» 134. att. ④.
- Aizākējiet atdalošo tīklu labajā vai kreisajā pusē»» 134. att. ③ (palielināts attēls).
- Aizākējiet atdalošo tīklu stiprinājuma vietā pretējā pusē»» 134. att. ①, velkot aiz stieņa.

Atdalošais tīkls ir pareizi uzstādīts, ja T-veida skavu galī ir droši aizākēti attiecīgajās stiprinājuma vietās»» 134. att. ③ un ①.

Atdalošā tīkla saritināšana

- Izņemiet stieni no stiprinājuma vietām jumta apdarē.
- Saritiniet atdalošo tīklu ietvarā»» 134. att. ④, vadot to lejup ar roku.

Atdalošā tīkla izņemšana

- Pavelciet tīkla ietvaru apmēram 5 cm pretēji bultiņas virzienam»» 133. att. ②.
- Izņemiet atdalošā tīkla ietvaru no balsta sliedēm, pavelkot to pretēji bultiņas virzienam»» 133. att. ①.
- Atlieciet aizmgurējā sēdekļa atzveltni atpakaļ uz augšu.

⚠ UZMANĪBU

Pēkšņas bremzēšanas vai avārijas gadījumā priekšmeti var lidot cauri automašīnas salonam un radīt smagus vai nāvējošus savainojumus.

- Vienmēr nostipriniet visus automašīnā pārvadātos priekšmetus – arī tad, ja atdalošais tīkls ir pareizi uzstādīts.
- Kamēr automašīna kustas, aiz uzstādītā atdalošā tīkla nedrīkst atrasties cilvēki.

⚠ UZMANĪBU

Aizmugurējā sēdekļa atzveltni atkal drīkst atlikt uz augšu tikai pēc tam, kad atdalošais tīkls ir noņemts.

ⓘ PIESARDZĪBA

Nepareizi uzstādīts atdalošais tīkls var izraisīt savainojumus.

- Virzot atdalošo tīklu uz leju, uzmanieties, lai tas „neizslīdētu“, jo, ātri saritinoties, tīkls var tikt sabojāts vai sabojāt citas automaši-

nas daļas. Vadiet atdalošo tīklu uz leju, kontrolējot tā kustību ar roku.

Jumta bagāžnieks

Temata ievads

Automašīnas jumts ir konstruēts tā, lai optimizētu aerodinamiku. Tāpēc jumta ūdens tehnēs nedrīkst uzstādīt šķērsstienus un citas parastas bagāžas stiprinājuma sistēmas.

Tā kā ūdens teknes ir integrētas jumtā, lai mazinātu gaisa pretestību, lietot drīkst tikai īpašus, CUPRA atļautus šķērsstienus un bagāžas stiprinājuma sistēmas.

Kad šķērsstieni un bagāžas stiprinājuma sistēmas ir jānoņem?

- Ja tos nelieto.
- Ja automašīna brauc caur mazgāšanas iekārtu.
- Ja automašīnas augstums pārsniedz atļauto caurbraucamās vietas, piemēram, garāžas, gabarītaugstumu.

⚠ UZMANĪBU

- Vienmēr nostipriniet kravu ar piemērotām siksnām un savilcējļentēm, kuru tehnikais stāvoklis ir nevainojams.

- Liela, smaga, gara vai plakana krava negatīvi ietekmē automašīnas aerodinamiku, smagcentru un gaitas īpašības.

- Izvairieties no pēkšņiem bremzēšanas un braukšanas manevriem.

- Pielāgojiet ātrumu un braukšanas veidu redzamībai, laika apstākļiem, brauktuves stāvoklim un satiksmes situācijai.

ⓘ PIESARDZĪBA

- Pirms iebraucat mazgāšanas iekārtā, vienmēr noņemiet šķērsstienus un bagāžas stiprinājuma sistēmas.

- Uzstādīti šķērsstieni, bagāžas stiprinājuma sistēma un uz tās nostiprināta krava maina automašīnas augstumu. Tādēļ pārlicinieties, ka automašīnas augstums nepārsniedz caurbraucamās vietas, piemēram, ceļa pārvada vai garāžas vārtu, gabarītaugstumu.

- Šķērsstieni, bagāžas stiprinājuma sistēma un uz tās nostiprināta krava nedrīkst atrasties virs jumta antenas un traucēt bidāmā panorāmas jumta vai bagāžas nodalījuma durvju atvēršanai.

- Gādājiet, lai atvērtas bagāžas nodalījuma durvis nesadurtos ar kravu, kas novietota uz jumta.

🔗 Vides aizsardzības norādījums

Uzstādot šķērsstienus un bagāžas stiprinājuma sistēmas, ir jāreķinās, ka lielākas



aerodinamiskās pretestības dēļ degvielas patēriņš būs lielāks.

Šķērsstieņu un bagāžas stiprinājuma sistēmas nostiprināšana

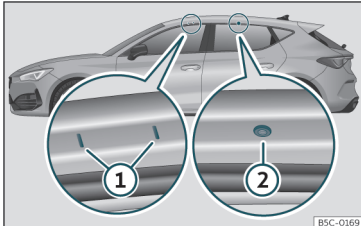

135. att. Jumta bagāžnieka stiprinājuma punkti uz garenšijas (Leon).

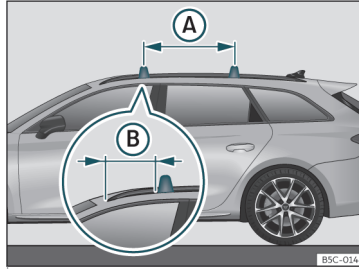

136. att. Jumta bagāžnieka stiprinājuma punkti uz garenšijas (Leon Sportstourer).

Daudzu speciālo jumta bagāžas stiprinājuma sistēmu pamats ir šķērsstieņi. Pārvadājot bagāžu, velosipēdus, vējdēļus, slēpes un laivas, drošības apsvērumu dēļ ir jālieto katram no šiem kravas veidiem piemērota bagāžas stiprinājuma sistēma. Piemērotus piederumus var iegādāties CUPRA specializētajos servisa centros vai pie jebkura SEAT pilnvarotā izplatītāja.

Vienmēr pareizi nostipriniet šķērsstieņus un bagāžas stiprinājuma sistēmu. Vienmēr ievērojiet šķērsstieņiem un bagāžas stiprinājuma sistēmai pievienoto montāžas instrukciju.

Leon

Priekšējie un aizmugurējie stiprinājuma punkti ① un ② ir redzami tikai tad, kad durvis ir atvērtas» 135. att..

Leon Sportstourer

Šķērsstieņi tiek piestiprināti pie jumta sānu reliņiem» 136. att.. Attālumam starp šķērsstieņiem ① ir jābūt apmēram 75 cm un attālumam no priekšējā šķērsstieņa līdz jumta reliņim turētājiem ② ir jābūt vismaz 30 cm.

⚠ UZMANĪBU

Ja šķērsstieņus un bagāžas stiprinājuma sistēmu uzstāda un lieto nepareizi, visa uzstādītā sistēma var atdalīties no jumta un izraisīt negadījumus un savainojumus.

- Vienmēr ievērojiet ražotāja pievienoto montāžas instrukciju.
- Pirms sākat braucienu, vienmēr pārbaudiet skrūvju savienojumus un stiprinājuma elementus un, ja nepieciešams, pēc īsa brauciena tos pievelciet. Garākos braucienos skrūvju savienojumi un stiprinājuma elementi ir jāpārbauda katrā apstāšanās reizē.
- Nekādi nepārveidojiet un neremontējiet šķērsstieņus vai bagāžas stiprinājuma sistēmas.

i Norādījums

Uzmanīgi izlasiet šķērsstieņu un attiecīgo bagāžas stiprinājuma sistēmu montāžas instrukciju un vienmēr vadāties to līdzī auto mašīnā.

Kravas novietošana uz jumta bagāžnieka

Krava var tikt droši nostiprināta tikai tad, ja šķērsstieņi un bagāžas stiprinājuma sistēma ir uzstādīti atbilstoši norādījumiem »» ▴.

Maksimāli pieļaujamā jumta noslodze

Maksimāli pieļaujamā jumta noslodze ir **75 kg**. Jumta noslodze ir jumta bagāžnieka, šķērsstieņu un uz jumta pārvadātās kravas kopsvars »» ▴.

Vienmēr noskaidrojiet jumta bagāžnieka, šķērsstieņu un uz jumta pārvadātās kravas svaru vai, ja nepieciešams, tos nosveriet. Nekad nepārsniedziet maksimāli pieļaujamo jumta noslodzi.

Ja lieto šķērsstieņus un stiprinājuma sistēmas, kuru kravnesība ir mazāka, maksimāli pieļaujamo jumta noslodzi izmantot nevar. Šādā gadījumā bagāžas stiprinājuma sistēmu drīkst noslogot tikai līdz montāžas instrukcijā norādītajai svāra robežai.

Kravas izvietošana

Izvietojiet kravu vienmērīgi un pienācīgi nostipriniet »» ▴.

Stiprinājuma elementu pārbaude

Skrūvju savienojumi un stiprinājuma elementi ir jāpārbauda, kad pēc šķērsstieņu un bagāžas stiprinājuma sistēmas uzstādīšanas ir no-

braukts neliels attālums, kā arī regulāri pēc tam.

▴ UZMANĪBU

- Nekad nepārsniedziet automašīnai noteikto jumta noslodzi, pieļaujamās asslodzi un pilnsvaru.
- Nekad nepārsniedziet šķērsstieņu un bagāžas stiprinājuma sistēmas kravnesību – arī tad, ja maksimāli pieļaujamā jumta noslodze vēl nav sasniegta.
- Smagus priekšmetus nostipriniet pēc iespējas tālu uz priekšu un kopumā sadaliet kravu vienmērīgi.

▴ UZMANĪBU

- Nenostiprināta vai nepareizi nostiprināta krava var nokrist no jumta bagāžnieka, tādējādi izraisot negadījumus un savainojumus.
- Vienmēr lietojiet piemērotas siksnas un savilcējentes, kuru tehniskais stāvoklis ir nevainojams.

Glabātuves

Temata ievads

Izmantojiet sīklietu nodalījumus tikai vieglu vai nelielu priekšmetu novietošanai.

▴ UZMANĪBU

Pēkšņas bremzēšanas vai citu kustības manevru laikā nenostiprināti priekšmeti var lidot cauri automašīnas salonam. Tādējādi var gūt smagus savainojumus un vadītājs var zaudēt kontroli pār automašīnu.

- Nekad nenovietojiet cietus, smagus vai asus priekšmetus vaļējos automašīnas sīklietu nodalījumos, kā arī uz instrumentu paneļa, uz bagāžas pārsega virsmas aiz aizmugurējiem sēdekļiem, automašīnas salonā novietotā apgērbā un somās.
- Brauciena laikā vienmēr turiet sīklietu nodalījumus aizvērtus.

▴ UZMANĪBU

Priekšmeti vadītāja kāju zonā var traucēt vadītājam brīvi un netraucēti lietot pedāļus. Tādējādi vadītājs var zaudēt kontroli pār automašīnu un palielinās smagu savainojumu risks.

- Nodrošiniet, lai visus pedāļus jebkurā brīdī varētu netraucēti nospiegt.
- Vienmēr droši nostipriniet kāju zonā uzstādītos grīdas paklājiņus.
- Nekad nenovietojiet virs iebūvētā grīdas paklājiņa papildu paklājiņus vai citus grīdas segumus.
- Pārļiecinieties, ka brauciena laikā uz grīdas vadītāja sēdekļa priekšā nevar nokļūt priekšmeti.

- Kad automašīna stāv, izņemiet priekšmetus no vadītāja kāju zonas.

⚠ UZMANĪBU

Automašīnā atstātas šķiltavas var tikt bojātas vai nepamanīti aizdegties. Tās var izraisīt smagus apdegumus un automašīnas bojājumus.

- Pirms sēdekļu regulēšanas vienmēr pārlicinieties, ka sēdekļa kustīgo daļu ceļā neatrodas šķiltavas.
- Pirms automašīnā esošo glabāšanas nodalījumu aizvēršanas vienmēr pārlicinieties, ka to kustības ceļā neatrodas šķiltavas.
- Nekad nenovietojiet šķiltavas sīklietu nodalījumos vai uz citām virsmām automašīnā. Tā kā virsmu temperatūra var būt ļoti augsta (jo īpaši vasarā), šķiltavas var uzliesmot.

📌 PIESARDZĪBA

- Nēglabājiet automašīnas salonā siltumneizturīgus priekšmetus, produktus vai medikamentus. Karstuma un aukstuma ietekmē tie var sabojāties un kļūt nelietojami.
- Automašīnas salonā atstāti optiski, gaisma koncentrējoši priekšmeti, piemēram, brilles, lupas vai caurspīdīgi piesūcekņi pie stikliem, var novirzīt un pastiprināt saules gaismu un tādējādi izraisīt automašīnas bojājumus.

Cimdu nodalījums

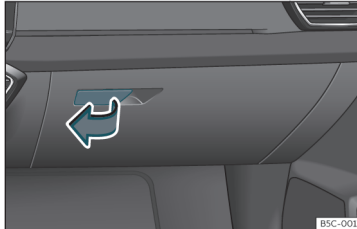

137. att. Priekšējā pasažiera pusē: cimdu nodalījums.

Cimdu nodalījuma atvēršana un aizvēršana

Atvēršana: pavelciet rokturi» 137. att. un atveriet cimdu nodalījumu.

Aizvēršana: nospiediet vāku uz augšu.

⚠ UZMANĪBU

Atvērts cimdu nodalījums priekšējā pasažiera pusē avārijas gadījumā vai pēkšņu bremzēšanas un kustības manevru laikā var palielināt smagu savainojumu risku.

- Brauciena laikā vienmēr turiet cimdu nodalījumu aizvērtu.

Glabātuve zem priekšējiem sēdekļiem*

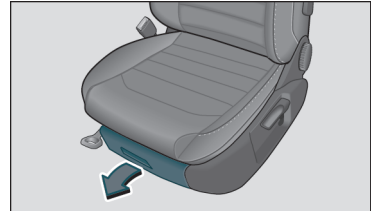

138. att. Glabātuves zem priekšējiem sēdekļiem.

Atvēršana: nospiediet taustiņu uz atvilktnes roktura un izvelciet atvilktni.

Aizvēršana: aizbidiet atvilktni zem priekšējā sēdekļa, līdz tā nofiksējas.

Atkarībā no aprīkojuma glabātuves vietā zem vadītāja sēdekļa var būt grāmatu glabāšanas nodalījums* (aptuveni lietotāja rokassgrāmatas izmērā).

⚠ UZMANĪBU

Atvērta atvilktnē brauciena laikā var traucēt pedāļu lietošanai. Tas var izraisīt negadījumus un smagus savainojumus.

- Brauciena laikā vienmēr turiet atvilktni aizvērtu. Pretējā gadījumā atvilktnē vai no tās izkrituši priekšmeti var nonākt vadītāja kāju zonā un nosprostot pedāļus.

Bagāžas pārvadāšana un praktiskais aprīkojums

ⓘ PIESARDZĪBA

Atvilktni drīkst noslogot ar maksimāli 1,5 kg.

Glāžu turētājs

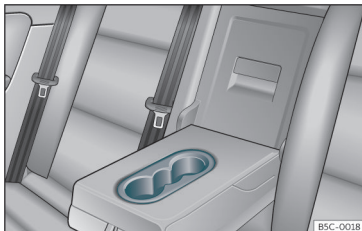

139. att. Aizmugurējā vidējā elkoņbalstā: glāžu turētājs.

Vadītāja durvju un priekšējā pasažiera durvju sīklietu nodalījumā atrodas pudeļu turētājs.

Priekšējais glāžu turētājs

Viduskonsolē atrodas divi glāžu turētāji
»» 139. att..

Glāžu turētājs aizmugurējā vidējā elkoņbalstā

Lietošana: nolieciet vidējo elkoņbalstu uz leju.

Kad glāžu turētāju vairs nelietojat, atlieciet vidējo elkoņbalstu atpakaļ uz augšu.

⚠ UZMANĪBU

Nepareizi lietojot glāžu turētāju, var savainoties.

- Nekad neievietojiet glāžu turētājā karstus dzērienus. Brauciena laikā pēkšņas bremzēšanas vai avārijas gadījumā karstie dzērieni var izlīst no glāžu turētājos ievietotajiem traukiem un radīt applaucējumus.
- Nodrošiniet, lai brauciena laikā dzērienu glāzes vai pudeles, kā arī citi priekšmeti nevarētu nonākt automašīnas vadītāja kāju zonā un traucēt pedāļu kustībai.
- Nekad neievietojiet glāžu turētājos smagas krūzes, pārtikas produktus vai citus smagus priekšmetus. Avārijas gadījumā šie smagie priekšmeti var lidot cauri automašīnas salonam un izraisīt smagus savainojumus.

⚠ UZMANĪBU

Automašīnā atstātas aizvērtas dzērienu pudeles karstuma ietekmē var uzspārgt, bet aukstuma ietekmē – saplīst.

- Nekad neatstājiet aizvērtas dzērienu pudeles stipri sakarsušā vai stipri atdzisušā automašīnā.

ⓘ PIESARDZĪBA

Brauciena laikā neatstājiet glāžu turētājos atvērtus dzērienus. Izlījuši dzērieni (piemēram, bremzēšanas gadījumā) var sabojāt automašīnas aprīkojumu un elektrisko sistēmu.

ⓘ Norādījums

Glāžu turētāju ieliktnus var izņemt, lai iztīrītu.

Citas glabātuves

Dažādās vietās automašīnas salonā atrodas vēl citas novietnes, sīklietu nodalījumi un turētāji.

- Viduskonsolē.
- Cimdu nodalījuma augšējā daļā. Novietoto priekšmetu svars nedrīkst pārsniegt 1,2 kg.
- Automašīnas aizmugurējo sēdekļu kreisajā un labajā pusē atrodas papildu novietnes.

Pie vidējām durvju statnēm un pie aizmugurējiem griestu rokturiem atrodas drēbju pakaramie.

⚠ UZMANĪBU

Pakārti apģērba gabali var ierobežot vadītāja redzes lauku un tādējādi izraisīt negadījumus un smagus savainojumus. »»

- Vienmēr novietojiet apgērbu uz drēbju pakaramajiem tā, lai tas neierobežotu vadītāja redzes lauku.
- Vienmēr novietojiet uz automašīnas drēbju pakaramajiem tikai vieglu apgērbu. Nekad neatstājiet apgērba kabatās smagus, cietus vai asus priekšmetus.
- Apgērba novietošanai nelietojiet drēbju pleciņus, jo tie var traucēt galvas drošības spilvenu darbībai.

Elektriskās ligzdas

Elektriskās ligzdas automašīnā

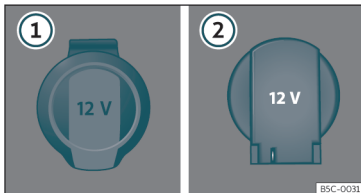

140. att. 12 V elektriskā ligzda: ① priekšējā elkoņbalstā, ② bagāžas nodalījumā.

¹⁾ Leon: labajā pusē; Leon Sportstourer: kreisajā pusē.

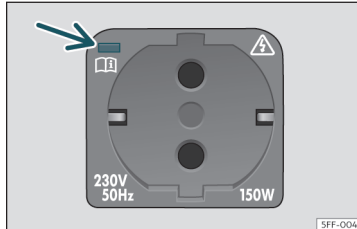

141. att. Bagāžas nodalījumā: 230 V elektriskā ligzda.

Priekšējā elkoņbalstā

- Paceliet elektriskās ligzdas vāciņu
- » 140. att. ①.
- Ievietojiet elektriskās ierīces kontaktdakšu elektriskajā ligzdā.

Bagāžas nodalījumā^{*1)}

- Paceliet elektriskās ligzdas vāciņu
- » 140. att. ②.
- Ievietojiet elektriskās ierīces kontaktdakšu elektriskajā ligzdā.

USB pieslēguma ligzdas

Atkarībā no aprīkojuma un valsts, automašīnā var būt USB pieslēguma ligzdas, kas nodroši-

na tikai uzlādes vai elektriskās ligzdas funkciju.

Šīs USB pieslēguma ligzdas atrodas viduskonsoles aizmugurējā daļā starp priekšējiem sēdekļiem. Maksimālā jauda katrai no šīm pieslēguma ligzdām ir 10,5 W.

Tās nav paredzētas failu atskaņošanai.

Maksimālā nodrošināmā jauda

Elektriskā ligzda	Maksimālā nodrošināmā jauda
12 V	120 W
230 V	150 W (300 W – maks. 2 minūtes)

12 V elektrisko ligzdu var izmantot elektrisko piederumu pievienošanai.

Pārliecinieties, ka netiek pārsniegta maksimālā nodrošināmā jauda, ko var nodrošināt katra elektriskā ligzda. Ierīču patēriņam jābūt daļa ir norādīta uz modeļa plāksnītes.

Ja vienlaikus tiek pievienotas divas vai vairāk elektriskās ierīces, pārliecinieties, ka visu ierīču kopējā patēriņam jābūt nepārsniedz 190 W » ①.

230 V elektriskā ligzda*

Kad dzinējs darbojas, elektriskā ligzda >>> **141. att.** tiek automātiski aktivizēta, tiklīdz tajā ir ievietota kontaktdakša. Ja ir pieejams pietiekami daudz enerģijas, elektrisko ligzdu jūs varat izmantot arī tad, kad dzinējs ir izslēgts >>> 

Elektriskās ierīces pievienošana: atveriet vāciņu un ievietojiet kontaktdakšu līdz galam elektriskajā ligzdā, lai atslēgtu iebūvēto bērnu drošības mehānismu. Elektriskā ligzda nodrošina elektrības padevi tikai tad, kad bērnu drošības mehānisms ir atslēgts.

LED indikators pie elektriskās ligzdas

Pastāvīgi deg zaļā krāsā	Bērnu drošības mehānisms ir atslēgts. Elektriskā ligzda ir gatava darbam.
Mirgo zaļā krāsā	Aizdedze ir izslēgta, bet vēl ir pieejams pietiekami daudz enerģijas, lai elektrisko ligzdu darbinātu vēl maksimāli 10 minūtes. Ja kontaktdakšu izņem pirms beidzies šis laiks, elektriskā ligzda tiek deaktivizēta un to var izmantot tikai pēc tam, kad aizdedze atkal tiek ieslēgta.
Mirgo sarkanā krāsā	Darbības traucējums, piemēram, izslēgšanās pieļaujamās strāvas vai temperatūras pārsniegšanas dēļ.

Izslēgšanās pārkaršanas dēļ

Ja temperatūra pārsniedz noteiktu vērtību, 230 V elektriskās ligzdas sprieguma pārveidotājs automātiski izslēdzas. Izslēgšanās novērš pārkaršanu, kad pievienoto ierīču elektroenerģijas patēriņš ir pārāk liels vai apkārtējā gaisa temperatūra ir pārāk augsta. 230 V elektriskā ligzda var atkal tikt izmantota pēc noteikta atdzišanas laika. Lai to nodrošinātu, vispirms izvelciet pievienotās ierīces kontaktdakšu un pēc tam atkal pievienojiet to elektriskajai ligzdai. Tas novērš elektriskās ierīces atkārtotu nejaucīgu ieslēgšanos.

UZMANĪBU

Elektriskajā sistēmā ir augsts spriegums!

- **Nodrošiniet, lai elektriskajā ligzdā nenokļūtu šķidrumi.**
- **230 V elektriskajā ligzdā neievietojiet adapterus vai pagarinātājus! Pretējā gadījumā iebūvētais bērnu drošības mehānisms tiek atslēgts, un elektriskā ligzda aktivizējas.**
- **Neievietojiet 230 V elektriskajā ligzdā strāvu vadošus priekšmetus, piemēram, adāmadatas.**

UZMANĪBU

Elektriskā ligzda darbojas tikai tad, kad aizdedze ir ieslēgta. Nepareiza lietošana var izraisīt smagus savainojumus un pat ugunsgrēku. Tāpēc bērni nedrīkst bez uzraudzī-

bas palikt automašīnā, ja atslēga atrodas tās salonā. Savainojumu risks!

PIESARDZĪBA

Lai izvairītos no elektrisko ligzdu bojājumiem, izmantojiet tikai atbilstošas kontaktdakšas.

PIESARDZĪBA

- **230 V elektriskā ligzda**
 - Nepievienojiet pārāk smagas ierīces vai kontaktdakšas pie elektriskās ligzdas tiešā veidā, piemēram, barošanas blokus.
 - Nepievienojiet gaismekļus, kas satur neona spuldzes.
 - Pievienojiet elektriskajai ligzdai tikai ierīces, kas paredzētas attiecīgam spriegumam.
 - Iebūvētā aizsardzība pret pārslodzi neļaubj ieslēgt elektriskās ierīces, kurām nepieciešama liela palaišanas strāva. Šajā gadījumā atvienojiet strāvas padevi no elektriskās ierīces un mēģiniet to atkal pievienot pēc apmēram 10 sekundēm.

Norādījums

- Ja dzinējs nedarbojas un piederumi ir ieslēgti, akumulatoru baterija izlādējas. »

- Ja pievienotā elektriskā ierīce kļūst pārāk karsta, nekavējoties izslēdziet to un atvienojiet no elektriskās līgšanas.
- Pirms ieslēdzat vai izslēdzat aizdedzi, atvienojiet pie USB pieslēguma līgšanas pievienoto ierīci, lai izvairītos no bojājumiem, ko var radīt sprieguma svārstības.
- Dažas ierīces, kad tās tiek pievienotas 230 V elektriskās līgšanas, var nedarboties pareizi jaudas nepietiekamības dēļ.



Klimata kontrole

Apsilde, ventilācija, dzesēšana

Ievads

3 zonu Climatronic: silda, ventilē, atdzesē un atbrīvo salonu no mitruma, pieņemot, ka salons sastāv no 3 neatkarīgām klimata kontroles zonām (vadītāja, priekšējā pasažiera un aizmugures zona).

Klimata kontroles ierīci var ieslēgt vairākos veidos.

- Nospiediet **AUTO** klimata kontroles rindā >>> **142. att.** (A)
- **VAI:** nospiediet  klimata kontroles izvēlnē >>> 161. lappuse vai klimata kontroles logrīkā.
- **VAI:** nospiediet  klimata kontroles izvēlnē >>> 161. lappuse vai klimata kontroles logrīkā.
- **VAI:** izmainiet vēlamo temperatūru.

Climatronic darbojas visefektīvāk, kad logi un stikla jumts* ir aizvērti.

Dažas izvēlnes funkcijas un cilnes ir atkarīgas no aprīkojuma.

Putekļu un putekšņu filtrs

Putekļu un putekšņu filtrs ar aktīvās ogles ieliktni mazina apkārtējā gaisa piesārņojuma iekļūšanu automašīnas salonā.

Lai nemazinātos klimata kontroles ierīces veikspēja, putekļu un putekšņu filtrs ir regulāri jāmaina.

Ja automašīnu lieto stipra gaisa piesārņojuma apstākļos un putekļu un putekšņu filtrs priekšlaicīgi nolietojas, tas vajadzības gadījumā ir jānomaina starp plānotajām apkopēm.

UZMANĪBU

Sliktas automašīnas logu stiklu caurredzamības dēļ palielinās risks izraisīt sadursmes un negadījumus, kuros var būt smagus savainojumus.

- Vienmēr pārliecinieties, ka visu logu stikli ir labi caurredzami un tos neaizsedz ledus, sniegs vai aizsvīdums.
- Sāciet braucienu tikai tad, kad ir nodrošināta laba redzamība.
- Lai nodrošinātu labu redzamību uz ārpusi, vienmēr pārliecinieties, ka klimata kontroles ierīce un apsildāmais aizmugurējais stikls tiek lietoti pareizi.
- Nekad neizmantojiet gaisa recirkulācijas režīmu ilgstoši. Kad gaisa kondicionieris ir izslēgts un gaisa recirkulācijas režīms darbojas, automašīnas logi var ātri aizsvīst un redzamība uz ārpusi – būtiski pasliktināties.

Klimata kontrole

- Vienmēr izslēdziet gaisa recirkulācijas režīmu, ja tas vairs nav nepieciešams.

UZMANĪBU

Sastāvējies gaisa var ātrāk nogurdināt auto vadītāju un mazināt viņa koncentrēšanās spējas. Tas savukārt var izraisīt sadursmes, negadījumus un smagus savainojumus.

- Nekad uz ilgu laiku neizslēdziet ventilatoru un nekad ilgstoši neizmantojiet gaisa recirkulācijas režīmu, jo citādi automašīnas salonā neieplūst svaigs gaiss.

PIESARDZĪBA

- Putekšņu filtra nomaiņa parasti ir jāveic servisa centrā.
- Ja rodas aizdomas, ka klimata kontroles ierīce ir bojāta, izslēdziet to. Tas ļaus izvirīties no tālākiem bojājumiem. Pārbaudiet klimata kontroles ierīci servisa centrā.
- Lai veiktu klimata kontroles ierīces remontu, ir nepieciešamas kvalificēta speciālista iemaņas un īpaši instrumenti. CUPRA iesaka apmeklēt kādu no CUPRA specializētajiem servisa centriem vai SEAT pilnvaro izplatītāju.

Norādījums

- Ja gaisa kondicionieris ir izslēgts, no ieplūstošā ārējā gaisa netiek aizvadīts mitrums. Lai novērstu stiklu aizsuišanu, CUPRA iesaka atstāt gaisa kondicionieri (kom-

presoru) ieslēgtu. Lai to izdarītu, pieskarieties funkcionālajam taustiņam **A/C**. Simbolam vajadzētu iedegties.

- Apsildes jauda ir maksimāla un stikli tiek atkausēti maksimāli ātri tikai tad, kad dzinējs ir sasniedzis darba temperatūru.
- Lai apsildes un dzesēšanas jauda nemazinātos un stikli neaizsūst, gaisa ieplūdes atveres, kas atrodas priekšējā stikla priekšā, ir jāuztur tīras. Tās nedrīkst nosegt sniegs, ledus un lapas.
- No gaisa padeves atverēm izplūstošais un caur visu salonu plūstošais gaiss tiek izvadīts no automašīnas caur ventilācijas atverēm, kas atrodas bagāžas nodalījumā un ir paredzētas šim mērķim. Tāpēc šīs ventilācijas atveres nedrīkst nosegt ar priekšmetiem.
- Kad ir ieslēgts gaisa recirkulācijas režīms, nav ieteicams smēķēt, jo tabakas dūmu daļiņas nosēžas uz gaisa kondicioniera iztvaikotāja un rada nepatīkamu tabakas dūmu smaku.
- Ir ieteicams ieslēgt klimata kontroles ierīci vismaz reizi mēnesī, lai ierīces blīvējumi un savienojuma vietas neizkalstu un ierīcē neveidotos sūces. Ja konstatējat, ka ierīces dzesēšanas jauda ir samazinājusies, apmeklējiet servisa centru, lai pārbaudītu ierīci.
- Ja ir nepieciešama īpaši liela dzinēja jauda, gaisa kondicioniera kompresors uz laiku pārtrauc darboties.

Climatronic vadības elementi



142. att. Shematisks attēls: klimata kontroles funkcijas.

A Klimata josla

Fiksēta josla informācijas un izklaides sistēmas ekrāna augšpusē» 142. att. **A** (arī tad, kad sistēma ir izslēgta), kurā ir šādas klimata kontroles funkcijas:



Rāda ventilatora stāvokli / griešanās ātrumu. Nospiežot, jūs varat piekļūt klimata kontroles izvēlnei» 161. lappuse .

20.0°C

Pārvietojot pirkstu pār cipariem no kreisās puses uz labo vai otrādi, tiek iestatīta vēlamā temperatūra.

Nospiežot tos pašus ciparus, jūs varat piekļūt temperatūras iestatīšanas apakšizvēlnei.

VAI: klimata kontroles ierīces nodrošināto temperatūru var iestatīt, izmantojot skārienjutīgās ekrāna zonas **1** un **2** (zils / sarkans) » 142. att..



Piekļuve sēdekļu apsildes* apakšizvēlnei » 164. lappuse.



Gaisa recirkulācijas ieslēgšana un izslēgšana » 163. lappuse

Temperatūras iestatīšanas apakšizvēlne

Apakšizvēlne ar šādām funkcijām:

20.0°C

Pārvietojot pirkstu pār joslu no kreisās puses uz labo vai otrādi **vai** spiežot ⊕ vai ⊖, tiek iestatīta vēlamā temperatūra.

SYNC

Temperatūras iestatījumu vadītāja pusei pārņemšana visām zonām.

Klimata kontroles izvēlne

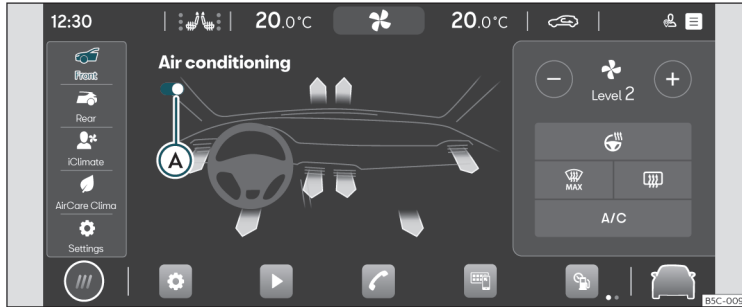

143. att. Shematisks attēls: klimata kontroles izvēlne.

Klimata kontroles izvēlnē atkarībā no aprīkojuma ir tālāk minētās apakšizvēlnes.

Priekšējās zonas apakšizvēlne

Apakšizvēlne automašīnas salona priekšējās zonas klimata kontrolei ar šādām funkcijām:



Climatronic ieslēgšana un izslēgšana
»» 143. att. (A).

Gaisa padeves atveru vadība (bultiņas)

Pieskaroties vajadzīgajai bultiņai, gaisa plūsmas sadalījums tiek novirzīts uz vienu vai vairākām no šīm zonām: kājas, ķermeņa augšdaļa vai vējstikls.

Bultiņu krāsa nenorāda izplūstošā gaisa temperatūru, bet gan vēlamo temperatūru atkarībā no apkārtējās vides apstākļiem.



Manuāla ventilatora darbības ātruma regulēšana, nospiežot + vai -.



Stūres apsildes* ieslēgšana vai izslēgšana.

Tiek rādīts arī apsildes statuss (ieslēgta / izslēgta).

Apsildes intensitātes pakāpes, kā arī ieslēgšanu un izslēgšanu var vadīt arī no daudzfunkcionālās stūres»» 165. lappuse .



Climatronic atkausēšanas funkcija atbrīvo vējstiklu no ledus un kondensāta. No gaisa tiek aizvadīts mitrums, un ventilators tiek ieslēgts uz augstāku gaisa padeves intensitāti.

Kad šī funkcija ir aktivizēta, klimata kontrole aizmugurējiem sēdekļiem tiek deaktivizēta.



Aizmugurējā stikla apsilde darbojas tikai tad, kad dzinējs ir iedarbināts, un vēlākais pēc 10 minūtēm automātiski izslēdzas. Tā būtu jāizslēdz, tiklīdz stikls atkal ir caurredzams.

Tā kā tādējādi tiek samazināts elektroenerģijas patēriņš, tiek patērēts arī mazāk degvielas.

»

Lai lieki nenoslogotu akumulatoru bateriju, aiz mugurējā stikla apsilde var uz laiku automātiski izslēgties un ieslēgties pēc tam, kad darbības apstākļi atkal kļūst normāli.

A/C

Dzesēšanas un stiklu pretaižsvīšanas sistēmas ieslēgšana un izslēgšana.

AUTO

AUTO režīmā izvēlētā temperatūra paliek nemainīga. Ventilatora darbības ātrums un gaisa plūsmas sadalījums regulējas automātiski.

AUTO režīms uzreiz deaktivizējas, tiklīdz ventilatora darbības ātrums un/vai gaisa plūsmas sadalījums tiek manuāli izmainīts.

Ventilatora darbības ātrumu **AUTO** režīmā var iestatīt klimata profilos (*zems, vidējs vai augsts*), atkārtoti spiežot funkcionālo taustiņu **AUTO**.

Klimata profilu iestatīšanu var veikt arī iestatījumu apakšizvēlnē.

Aizmugurējās zonas apakšizvēlnē

Apakšizvēlnē automašīnas salona aizmugurējās zonas klimata kontrolei ar šādām funkcijām:



Climatronic ieslēgšana un izslēgšana.



Ja simbols deg, temperatūru nevar iestatīt no aizmugurējās zonas.

20.0°C

Temperatūras iestatīšana aizmugurējā zonā, spiežot simbolu ⊕ vai ⊖.

iClimate apakšizvēlnē

Apakšizvēlnē ar dažādām viedām un/vai automātiskām funkcijām:



Roku apsilde: uz noteiktu laiku automātiski pielāgo klimata kontroles ierīces darbību, lai sasildītu stūres zonu.



Kāju dzesēšana: uz noteiktu laiku automātiski pielāgo klimata kontroles ierīces darbību, lai atdzesētu kāju zonu.



Stiklu atbrīvošana no aizsvīduma: automātiski un uz noteiktu laiku pielāgo klimata kontroles ierīces darbību, lai atbrīvotu stiklus no aizsvīduma.



Kāju apsilde: uz noteiktu laiku automātiski pielāgo klimata kontroles ierīces darbību, lai sasildītu kāju zonu.



Fresh Air (svaiga gaiss): automātiski un uz noteiktu laiku pielāgo klimata kontroles ierīces darbību, lai izvēdinātu automašīnas salonu.

AirCare klimata apakšizvēlnē

Klimata kontroles ierīce ir aprīkota ar filtru, kas var samazināt alergēno daļiņu iekļūšanu automašīnas salonā.

Kad AirCare funkcija ir aktivizēta, darbojas gaisa recirkulācijas režīms, un gaiss tiek automātiski un nepārtraukti kontrolēts tik ilgi, līdz netiek konstatēts stiklu aizsvīšanas risks.

- AirCare funkcija tiek aktivizēta vai deaktivizēta, nospiežot uz .
- Nospiežot uz **i**, var apskatīt informāciju par AirCare sistēmas darbību.

Iestatījumu apakšizvēlnē

Apakšizvēlnē ar tālāk minētajiem iestatījumiem.

- Automātiskā gaisa recirkulācija: automātiskā gaisa recirkulācijas režīma ieslēgšana un izslēgšana» 163. lappuse .
- Klimata profili: ventilatora darbības ātruma iestatīšanai (*zems, vidējs vai augsts*) **AUTO** režīmā.

Klimata kontroles ierīces lietošanas norādījumi

Automašīnas salona gaisa kondicionieris darbojas tikai tad, kad darbojas dzinējs un ir ieslēgts ventilators.

Klimata kontrole

Klimata kontroles ierīces ekonomiska izmantošana

Kad klimata kontroles ierīce ir ieslēgta, gaisa kondicioniera kompresors patērē dzinēja jaudu, kas attiecīgi ietekmē degvielas patēriņu.

Klimata kontroles ierīce darbojas visefektīvāk, kad logi un stikla jumts* ir aizvērti. Tomēr, ja stāvošas automašīnas salons saules starojuma ietekmē ir stipri uzkaršis, īslaicīgi atverot logus un stikla jumtu*, salona atdzesēšanas procesu var paātrināt.

Temperatūras mērvienības maiņa (Climatronic)

Temperatūras rādījuma pārslēgšana no Celsija uz Fārenheita skalu informācijas un izklaišanas sistēmas displejā tiek veikta, izmantojot funkcionālo virsmu  > Iestatījumi > Mērvienības.

Ja gaisa kondicionieris neieslēdzas

Ja gaisa kondicionieris neieslēdzas, tam var būt tālāk minētie iemesli.

- Nedarbojas dzinējs.
- Ventilators ir izslēgts.
- Pārdedzis klimata kontroles ierīces drošinātājs.
- Apkārtējā gaisa temperatūra ir zemāka par apmēram +3°C (+38°F).

- Gaisa kondicioniera kompresors uz laiku ir izslēdzies, jo dzinēja dzeses šķidrums temperatūra ir pārāk augsta.
- Automašīnā ir kāda cita kļūda. Pārbaudiet klimata kontroles ierīci servisa centrā.

Specifika

Ja ārējā gaisa mitrums ir liels un temperatūra – augsta, no gaisa kondicioniera iztvaikotāja var pilēt ūdens kondensāts, veidojot zem automašīnas ūdens pelķi. Tā ir normāla parādība un nenorāda uz bojājumiem sistēmas hermetizācijā!

Norādījums

Tā kā klimata kontroles ierīcē uzkrājas palieliekošais mitrums, pēc dzinēja iedarbināšanas vēstītājs var aizsvīst. Ieslēdziet atkausēšanas funkciju, lai pēc iespējas ātrāk atbrīvotu priekšējo stiklu no aizsvīduma.

Gaisa padeves atveres

Lai sasniegtu un nodrošinātu pietiekamu apsildi, dzesēšanu un gaisa pieplūdi automašīnas salonā, gaisa padeves atverēm jāpaliek atvērtām.

- Lai aizvērtu gaisa padeves atveres kreisajā pusē, pārvietojiet attiecīgās gaisa padeves atveres regulēšanas sviru līdz galam pa labi. Lai aizvērtu gaisa padeves atveres labajā

pusē, pārvietojiet attiecīgās gaisa padeves atveres regulēšanas sviru līdz galam pa kreisi.

- Regulējiet gaisa plūsmas virzienu, izmantojot sviru gaisa padeves atveres režģī.

Papildu gaisa padeves atveres, kas nav regulējamas, atrodas instrumentu panelī, kāju zonā, kā arī automašīnas salona aizmugurējā daļā.

Norādījums

Pie gaisa padeves atverēm nenovietojiet pārtikas produktus, medikamentus vai citus karstumneizturīgus priekšmetus, jo izplūstošais gaiss var tos sabojāt vai padarīt neietojamus.

Gaisa recirkulācija

Kad darbojas gaisa recirkulācija, ārējais gaiss nenonāk automašīnas salonā.

Ja ārējā gaisa temperatūra ir ļoti augsta, uz īsu brīdi manuāli ieslēdziet gaisa recirkulāciju, lai automašīnas salons atdzistu ātrāk.

Drošības apsvērumu dēļ gaisa recirkulācija izslēdzas, kad tiek nospiesti .

Manuālā gaisa recirkulācijas režīma ieslēgšana un izslēgšana

- Nospiediet taustiņu , lai ieslēgtu vai izslēgtu manuālo gaisa recirkulācijas režīmu. »

Climatronic automātiskais gaisa recirkulācijas režīms

Kad ir ieslēgts automātiskais gaisa recirkulācijas režīms, automašīnas salonā nonāk skaists gaiss. Ja sistēma konstatē paaugstinātu piesārņojuma koncentrāciju ārējā gaisā, automātiski ieslēdzas gaisa recirkulācijas režīms. Kad piesārņojuma koncentrācija atkal ir normālā līmenī, gaisa recirkulācijas režīms izslēdzas.

Sistēma nenodrošina nepatīkamu smaku konstatēšanu.

- Automātiskā gaisa recirkulācijas režīma aktivizēšana un deaktivizēšana notiek klimata kontroles ierīces iestatījumu izvēlnē »» 160. lappuse.

Priekšējo sēdekļu apsilde*

Kad aizdedze ir ieslēgta, priekšējo sēdekļu sēdvirsmas un atzveltnes var elektriski apsildīt.

Sēdekļu apsildes lietošana

Pieskaroties simbolam  klimata kontroles rindā »» 142. att. (A), tiek atvērta sēdekļu apsildes izvēlnē.

- Pieskaroties kreisā vai labā sēdekļa funkcionālajai virsmai, lai ieslēgtu sēdekļa apsildes lielāko intensitātes pakāpi.

- Vairākkārt pieskaroties kreisā vai labā sēdekļa funkcionālajai virsmai, līdz ir iestatīta vajadzīgā intensitātes pakāpe.
- Lai izslēgtu sēdekļa apsildi, vairākkārt pieskaroties attiecīgā sēdekļa funkcionālajai virsmai, līdz neviena gaisma diode vairs nedeģ.
- Sēdekļa apsildes intensitātes pakāpi var iestatīt arī ar **diviem** pirkstiem pieskaroties skārienjutīgajam slīdnim »» 142. att. (1) vai (2) (kreisais vai labais sēdekļis).

Ja apmēram 10 minūšu laikā aizdedze tiek no jauna ieslēgta, vadītāja sēdekļa apsilde automātiski ieslēdzas un darbojas atbilstoši pēdējai iestatītajai apsildes intensitātei.

Kad sēdekļu apsildi nedrīkst ieslēgt?

Ja izpildās kāds no tālāk minētajiem nosacījumiem, sēdekļu apsildi ieslēgt nedrīkst.

- Sēdekļis nav aizņemts.
- Sēdekļis ir pārvilkts ar aizsargpārvalku.
- Uz sēdekļa ir uzstādīts bērnu sēdekļītis.
- Sēdvirsmā ir mitra vai slapja.
- Ārējā gaisa temperatūra vai gaisa temperatūra salonā ir augstāka par +25 °C (77 °F).

⚠ UZMANĪBU

Cilvēki, kuru sāpju vai temperatūras uztvere ir ierobežota noteiktu medikamentu lietošanas, paralīzes vai hronisku saslimšanu

(piemēram, diabēta) dēļ, vai bērni, lietojot sēdekļa apsildi, var gūt muguras, sēžamvietas un kāju apdegumus.

- Cilvēki ar ierobežotu sāpju vai temperatūras uztveri nekad nedrīkst izmantot sēdekļu apsildes funkciju.
- Ja rodas problēmas ar sēdekļa apsildes temperatūras regulēšanu, apmeklējiet servisa centru.

⚠ UZMANĪBU

Ja apšuvuma materiāls ir mitrs, sēdekļa apsilde var darboties kļūdaini un paaugstinās apdegumu risks.

- Pirms lietojat sēdekļa apsildi, pārliecinieties, ka sēdvirsmā ir sausa.
- Nesēdieties uz sēdekļa mitrās vai slapjās drēbēs.
- Nenovietojiet uz sēdekļa mitrus vai slapjus priekšmetus un apģērba gabalus.
- Neizlejiet uz sēdekļa šķidrumus.

Ⓛ PIESARDZĪBA

- Lai nesabojātu sēdekļu apsildes elementus, netupiet uz sēdekļiem, kā arī nekādā citā veidā nenoslogojiet sēdvirsmu un atzveltņi vienā punktā.
- Šķidrumi, asi priekšmeti un izolējoši materiāli (piemēram, pārvalki vai bērnu sēdekļi) var sabojāt sēdekļa apsildi.

- Ja parādās smaka, nekavejoties izslēdziet sēdekļu apsildī un dodieties uz servisa centru, lai sistēmu pārbaudītu.

Vides aizsardzības norādījums

Atstājiet sēdekļa apsildi ieslēgtu tikai tik ilgi, kamēr tā ir nepieciešama. Pretējā gadījumā tiek lieki patērēta degviela.

Stūres apsilde*

Stūres apsilde darbojas tikai tad, kad ir ieslēgts dzinējs.

Stūres apsildes līmeņi

Izvēlētais stūres apsildes līmenis tiek rādīts mērinstrumentu bloka ekrānā.

Līmeņa izvēle notiek, izmantojot taustiņu  uz daudzfunkcionālās stūres.

- *Īsi nospiediet (mazāk par 1 sekundi):* apsilde ieslēdzas maksimālā līmenī. Vairākkārt spiediet taustiņu uz stūres, līdz ir iestatīts vēlāmais līmenis. Lai izslēgtu stūres apsildi, vairākkārt spiediet taustiņu uz stūres, līdz mērinstrumentu blokā iedegas stūres apsildes **OFF** simbols.
- *Pieturiet nospiestu (ilgāk par 1 sekundi):* apsilde uzreiz izslēdzas no tā līmeņa, kas tobrīd ir ieslēgts. Ja taustiņš uz stūres tiek vēlreiz pieturēts nospiests, apsilde uzreiz ieslē-

dzas pēdējā līmenī, kas saglabāts pirms izslēgšanas.

Automātiska izslēgšanās

Stūres apsilde automātiski izslēdzas, ja izpildās kāds no tālāk minētajiem nosacījumiem.

- Enerģijas patēriņš ir pārāk liels.
- Stūres apsildes sistēmai ir defekts.
- Tiek izslēgta aizdedze.

Autonomā ventilācija*

Izmantojot autonomās ventilācijas darbību, automašīnas salona var ventilēt pavasarī vai vasarā.

Autonomajai ventilācijai nepieciešamo enerģiju nodrošina automašīnas 12 V akumulatoru baterija.

Ventilācijas funkcija tiek vadīta, izmantojot CUPRA CONNECT mobilo lietotni vai MyCUPRA tīmekļa portālu.

Autonomās ventilācijas ieslēgšana

Funkciju var ieslēgt tālāk minētajos veidos.

- Izmantojot tūlītējās ieslēgšanas/ izslēgšanas taustiņu lietotnē vai MyCUPRA tīmekļa portālā, autonomā ventilācija tiek uzreiz ieslēgta.

- Var izmantot izbraukšanas laika ieprogrammēšanu.

Ja 12 V akumulatoru baterijas uzlādes līmenis ir par zemu, autonomā ventilācija neieslēdzas.

Autonomās ventilācijas izslēgšana

Autonomā ventilācija izslēdzas tālāk minētajās situācijās.

- Kad ir beidzies darbības laiks, ko lietotājs ir iestatījis lietotnē vai MyCUPRA tīmekļa portālā tūlītējās ieslēgšanas/ izslēgšanas režīmam.
- Izmantojot tūlītējās ieslēgšanas/ izslēgšanas taustiņu lietotnē vai MyCUPRA tīmekļa portālā, autonomā ventilācija tiek uzreiz izslēgta.
- Kad ir pienācis ieprogrammētais izbraukšanas laiks.

Autonomās ventilācijas maksimālais darbības laiks ir 60 minūtes.

Izbraukšanas un brauciena sākuma programēšana

Autonomās ventilācijas aktivizēšana ieprogrammētajā laikā ir spēkā tikai vienam ventilācijas procesam. Katram ventilācijas procesam izbraukšanas laiks ir jāieprogrammē no jauna.



Pirms izbraukšanas laika programmēšanas ir jāpārbauda, vai automašīnā ir iestatīts pareizs datums un laiks.

Kad tiek ieprogrammēts izbraukšanas laiks, automašīna automātiski aprēķina nepieciešamo autonomās ventilācijas darbības laiku atkarībā no apkārtējās vides apstākļiem.

PIESARDZĪBA

Izplūstošā gaisa plūsma var sabojāt pārtikas produktus, medikamentus vai citus priekšmetus, kas ir jutīgi pret aukstumu.

- Nenovietojiet ventilācijas atveru priekšā pārtikas produktus, medikamentus vai citus priekšmetus, kas ir jutīgi pret temperatūru.

Norādījums

Ja autonomā ventilācija vairākas reizes pēc kārtas ilgstoši darbojas, 12 V akumulatoru baterijas uzlādes līmenis pazeminās. Lai atkal atjaunotu akumulatoru baterijas uzlādes līmeni, ieteicams veikt ilgāku braucieni.

Autonomā apsilde (papildu apsildes sistēma)*

Temata ievads

Autonomā apsilde patērē automašīnas degvielas tvērtē esošo degvielu un var tikt izmantota gan brauciena laikā, gan tad, kad automašīna stāv.

Autonomo apsildi var vadīt, izmantojot CUPRA CONNECT mobilo lietotni, MyCUPRA tīmekļa portālu vai tālvadības pulti.

Ziemā, pirms brauciena ieslēdzot autonomo apsildi, var atbrīvot no sniega un ledus priekšējo stiklu, ja tas ir apledojis (ja ledus kārtiņa ir plāna).

Ja ārējā gaisa temperatūra ir augsta, izmantojot autonomo apsildi, automašīnas salonu var vēdināt – arī tad, ja dzinējs ir izslēgts.

Autonomās apsildes maksimālais darbības laiks ir 60 minūtes.

⚠ UZMANĪBU

Autonomās apsildes izplūdes gāzes citu kaitīgu vielu starpā satur arī oglekļa monoksīdu (tvana gāzi) – indīgu gāzi bez krāsas un smakas. Oglekļa monoksīds var izraisīt bezsamaņas stāvokli un nāvi.

- Nekad neiedarbiniet autonomo apsildi un neatstājiet to ieslēgtu slēgtās vai nevēdinātās telpās.

- Nekad neieprogrammējiet autonomo apsildi tā, lai tā ieslēgtos un darbotos slēgtās vai nevēdinātās telpās.

⚠ UZMANĪBU

Autonomās apsildes daļas var ļoti stipri sakarst un izraisīt ugunsgrēku.

- Novietojiet automašīnu tā, lai neviena no izplūdes gāzu sistēmas daļām nesaskartos ar viegli uzliesmojošiem materiāliem, kas var atrasties zem automašīnas, piemēram, ar sausu zāli.

ⓘ PIESARDZĪBA

Pie gaisa padeves atverēm nenovietojiet pārtikas produktus, medikamentus vai citus karstumneitvīgus priekšmetus. No atverēm izplūstošā gaisa ietekmē pārtikas produkti, medikamenti un citi karstumneitvīgi priekšmeti var sabojāties vai kļūt nelietojami.

Autonomās apsildes ieslēgšana un izslēgšana

Ieslēgšana

Autonomo apsildi var ieslēgt tālāk minētajos veidos.

- Nospiediet tūlītējās ieslēgšanas/izslēgšanas taustiņu lietotnē vai MyCUPRA tīmekļa portālā.
- Nospiediet taustiņu  uz tālvadības pults >>> 168. lappuse.
- Automātiski, ieprogrammējot izbraukšanas laiku lietotnē vai MyCUPRA tīmekļa portālā >>> 169. lappuse.

Izslēgšana

Autonomo apsildi var izslēgt tālāk minētajos veidos.

- Nospiediet tūlītējās ieslēgšanas/izslēgšanas taustiņu lietotnē vai MyCUPRA tīmekļa portālā.
- Nospiediet tālvadības pults taustiņu **OFF** >>> 168. lappuse.
- Automātiski, kad ir pienācis ieprogrammētais izbraukšanas laiks vai ir beidzies iestatītais darbības laiks.
- Automātiski, kad iedegas kontrollampina  (degvielas līmeņa rādītājs) >>> 321. lappuse.
- Automātiski, kad 12 V akumulatoru baterijas uzlādes līmenis pazeminās pārāk stipri >>> 335. lappuse.

Specifika

Pēc ieslēgšanas autonomā apsilde vēl īsu brīdi turpina darboties, lai sadedzinātu sistēmā palikušo degvielu un izvadītu izplūdes gāzes.

Tālvadības pults

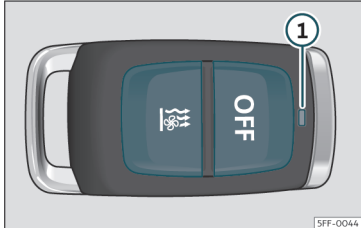

144. att. Autonomā apsilde: tālvadības pults.

144. att.

- Autonomās apsildes ieslēgšana
- OFF** Autonomās apsildes izslēgšana
- Kontrollampīna

Ja taustiņu tālvadības pulti nevajadzīgi nospiež, autonomā apsilde var kļūdas dēļ ieslēgties – arī tad, ja jūs atrodaties ārpus signāla uztveršanas zonas vai kontrollampīna mirgo.

Lai ieslēgtu vai izslēgtu autonomo apsildi, ir jānospiež taustiņš (apmēram 1 sekundi).

Kontrollampīna tālvadības pulti

Kad taustiņi tiek nospiesti, tālvadības pults kontrollampīna sniedz lietotājam tālāk minēto informāciju.

Iedegas uz apmēram divām sekundēm

- **Zaļā krāsā:** autonomā apsilde ir ieslēgta ar taustiņu .
- **Sarkanā krāsā:** autonomā apsilde ir izslēgta ar taustiņu **OFF**.

Lēni mirgo apmēram 2 sekundes

- **Zaļā krāsā:** ieslēgšanas signāls nav uztverts. Tālvadības pults atrodas ārpus darbības zonas. Samaziniet attālumu līdz automašīnai.
- **Sarkanā krāsā:** izslēgšanas signāls nav uztverts. Tālvadības pults atrodas ārpus darbības zonas. Samaziniet attālumu līdz automašīnai.

Ātri mirgo apmēram 2 sekundes

- **Zaļā krāsā:** autonomās apsildes darbība ir bloķēta. Iespējamie iemesli: degvielas tvertne ir gandrīz tukša, akumulatoru baterijas spriegums (12 V) ir par zemu vai pastāv darbības traucējums.

Iedegas uz apmēram divām sekundēm

- **Oranžā krāsā (pēc tam zaļā vai sarkanā):** tālvadības pults baterija ir gandrīz izlādējusies. Neskatoties uz to, ieslēgšanas vai izslēgšanas signāls tomēr ir uztverts.
- **Oranžā krāsā (pēc tam mirgo zaļā vai sarkanā):** tālvadības pults baterija ir gandrīz izlādējusies. Ieslēgšanas vai izslēgšanas signāls nav uztverts.

Mirgo apmēram piecas sekundes

- **Oranžā krāsā:** tālvadības pults baterija ir izlādējusies. Ieslēgšanas vai izslēgšanas signāls nav uztverts.

Tālvadības pults baterijas nomainā

Ja pēc taustiņa nospiešanas tālvadības pults kontrollampīna apmēram 5 sekundes mirgo oranžā krāsā vai neiedegas, ir jānomaina tālvadības pults baterija.

Baterija atrodas zem vāciņa tālvadības pults aizmugurē.

- Lai vāciņu atvērtu, nedaudz to paceliet un velciet uz leju.
- Izņemiet bateriju.
- Ielieciet jaunu bateriju. Mainot bateriju, ievērojiet pareizo polaritāti un pārliecinieties, ka jaunās baterijas izpildījums ir tāds pats kā vecajai .
- Atkal uzlieciet vāciņu, ievietojot austiņas augšējā daļā un piespiežot vāciņa apakšu.

Darbības attālums

Uztvērējs atrodas automašīnas salonā. Ja baterijas ir pilnas, tālvadības pults darbības attālums var sasniegt dažus simtus metru. Šķēršļi starp tālvadības pulti un automašīnu, slikti laika apstākļi, kā arī baterijas izlādēšanās būtiski samazina radio signāla darbības attālumu.

⚠ UZMANĪBU

Ja apaļas formas akumulatoru baterijas, kuru diametrs ir 20 mm, vai citas apaļas formas akumulatoru baterijas tiek norītas, neilgā laikā var rasties smagi un pat nāvējoši savainojumi.

- Ar baterijām darbināmas tālvadības pulstis, atslēgu piekariņus ar baterijām, rezerves baterijas, tostarp plakanas formas akumulatoru baterijas un citas baterijas, kuru diametrs pārsniedz 20 mm, glabājiet bērniem nepieejamās vietās.
- Ja pastāv aizdomas, ka kāda baterija ir norīta, nekavējoties apmeklējiet ārstu.

ⓘ PIESARDZĪBA

- Tālvadības pultī atrodas elektroniskas detaļas. Tāpēc sargājiet to no saskares ar ūdeni, tieša saules starojuma un triecieniem.
- Lietojot nepiemērotas baterijas, tālvadības pultī var sabojāt. Tāpēc izlādējušos bateriju nomainiet tikai ar jaunu tāda paša sprieguma, izmēra un specifiskācijas bateriju.

🌱 Vides aizsardzības norādījums

- Tukšās baterijas utilizējiet atbilstoši vides aizsardzības prasībām.
- Tālvadības pults baterija var saturēt perhlorātu. Ievērojiet likumdošanas prasības attiecībā uz utilizāciju.

- Uzmanieties, lai kļūdas pēc neiedarbinātu tālvadības pultī, jo tādējādi var netīšām ieslēgt autonomo apsildi.

Autonomās apsildes programmēšana*

Autonomās apsildes aktivizēšana ieprogramētājā laikā ir spēkā tikai vienam klimata kontroles procesam. Katram klimata kontroles procesam izbraukšanas laiks ir jāieprogrammē no jauna.

Pirms izbraukšanas laika programmēšanas ir jāpārbauda, vai automašīnā ir iestatīts pareizs datums un laiks.

Kad tiek ieprogrammēts izbraukšanas laiks, automašīna automātiski aprēķina nepieciešamo laiku atkarībā no apkārtējās vides apstākļiem.

⚠ UZMANĪBU

Nekad neieprogrammējiet autonomo apsildi tā, lai tā ieslēgtos un darbotos slēgtās vai nevēdināmās telpās. Autonomās apsildes izplūdes gāzes citu kaitīgu vielu starpā satur arī oglekļa monoksīdu (tvana gāzi) – indīgu gāzi bez krāsas un smakas. Oglekļa monoksīds var izraisīt bezsamaņas stāvokli un nāvi.

Lietošanas norādījumi

Autonomās apsildes izplūdes gāzu sistēmu, kas atrodas zem automašīnas, nedrīkst bloķēt sniegs, dubļi vai kādi citi materiāli. Brīvai izplūdes gāzu izplūdei nekas nedrīkst traucēt. Autonomās apsildes darbības laikā rodas izplūdes gāzes, kas tiek izvadītas caur izpūtēju automašīnas apakšā.

Atkarībā no ārējā gaisa temperatūras, automašīnas salona apsildes laikā siltais gaiss vispirms tiek vadīts uz priekšējo stiklu un pēc tam caur gaisa padeves atverēm – automašīnas salonā. Ja gaisa padeves atveres ir noregulētas, piemēram, sānu logu virzienā, tas var ietekmēt gaisa plūsmas sadalījumu.

Gadījumi, kad autonomā apsilde neieslēdzas

- Autonomā apsilde patērē apmēram tikpat daudz elektroenerģijas, cik tuvē gaisma. Ja 12 V akumulatoru baterijas uzlādes līmenis pazeminās pārāk stipri, autonomā apsilde automātiski izslēdzas vai to vispār nevar ieslēgt. Tādējādi tiek novērstas problēmas, kas var rasties automašīnas dzinēja iedarbināšanas laikā.
- Apsilde ir jāaktivizē katrai ieslēgšanās reizei. Tāpat arī izslēgšanās laiks katru reizi ir jāaktivizē no jauna.
- Iedegas kontrollampīna  (degvielas līmeņa rādītājs).

Norādījums

- Autonomās apsildes darbības laikā var būt dzirdami tās radīti trokšņi.
- Ja ārējā gaisa mitrums ir augsts un temperatūra – zema, autonomās apsildes darbības laikā no apsildes un ventilācijas sistēmas var iztvaikot ūdens kondensāts. Šādā gadījumā zem automašīnas var izplūst ūdens tvaiki. Tas nenozīmē, ka automašīna ir bojāta.
- Kad automašīna atrodas slīpā stāvoklī (piemēram, novietota ceļā kāpumā), autonomās apsildes darbība var būt ierobežota, ja degvielas tvertnes uzpildes līmenis ir zems (nedaudz virs rezerves līmeņa).
- Ja autonomā apsilde bieži darbojas ilgstoši, 12 V akumulatoru baterija izlādējas. Lai akumulatoru bateriju atkal uzlādētu, ar automašīnu laiku pa laikam ir jānobrauc daži kilometri. Vadīties var pēc šāda aprēķina: braucienu ilgumam ir aptuveni jāatbilst autonomās apsildes darbības ilgumam.
- Kad temperatūra ir zemāka par +5°C (+41°F), iespējams, ka dzinēja iedarbināšanas brīdī autonomā apsilde ieslēdzas automātiski. Pēc zināma laika autonomā apsilde atkal izslēdzas.

Klimata kontroles sasniegtā procentuālā attiecība

✓ Attiecas uz hibrīdautomobiļiem

Funkcija parāda procentuālo attiecību, ko sasniegusi klimata kontrole. Šī procentuālā attiecība tiek rādīta nolaižamajā temperatūru izvēlnē.

Tiek nodrošināts viens rādījums vadītāja zonai un otrs priekšējā pasažiera zonai, lai katrai zonai tiktu parādīta procentuālā attiecība, ko sasniegusi klimata kontrole, atkarībā no attiecīgajai zonai iestatītās temperatūras un apkārtējās vides apstākļiem.

Pasažieru atpazīšanas funkcija

✓ Attiecas uz hibrīdautomobiļiem

Izmantojot funkciju, kas atpazīst pasažierus priekšējos vai aizmugurējos sēdekļos, atbilstoši neaizņemtajām sēdvietām tiek samazināta klimata kontrole attiecīgajā zonā, lai tādējādi samazinātu automašīnas enerģijas patēriņu.

Klimata kontroles samazinājums tiek norādīts tālāk minētajā veidā.

- *Priekšējā pasažiera klimata zona:* temperatūras iestatījumā, kas atbilst priekšējā pasažiera zonai, izvēlētas temperatūras vietā tiek rādīts ECO.

- *Aizmugurējā zona:* temperatūras iestatījumā, kas atbilst aizmugurējai zonai, izvēlētas temperatūras vietā tiek rādīts ECO. Klimata kontroles samazinājums tiek rādīts arī uz vadības elementa aizmugurējā zonā.

Autonomā klimata kontrole*

Ievads

✓ Attiecas uz hibrīdautomobiļiem

Izmantojot autonomo klimata kontroli, stāvošas automašīnas salons var tikt atdzēsēts, vēdināts vai apsildīts. To var izmantot arī, lai ziemā atbrīvotu vējstiklu no ledus, aizsviduma un plānas sniega kārtas. Autonomā klimata kontrole darbojas izmantojot elektroenerģiju no automašīnas augstsprieguma baterijas vai elektriskā tīkla ligzdas.

Autonomo klimata kontroli var programmēt un vadīt informācijas un izklaides sistēmas izvēlnē **Baterijas pārvaldnieks**, kā arī izmantojot CUPRA CONNECT mobilo lietotni un MyCUPRA tīmekļa portālu.

PIESARDZĪBA

Izplūstošais gaiss var sabojāt vai padarīt lietošanai nederīgus pret karstumu vai aukstumu neizturīgus pārtikas produktus, medikamentus un priekšmetus.

Klimata kontrole

- Pie gaisa padeves atverēm nenovietojiet pārtikas produktus, medikamentus vai citus karstumneizturīgus priekšmetus.

Norādījums

Kad autonomo klimata kontroli darbina bez pievienota uzlādes kabeļa, automašīnas veicamais attālums samazinās. Ļoti zemas vai ļoti augstas ārējās temperatūras gadījumā autonomās klimata kontroles sildīšanas vai dzesēšanas jauda var būt nepietiekama, lai sasniegtu vēlamu iestatīto temperatūru.

Autonomās klimata kontroles lietošana

- ✓ Attiecas uz hibrīdautomobiļiem

Autonomās klimata kontroles darbība ar nepievienotu uzlādes spraudni

Autonomo klimata kontroli var darbināt bez pievienota uzlādes spraudņa. Ja uzlādes spraudnis nav pievienots, autonomās klimata kontroles darbību nodrošina augstsprieguma baterija.

- Atveriet **baterijas pārvaldnieka** izvēlni.
- Izvēlieties iestatījumu izvēlni.
- Ieslēdziet funkciju, kas **aktivizē elektroapgādi no augstsprieguma baterijas, ja tas ir nepieciešams**.

Autonomā klimata kontrole var darboties tikai tad, ja augstsprieguma baterija ir pietiekami uzlādēta.

Vēlamās temperatūras iestatīšana

- Autonomās klimata kontroles vēlamā temperatūra tiek iestatīta informācijas un izklaides sistēmas izvēlnē **Baterijas pārvaldnieks**, izmantojot ⊕ vai ⊖.

Autonomās klimata kontroles ieslēgšana

Autonomo klimata kontroli var ieslēgt tālāk minētajos veidos.

- Nospiediet tūlītējās ieslēgšanas/izslēgšanas taustiņu mobilajā lietotnē vai MyCUPRA tīmekļa portālā.
- Pieskarieties tūlītējās klimata kontroles simbolam  informācijas un izklaides sistēmā (stāvošā automašīnā). Tūlītējās klimata kontroles gadījumā klimata kontrole automašīnā notiek ne ilgāk kā 30 minūtes.
- Automātiski, ieprogramējot izbraukšanas laiku mobilajā lietotnē, MyCUPRA tīmekļa portālā vai informācijas un izklaides sistēmas izvēlnē **Baterijas pārvaldnieks**»» 172. lapuse.

Autonomās klimata kontroles izslēgšana

Autonomo klimata kontroli var izslēgt tālāk minētajos veidos.

- Ieslēdziet braukšanas gatavību.

- Nospiediet tūlītējās ieslēgšanas/izslēgšanas taustiņu mobilajā lietotnē vai MyCUPRA tīmekļa portālā.

- Pieskarieties tūlītējās klimata kontroles simbolam  informācijas un izklaides sistēmā (kad automašīnas dzinējs ir izslēgts).

- Automātiski, dažas minūtes pēc ieprogramētā izbraukšanas laika.
- Automātiski, kad augstsprieguma baterijas uzlādes līmenis ir pārāk stipri pazeminājies.

Norādījums

- Kad autonomā klimata kontrole ir ieslēgta, ir dzirdams tās darbības radīts troksnis.
- Ja ārējā gaisa mitrums ir augsts un temperatūra – zema, autonomās klimata kontroles laikā no klimata kontroles sistēmas var iztvaikot ūdens kondensāts. Šādā gadījumā zem automašīnas var izplūst ūdens tvaiki. Tas nenozīmē, ka automašīna ir bojāta.

Autonomās klimata kontroles programmēšana

✓ Attiecas uz hibrīdautomobiļiem

Autonomo klimata kontroli informācijas un izklaides sistēmā var ieprogrammēt jūsu plānotajam izbraukšanas laikam. Jūs varat ieprogrammēt vēlamo temperatūru automašīnas salonā, kas jāsasniedz plānotajā izbraukšanas laikā.

Atkarībā no vēlamās temperatūras automašīna aprēķina laiku, kurā autonomajai klimata kontrolei jāieslēdzas, lai izbraukšanas laikā sasniegtu vēlamo temperatūru.

Automašīnas klimata kontrole pirms izbraukšanas

- Atveriet **baterijas pārvaldnieka** izvēlni.
- Nosakiet plānoto izbraukšanas laiku.
- Pēc vajadzības ieslēdziet **klimata kontroles** un **uzlādes** funkcijas.

Ja **klimata kontroles** un **uzlādes** funkcijas ir ieslēgtas abas vienlaikus, vispirms tiek uzlādēta augstsprieguma baterija un pēc tam automašīnā notiek klimata kontrole. Izbraukšanas laiku var aktivizēt tikai tad, ja ir tikusi aktivizēta viena no abām funkcijām.

Kad uzlādes spraudnis ir pievienots, automašīnas klimata kontrole sākas 30 minūtes pirms plānotā izbraukšanas laika. Ja plānotajā izbraukšanas laikā braukšanas gatavība ne-

tiek ieslēgta, automašīnas klimata kontrole turpinās vēl 15 minūtes.

Ja uzlādes spraudnis nav pievienots, klimata kontroles darbības laiks tiek samazināts līdz 10 minūtēm. Darbības laika pagarinājums, ja braukšanas gatavība netiek ieslēgta, ir 5 minūtes.

Autonomā klimata kontrole izslēdzas automātiski.

Paplašināta autonomā klimata kontrole

Baterijas pārvaldnieka izvēlnē ir pieejama iespēja pievienot paplašināto klimata kontroli. Ja automašīnā pirms izbraukšanas ir ietilpināta klimata kontrole, šī funkcija nodrošina iespēju pirms izbraukšanas laika ieslēgt tādus komforta patērētājus kā sēdekļu apsilde un aizmugurējā stikla apsilde.

Komforta patērētāju pieejamība ir atkarīga no aprīkojuma.

- Atveriet **baterijas pārvaldnieka** izvēlni.
- Pieskarieties sēdekļiem, kuru komforta patērētājiem jābūt ieslēgtiem papildus autonomajai klimata kontrolei. Klimata kontrole pirms izbraukšanas tiek nodrošināta tikai izvēlētajos sēdekļos.
- Aktivizējiet **automātisko aizmugurējā stikla apsildes** funkciju, lai pirms izbraukšanas tiktu ieslēgta aizmugurējā stikla apsilde.

Maksimālais komforta patērētāju darbības pirms izbraukšanas ir aptuveni 10 minūtes.

Tūlītēja aizmugurējā stikla apsildes aktivizēšana

Izmantojot CUPRA CONNECT mobilo lietotni vai MyCUPRA tīmekļa portālu, aizmugurējā stikla apsildi var aktivizēt neatkarīgi no tā, vai autonomā klimata kontrole ir vai nav aktivizēta.

Klimata kontrole, kad automašīna tiek atslēgta (atslēdzot vai tuvojoties)

- Atveriet **baterijas pārvaldnieka** izvēlni.
- Izvēlieties iestatījumus.
- Aktivizējiet funkciju **Atslēdzot automašīnu**.

Klimata kontrole sākas brīdī, kad jūs atslēdzat automašīnu.

Programmējuma pārbaude

Kad aizdedze ir ieslēgta, informācijas un izklaides sistēmā tiek rādīts nākamais aktivizētais izbraukšanas laiks un konfigurētās funkcijas.

Informācijas un izklaides sistēma

Ievads

Pirmā iepazīšanās

Temata ievads

Informācijas un izklaides sistēmas funkcijas un iestatījumi ir atkarīgi no valsts un aprīkojuma.

Pirms lietošanas uzsākšanas

Lai varētu optimāli izmantot piedāvātās funkcijas un iestatījumus, pirms ierīces lietošanas uzsākšanas ņemiet vērā tālāk minētos norādījumus.

- Ievērojiet galvenos drošības norādījumus »» 173. lappuse.
- Atiestiet informācijas un izklaides sistēmas rūpnīcas iestatījumus.
- Sameklējiet iecienītās radiostacijas un piesaietiet tās staciju taustiņiem, lai turpmāk varētu ātri izvēlēties.
- Izmantojiet tikai piemērotus audio avotus un datu nesējus.

- Savienojiet pārī mobilo telefonu, lai varētu lietot telefonu, izmantojot informācijas un izklaides sistēmu.
- Navigācijai izmantojiet jaunākās kartes.
- Reģistrējieties CUPRA CONNECT, lai varētu lietot attiecīgos pakalpojumus.

Aktuālā dokumentācija pielikumā

Lai optimāli izmantotu informācijas un izklaides sistēmu un tās komponentus, reizē ar šo rokasgrāmatu ņemiet vērā arī tālāk minēto dokumentāciju.

- Jūsu automašīnas dokumentācijas komplekta papildinājumi.
- Mobilo telefonu vai audio avotu lietošanas instrukcijas.
- Datu nesēju un ārējo atskaņotāju lietošanas instrukcijas.
- Informācijas un izklaides sistēmas piederumu rokasgrāmatas, kurās aprakstīti vēlāk uzstādītie vai papildus izmantotie piederumi.
- Pakalpojumu apraksts, ja tiek lietoti CUPRA CONNECT pakalpojumi.

Drošības norādījumi

Dažas funkcionālās jomas var saturēt saites uz tīmekļa vietnēm, ko pārvalda trešās puses. CUPRA nav caur šīm saitēm pieejamo trešo

pušu tīmekļa vietņu īpašnieks un neuzņemas atbildību par to saturu.

Dažas funkcionālās jomas var saturēt ārēju informāciju, kas iegūta no trešās puses pakalpojumu sniedzējiem. CUPRA neuzņemas atbildību par šīs informācijas pareizību, aktualitāti un pilnīgumu vai par trešo pušu tiesību nepārkāpšanu.

Par pārraidīto informāciju ir atbildīgas radiostacijas un datu nesēju un audio avotu īpašnieki.

Lūdzu, ņemiet vērā, ka radio signāla uztveršana var tikt traucēta arī autostāvvietās, tuneļos, augstās ēkās, kalnos vai citu elektrisko ierīču, piemēram, lādētāju, darbības dēļ.

Foliņa vai uzlīmes ar metālisku pārklājumu uz antenas un logu stikliem var traucēt radio uztveršanu.

⚠ UZMANĪBU

Informācijas un izklaides sistēmas centrālais procesors ir savienots ar automašīnā uzstādītajām vadības ierīcēm. Tāpēc, ja centrālais procesors ir ticis remontēts vai nepareizi noņemts un uzstādīts, pastāv smagu negadījumu un savainojumu risks.

- Kad centrālā procesora kalpošanas laiks beidzas, nekad neaizvietojiet to ar citu lietotu, atjaunotu vai no citas automašīnas demontētu procesoru.
- Centrālā procesora remontu vai noņemšanu un uzstādīšanu drīkst veikt tikai »»

Informācijas un izklaides sistēma

specializētos servisa centros. CUPRA iesaka apmeklēt CUPRA specializēto servisa centru vai kādu no SEAT pilnvarotajiem izplatītājiem.

⚠ UZMANĪBU

Rūpnīcā iebūvētais radio ar integrētu programmatūru ir savienots ar automašīnā uzstādītajām vadības ierīcēm. Tāpēc, ja radio ir ticis remontēts vai nepareizi noņemts un uzstādīts, pastāv smagu negadījumu un savainojumu risks.

- Kad radio kalpošanas laiks beidzas, nekad neaizvietojiet to ar citu lietotu, atjaunotu vai no citas automašīnas demontētu radio.
- Radio remontu vai noņemšanu un uzstādīšanu drīkst veikt tikai specializētos servisa centros. CUPRA iesaka apmeklēt CUPRA specializēto servisa centru vai kādu no SEAT pilnvarotajiem izplatītājiem.

⚠ UZMANĪBU

Ja tiek novērsta vadītāja uzmanība, var tikt izraisīti negadījumi un savainojumi. Informācijas lasīšana ekrānā un informācijas un izklaides sistēmas lietošana var novērst jūsu uzmanību no satiksmes situācijas un izraisīt negadījumu.

- Atrodoties uz ceļa, vienmēr brauciet uzmanīgi un atbildīgi.

⚠ UZMANĪBU

Audio avota vai datu nesēja pievienošana, ievietošana vai izņemšana braukšanas laikā var novērst uzmanību no satiksmes situācijas un izraisīt negadījumus.

⚠ UZMANĪBU

Iestatiet skaļumu tā, lai jebkurā laikā varētu labi sadzirdēt skaņas signālus automašīnas ārpusē (piemēram, glābšanas dienestu transporta sirēnas).

- Pārāk liels iestatītais atskaņošanas skaļums var kaitēt dzirdei – arī tad, ja trokšņa iedarbībai esat pakļauti tikai īslaicīgi.

⚠ UZMANĪBU

Tālāk minētie apstākļi var izraisīt situāciju, kurā ārkārtas zvans, telefona zvans vai datu pārraide notiek vai arī tiek pārtraukti.

- Ja jūsu pašreizējā atrašanās vieta atrodas apgabalos ar neesošu vai nepietiekamu mobilo sakaru un GPS uztveršanu. Šādu situāciju var izraisīt arī tuneļi, daudzstāvu namu rajoni, garāžas, daudzstāvu stāvvietas, autoceļu pārvadi, kalni un ielejas.
- Ja vietās ar pietiekamu mobilo sakaru un GPS uztveršanu telekomunikāciju pakalpojumu sniedzēja sakaru tīkls ir traucēts vai nav pieejams.
- Ja automašīnā iebūvētie komponenti, kas nodrošina ārkārtas zvanus, telefona zvanus un datu pārraides, ir bojāti, nedarbojas vai

netiek pietiekami apgādāti ar elektrisko enerģiju.

- Ja mobilā telefona akumulators ir izlādējies vai tā uzlādes līmenis ir nepietiekams.

⚠ UZMANĪBU

Dažās valstīs un mobilo sakaru tīklos palīdzības un ārkārtas zvanus var veikt tikai tad, ja mobilais telefons ir savienots ar automašīnas telefona interfeisu, kurā atrodas „atbloķēta” SIM karte, kas satur pietiekoši lielu kredītu, lai varētu veikt sarunu, un atrašanās vietā ir pietiekams mobilo sakaru tīkla pārklājums.

⚠ UZMANĪBU

Lietojot mobilo telefonus, datu nesējus, ārējas ierīces, ārējus audio un mediju avotus, izlasiet un ievērojiet norādījumus ražotāja pievienotajās lietošanas instrukcijās.

⚠ UZMANĪBU

Novietojiet audio avotu un ārējo ierīču savienojuma kabeļus tā, lai tie netraucētu vadītājam.

⚠ UZMANĪBU

Audio vai mediju avota nomaīņa vai pievienošana var izraisīt pēkšņas skaļuma izmaiņas.

Ievads

- Pirms audio vai mediju avota nomainas vai pievienošanas, samaziniet skaļumu.

⚠ UZMANĪBU

Lietojot mobilos telefonus vai radiosakarurīces bez pieslēgšanas pie ārējās antenas, ir iespējams, ka maksimāli pieļaujamās elektromagnētiskā starojuma vērtības automašīnas salonā tiek pārsniegtas, un tādējādi tiek apdraudēta vadītāja un automašīnas pasažieru veselība. Tas attiecas arī uz gadījumiem, kad ārējā antena nav pareizi uzstādīta.

- Starp mobilā telefona antenu un aktīvu medicīnisko implantu, piemēram, kardiostimulatoru, ir jābūt vismaz 20 centimetru attālumam, jo mobilie telefoni var negatīvi ietekmēt tā darbību.
- Ieslēgtu mobilo telefonu nedrīkst turēt aktīva medicīniskā implanta tuvumā vai tieši virs tā, piemēram, apģērba krūšu kabatā.
- Nekavējoties izslēdziet mobilo telefonu, ja jums šķiet, ka tas ietekmēt aktīvo implantu vai jebkuru citu medicīnisko ierīci.

⚠ UZMANĪBU

Pēkšņa kustības manevra vai bremzēšanas gadījumā, kā arī satiksmes negadījuma laikā nenostiprināti vai nepareizi nostiprināti mobilie telefoni, ārējās ierīces un piederumi var lidot caur automašīnas salonu un izraisīt savainojumus.

- Nostipriniet mobilos telefonus, ārējās ierīces un to piederumus ārpus drošības spilvenu izplešanās zonām vai novietojiet tos drošā vietā.

⚠ UZMANĪBU

Vidējais elkoņbalsts var ierobežot automašīnas vadītāja roku kustības brīvību un tādējādi izraisīt negadījumus un smagus savainojumus.

- Vidējā elkoņbalstā izvietoto sīklietu nodalījumu brauciena laikā vienmēr turiet aizvērtu.

⚠ UZMANĪBU

Ja apgaismojuma apstākļi ir slikti un ekrāns ir bojāts vai netīrs, iespējams, ka ekrānā redzami rādījumi un informācija nav nolasāmi vai arī var tikt nolasīti nepareizi.

- Ekrānā redzami rādījumi un informācija nekad nedrīkst mudināt veikt darbības, kas var radīt risku drošībai. Ekrāns nedrīkst novērst vadītāja uzmanību.

⚠ UZMANĪBU

Radiostacijas var pārraidīt ziņojumus par katastrofām vai brīdinājumus par briesmām. Tālak minētie apstākļi neļauj saņemt vai nosūtīt šādus ziņojumus.

- Ja jūsu pašreizējā atrašanās vieta atrodas apgabalos ar neesošu vai nepietiekamu radio signālu. Šādu situāciju var izraisīt arī tu-

neli, daudzstāvu namu rajoni, garāžas, daudzstāvu stāvvietas, autoceļu pārvadi, kalni un ielejas.

- Ja vietās ar pietiekamu radio signāla uztveršanu attiecīgās radiostacijas frekvenču diapazonā ir traucējumi vai tas nav pieejams.
- Ja automašīnā iebūvētie skaļruņi un komponenti, kas nepieciešami radio uztveršanai, ir bojāti, nedarbojas vai netiek pietiekami apgādāti ar elektrisko enerģiju.
- Ja informācijas un izklaides sistēma ir izslēgta.

⚠ UZMANĪBU

Izslēdziet mobilo telefonu sprādzienbīstamās vietās!

⚠ UZMANĪBU

Braukšanas norādījumi un navigācijas sistēmas uzrādītās ceļa zīmes var atšķirties no faktiskās ceļu satiksmes situācijas.

- Ceļa zīmes, signālierīces, ceļu satiksmes noteikumi un faktiskie apstākļi ir prioritāri attiecībā pret braukšanas norādījumiem un navigācijas sistēmas sniegto informāciju.
- Pielāgojiet ātrumu un braukšanas veidu redzamībai, laika apstākļiem, ceļa seguma stāvoklim un satiksmes apstākļiem.
- Noteikti apstākļi var ievērojami pagarināt sākotnēji plānoto brauciena laiku un maršrutu līdz galamērķim vai pat īslaicīgi kavēt

navigāciju uz to, piemēram, ja ceļš ir slēgts satiksmei.

Norādījums

Vietās, kurās ir jāievēro īpaši noteikumi, kā arī tad, ja lieto mobilos telefonus ir aizliegts, mobilajam telefonam vienmēr ir jābūt izslēgtam. Ieslēgta mobilā telefona izstarotais signāls var radīt interferences traucējumus jutīgam tehniskajam un medicīniskajam aprīkojumam, tādējādi izraisot šādu iekārtu kļūdainu darbību vai bojājumus.

Norādījums

Pārāk liels skaļums vai skaņas kropļojumi atskaņošanas laikā var sabojāt skaļruņus.

Pārskats un vadības elementi

Connect System

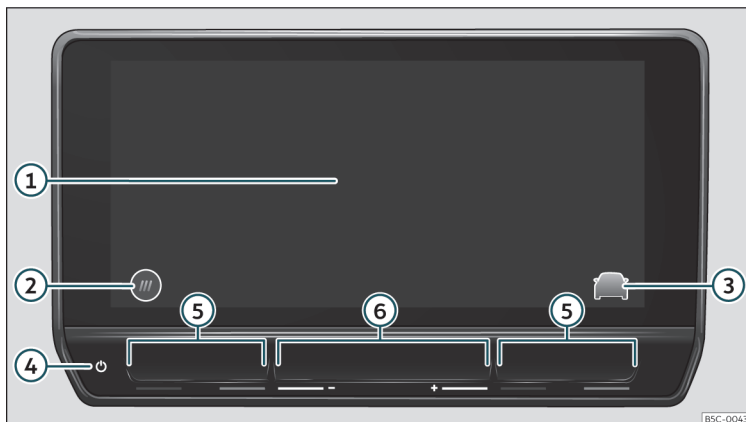

145. att. Vispārējs pārskats: vadības un displeja bloka 10 collu versija.

- ① Skārienekrāns. Izmantojot ekrānu, var lietot informācijas un izklaides sistēmas funkcijas.
- ② HOME taustiņš.
 - Ⓜ: galvenā izvēlne ar logriku skatiem.
 - Ⓜ: galvenā izvēlne mozaīkas skata režīmā.
- ③ Taustiņš tiešai piekļuvei palīgsistēmām un automašīnas iestatījumiem.
- ④ Skārienjutīgā zona (informācijas un izklaides sistēmas ieslēgšanai un izslēgšanai).
- ⑤ Skārienjutīgās zonas (klimate kontroles ierīces temperatūras palielināšanai un samazināšanai).
- ⑥ Skārienjutīgās zonas (skaļuma palielināšanai un samazināšanai).

Vispārējie lietošanas norādījumi

Lietošanas norādījumi

- Informācijas un izklaides sistēmai vajadzīgas dažas sekundes, līdz tā pilnībā startētos, un šajā laikā sistēma nereaģē uz ievadi. Sistēmas startēšanās laikā ekrānā var būt redzamas tikai atpakaļskata kameras* attēls.
- Visi rādījumi parādās ekrānā un funkcijas var tikt izpildītas pēc tam, kad informācijas un izklaides sistēma ir startējusies. Sistēmas startēšanās ilgums ir atkarīgs no informācijas un izklaides sistēmas funkciju skaita, un ļoti augstā vai ļoti zemā temperatūrā startēšanās var būt ilgāka nekā parasti.
- Kad lietojat informācijas un izklaides sistēmu un attiecīgus piederumus, piemēram, austiņas, ņemiet vērā katrai valstij specifiskus priekšrakstus un likumdošanas prasības.
- Dažu informācijas un izklaides sistēmas funkciju izpildīšanai ir nepieciešams aktivizēts CUPRA CONNECT lietotāja konts un automašīnas savienojums ar internetu. Lai funkcijas varētu izmantot, datu pārraide nedrīkst būt ierobežota.
- Lai lietotu informācijas un izklaides sistēmu, jums tikai viegli jānospiež vajadzīgais taustiņš vai jāpieskaras ekrānam attiecīgajā zonā.

- Lai informācijas un izklaides sistēma darbotos pareizi, ir svarīgi, lai tā būtu ieslēgta un, ja nepieciešams, automašīnā būtu iestatīts pareizs datums un laiks.
- Ja ekrānā trūkst kādas funkcionālās virsmas, tas nav ierīces defekts, bet specifisks izpildījums, kas paredzēts attiecīgajai valstij vai versijai.
- Dažas informācijas un izklaides sistēmas funkcijas var izvēlēties tikai tad, kad automašīna stāv. Dažās valstīs ir jāaktivizē arī stāvēšanas stāvoklis (taustiņš **P**) vai jāpārvieto selektora pārslēgs neitrālajā stāvoklī **N**. Tā nav kļūdaina darbība, bet gan ierobežojums, kas atbilst likumdošanas prasībām.
- Dažās valstīs var būt noteikti ierobežojumi ar Bluetooth® tehnoloģiju aprīkoto ierīču izmantošanai. Informācija ir pieejama vietējās iestādēs.
- Ja atvienojāt 12 V akumulatoru bateriju, pirms atkal ieslēdzat informācijas un izklaides sistēmu, ieslēdziet aizdedzi.
- Ja iestatījumos tiek veiktas izmaiņas, rādījumi ekrānā var atšķirties un informācijas un izklaides sistēma var darboties nedaudz citādi, nekā aprakstīts šajā rokasgrāmatā.
- Informācijas un izklaides remontu un izmaiņas uzticiet tikai servisa centru speciālistiem. CUPRA iesaka apmeklēt CUPRA specializēto servisa centru vai kādu no SEAT pilnvarotajiem izplatītājiem.

- Mobilā telefona izmantošana automašīnas salonā var radīt trokšņus automašīnas skaļruņos.
- Dažās valstīs informācijas un izklaides sistēma automātiski izslēdzas, kad dzinējs ir izslēgts un automašīnas 12 V akumulatoru baterijas uzlādes līmenis ir zems.
- Dažās automašīnās, kas aprīkotas ar novietošanas palīdzību, audio avota atskaņošanas skaļums automātiski samazinās, kad tiek ieslēgts atpakaļgaitas pārnēsums. Skaļuma samazinājuma lielumu var iestatīt.
- Informāciju par izmantoto programmatūru un licences nosacījumiem var atrast sadaļā **Iestatījumi > Autortiesības**.
- Kad automašīnu pārdojat vai izīrējat, parliecinieties, vai visi saglabātie dati, faili un iestatījumi ir izdzēsti un vai ārējie audio avoti un datu nesēji, ja nepieciešams, ir izņemti no ierīces.

Norādījums

Papildu informāciju un padomus par informācijas un izklaides sistēmas izmantošanu skatiet palīdzības izvēlnē.

Sākuma ekrāns HOME



Vadības un displeja blokā jūs varat konfigurēt sākuma ekrānā redzamos skatus un attēlojumus vai izmantot rūpnīcas piedāvātās standarta izkārtojuma veidnes.

Ja ekrānā trūkst kāda simbola, tas nav defekts, bet specifisks izpildījums, kas paredzēts attiecīgajai valstij vai jūsu ierīcei.

Tālāk minētās izvēlnes var tikt izvietotas sā-kuma ekrānā simbolu formā:

Galvenās izvēlnes sākuma ekrānā

	Navigācija»» 205. lappuse
	Radio/multivide»» 198. lappuse
	Telefons»» 212. lappuse
	Full Link»» 189. lappuse
	Iestatījumi»» 180. lappuse
	Automāšina»» 94. lappuse
	Dati»» 93. lappuse
	Klimata kontrole»» 158. lappuse
	Skanējums
	Lietotāji
	Privātais režīms»» 188. lappuse
	Veikals

	Juridisks paziņojums
	Palīdzība

^{a)} Atkarīgs no izvēlētā privātuma režīma.

Informācijas un izklaides sistēmas lietošana

Veiciet funkcijas un iestatījumus, izmantojot informācijas un izklaides sistēmas vadības elementus.

Atkarībā no aprikojuma informācijas un izklaides sistēmai ir dažādi vadības elementi.

- Skārienekrāns.
- Skārienjutīgās zonas ārpus ekrāna, piemēram, skaļums (+ –).

Quick Guide (īsās instrukcijas) atvēršana

Papildu informācija un padomi par lietošanu ir pieejami informācijas un izklaides sistēmas Quick Guide (īšajā instrukcijā).

- Nospiediet **HOME** > .

Informācijas un izklaides sistēmas ieslēgšana un izslēgšana

Informācijas un izklaides sistēma ieslēdzas reizē ar aizdedzes ieslēgšanu, ja vien sistēma iepriekš nav tikusi manuāli izslēgta.

Informācijas un izklaides sistēma ieslēdzas pēdējā iepriekš iestatītajā skaļumā, ja vien tas nepārsniedz iepriekš iestatīto maksimālo ieslēgšanās skaļumu.

Informācijas un izklaides sistēma automātiski izslēdzas, kad tiek atvērta vadītāja durvis un iepriekš ir tikusi izslēgta aizdedze.

Objektu pārvietošana un skaļuma regulēšana

Pārvietojiet objektus pa ekrānu, lai pielāgotu iestatījumus, piemēram, ar slīdņiem, vai pārvietotu izvēlnes daļas.

Atkarībā no aprikojuma pārveidojiet izvēlnes un skatus atbilstoši savām vēlmēm.

Attēlu un karšu palielināšana un samazināšana

Padoms: izmantojiet ikšķi un rādītājpirkstu.

- Pieskarieties kartei vienlaikus ar abiem pirkstiem un turiet pirkstu uz ekrāna.
- Lēnām attāliniet ikšķi un otru pirkstu vienu no otra, lai palielinātu skatu. Lēnām tuviniet ikšķi un otru pirkstu vienu otram, lai samazinātu skatu.

Norādījums

Ja jūs manuāli ieslēdzat informācijas un izklaides sistēmu, kad aizdedze ir izslēgta, sistēma pēc apmēram 30 minūtēm automātiski izslēgsies.

Informācijas un izklaides sistēmas pielāgošana savām vēlmēm

Pielāgojiet informācijas un izklaides sistēmas izvēlnes un skatus savām vēlmēm, lai ātri piekļūtu iecienītākajām vai visbiežāk izmantotajām funkcijām.

Galvenā izvēlne satur funkcionālas virsmas, kas nodrošina piekļuvi visām informācijas un izklaides sistēmas lietotnēm.

Individuāli pielāgojamo izvēlņu konfigurēšana

Visos skatos (izņemot galveno izvēlni, gaidstāves režīmu, automašīnas novietošanu, pareizrakstības pārbaudi un Full Link) ekrāna apakšējā daļā jūs atradīsiet tiešu piekļuvi pielāgojamās sistēmas funkcijām. Izmantojiet konfigurēšanas iespēju, lai tās dzēstu, no-mainītu vai izmainītu to izkārtojumu.

- Turiet pirkstu uz viena no simboliem (vai pieskarieties simbolam tukšā vietā), lai parādītu papildlogu.
- Lietotņu joslā izvēlieties vienu no simboliem.
- Nospiediet X, lai dzēstu simbolu.
- Pieskarieties vienam no simboliem papildlogā, lai mainītu tā vērtību.
- Turiet pirkstu uz viena no simboliem un pārvēlciet to vēlamajā pozīcijā.

- Lai aizvērtu rediģēšanas režīmu, papildlogā pieskarieties X.

Individuāli pielāgojamo izvēlņu pielāgošana

- Nospiediet kādu funkcionālo virsmu individuāli pielāgojamā izvēlnē un turiet pirkstu uz ekrāna, līdz atveras papildlogs.
- Pieskarieties tai funkcionālajai virsmai, kurai vēlaties pievienot funkciju.
- Lai atgrieztos pielāgojamajā izvēlnē, pieskarieties "Aizvērt".

Norādījums

- Vienmēr ir pieejamas vismaz divas individuāli pielāgojamās izvēlnes. Tās nevar izdzēst.
- Jūs varat papildus pievienot ne vairāk kā divas individuāli pielāgotas izvēlnes (kopumā var būt ne vairāk kā četras individuāli pielāgotas izvēlnes).
- Dažām funkcionālajām virsmām ir pieejams vairāk funkciju, nekā pirmajā brīdī var redzēt papildlogā. Lai atrastu visas funkcijas, pavelciet ekrānu papildlogā pa kreisi vai pa labi.
- Nolaižamajai izvēlnei ir pieejams vairāk funkciju, nekā pirmajā brīdī var redzēt papildlogā. Lai atrastu visas funkcijas, pavelciet ekrānu papildlogā pa kreisi vai pa labi.
- Brauciena laikā ātrās piekļuves joslu nevar izsaukt.

Iestatījumi (sistēma un skanējums)









Iespējamo iestatījumu izvēle ir atkarīga no valsts, attiecīgās ierīces un automašīnas aprīkojuma.

Iestatījumu maiņa

Tālāk norādīto simbolu nozīme attiecas uz visiem sistēmas un skanējuma iestatījumiem.

Izmaiņas tiek automātiski veiktas pēc attiecīgās izvēlnes aizvēršanas.

Simbols un tā nozīme

	Iestatījums ir izvēlēts un aktivizēts vai ieslēgts.
	Iestatījums nav izvēlēts, ir deaktivizēts vai izslēgts.
	Lai atvērtu nolaižamo sarakstu.
	Lai palielinātu iestatījuma vērtību.
	Lai samazinātu iestatījuma vērtību.
	Lai ietu atpakaļ soli pa solim.
	Lai ietu uz priekšu soli pa solim.
	Lai ar slīdni nepārtraukti mainītu iestatījuma vērtību.

Skanējuma iestatījumi

Piekļuve skanējuma iestatījumiem: **HOME >**



Skatījuma iestatījumos var būt pieejamas tālāk minētās funkcijas, informācija un iestatījumu iespējas.

- Ekvalaizers.
- Pozīcija.
- Iestatījumi.

Sistēmas iestatījumi

Piekluve sistēmas iestatījumiem: **HOME > ⚙️**

Sistēmas iestatījumos var būt pieejamas tālāk minētās funkcijas, informācija un iestatījumu iespējas.

- Ekrāns.
- Laiks un datums.
- Valoda.
- Papildu tastatūras valodas.
- Mērvienības.
- Balss vadība.
- WiFi.
- Lietotnes un pakalpojumi.
- Mobilo ierīču pārvaldīšana.
- Atiestatīšana uz rūpnīcas iestatījumiem.
- Sistēmas informācija.
- Autortiesības.
- Konfigurācijas vednis.

Ārēju audio avotu skaļuma pielāgošana

Ja vēlaties palielināt kāda ārējā audio avota atskaņošanas skaļumu, vispirms samaziniet informācijas un izklaides sistēmas skaļumu.

Ja pievienotais audio avots tiek atskaņots pārāk **klusī**, palieliniet ārējā audio avota **izejas skaļumu**. Ja ar to nepietiek, iestatiet informācijas un izklaides sistēmas **ieejas skaļumu** uz **Vidējs** vai **Skaļš**.

Ja pievienotais audio avots tiek atskaņots pārāk **skaļi** vai **ar skaņas kropļojumiem**, samaziniet ārējā audio avota **izejas skaļumu**. Ja ar to nepietiek, iestatiet informācijas un izklaides sistēmas **ieejas skaļumu** uz **Vidējs** vai **Kluss**.

Ekrāna tīrīšana

Neizmantojot agresīvus tīrīšanas līdzekļus, uzmanīgi notīriet noturīgus netīrumus. Lai notīrītu ekrānu, mēs iesakām ievērot tālāk minēto.

- Informācijas un izklaides sistēma ir izslēgta.
- Izmantojiet tīru, mikstu drānu, kas samitrināta ar ūdeni»» 356. lappuse.
- Noturīgi netīrumi: samitriniet netīrumus ar nelielu ūdens daudzumu. Pēc tam uzmanīgi noņemiet ar tīru, mikstu drānu.

ⓘ PIESARDZĪBA

Ekrāna tīrīšana ar nepiemērotiem vai sausai tīrīšanai paredzētiem līdzekļiem var izraisīt bojājumus.

- Veicot tīrīšanu, izdariet tikai vieglu spiedienu.
- Nelietojiet agresīvus tīrīšanas līdzekļus vai šķīdinātājus. Šādi līdzekļi var sabojāt ierīci un padarīt ekrānu „tumšu”.

Reģistrētas prečzīmes, licences un autortiesības

Reģistrētas prečzīmes un licences

Dažiem termiņiem šajā rokasgrāmatā ir pievienots simbols ® vai ™. Šie simboli apzīmē prečzīmes vai reģistrētas prečzīmes. Tomēr šī simbola neesamība nenozīmē, ka attiecīgo terminu drīkst brīvi izmantot.

Citi produktu nosaukumi ir to īpašnieka reģistrētas prečzīmes vai prečzīmes.

- Manufactured under license from Dolby Laboratories (ražots pēc Dolby Laboratories izsniegtas licences). Dolby and the double-D symbol are trademarks of Dolby Laboratories (Dolby un dubultais simbols D ir Dolby Laboratories prečzīmes).
- Manufactured under license from Dolby Laboratories (ražots pēc Dolby Laboratories izsniegtas licences). Dolby, Pro Logic and the »

Informācijas un izklaides sistēma

double-D symbol are trademarks of Dolby Laboratories (Dolby, Pro Logic un dubultais simbols D ir Dolby Laboratories prečzīmes).

- Android Auto™ ir Google Inc. aizsargāta prečzīme.
- Apple CarPlay™ ir Apple Inc. aizsargāta prečzīme.
- Bluetooth ir Bluetooth® SIG, Inc. reģistrēta prečzīme. iPod™, iPad™ un iPhone™ ir Apple Inc. firmas zīmes.
- MirrorLink® un MirrorLink Logo ir Car Connectivity Consortium LLC aizsargātas prečzīmes.
- Windows® ir Microsoft Corporation, Redmond, USA reģistrēta prečzīme.
- MPEG-4 HE-AAC audio kodēšanas tehnoloģija un patenti ir Fraunhofer IIS licencēti.
- Šo produktu aizsargā noteiktas intelektuālā un rūpnieciskā īpašuma tiesības, kas pieder Microsoft Corporation. Šīs tehnoloģijas izmantošana vai realizācija citos, izņemot šo produktu, bez Microsoft korporācijas vai autorizētas Microsoft korporācijas pārstāvētības licences ir aizliegta.

Autortiesības

Datu nesējos un audio avotos saglabātie audio un video faili parasti ir pakļauti autortiesību aizsardzības likumiem saskaņā ar piemē-

rojamajām starptautiskajām un nacionālajām likumdošanas prasībām. Ievērojiet likumdošanas prasības!

Tehniskie dati

Centrālais procesors ar vadības un displeja bloku (10^{*)1)}

Centrālais procesors, kas rūpniecā iebūvēts automašīnā, satur katrai valstij specifiskus komponentus un programmatūru savienojamībai un automašīnas, komforta un informācijas un izklaides funkciju veikšanai.

Attiecīgie rādījumi tiek atainoti vadības un displeja bloka ekrānā un daļēji arī mērinstrumentu blokā.

- Kapacitīvais krāsu ekrāns.
- Ierīces lietošanai izmanto tālāk minētos vadības elementus.
 - Skārienjutīgās zonas. Lietošana ar pieskārienu.
 - Taustiņi daudzfunkcionālajā stūrē.
 - Tuvuma sensori un vadība ar žestiem.

Automašīnas un komforta funkcijas

- Vadītāja palīgsistēmu iestatījumi.

- Apsildes un klimata kontroles ierīces iestatījumi.
- Gaismas un redzamības funkciju iestatījumi.
- Komforta funkciju iestatījumi.
- Novietošanas un manevrēšanas iestatījumi.

Audio sistēma

Pamata komplektācija

Rūpniecā piegādātā informācijas un izklaides sistēma ir aprīkota ar tālāk minētajiem komponentiem.

- Skaļruņi dažādās vietās un ar atšķirīgiem jaudas līmeņiem (W).
- Iebūvēts pastiprinātājs, atkarībā no sistēmas:
 - 7 skaļruņi: 5 x 20 W
- Iestatīšanas iespējas:
 - Ekvalaizers, atkarībā no sistēmas:
 - 7 skaļruņi: 5 frekvenču joslas vai iepriekš noteikti iestatījumi.
 - Skaņas sadalījums, atkarībā no sistēmas:
 - 7 skaļruņi: balanss + faders: (kreisā / labā puse / priekša / aizmugure)
 - Skaņas optimizācija pa zonām (attiecas uz sistēmu ar 7 skaļruņiem):

¹⁾ Ierīces nosaukums: Connect System.

- manuāli (vadītājs un visas).
- automātiski atkarībā no aizņemtajiem sēdekļiem.

Papildu audio sistēma

Informācijas un izklaides sistēmu var papildināt ar papildu audio sistēmu, izmantojot tālāk minētos komponentus.

- 10 skaļruņi dažādās vietās un ar atšķirīgiem jaudas līmeņiem (W).
- Ārējais pastiprinātājs (340 W Ethernet), kas apstrādā centrālā procesora nosūtītos audio signālus.
- Skaļruņu kanālu vadība, izmantojot AB klases gala pastiprinātājus.
- Audio signāla apstrāde iekšējā digitālā signālu procesorā (DSP).
- Atsevišķs zemfrekvenču skaļrunis bagāžas nodalījumā.
- Iestatīšanas iespējas:
 - Lietotāja ekvalaizers: 5 joslas.
 - BEATS® iepriekš noteikti ekvalaizera iestatījumi (Signature, Active, Immersive un Voice).
 - Skaņas sadalījums: balanss + faders: (kreisā / labā puse / priekša / aizmugure)
- Skaņas optimizācija pa zonām:
 - manuāli (vadītājs, priekša un visas).
 - automātiski atkarībā no aizņemtajiem sēdekļiem.
- Zemfrekvenču skaļruņa skaļums.

- Telpiskās skaņas iestatījumi.

Savienojamība

WiFi

- WiFi atbilstoši IEEE 802.11 b/g/n standartam.
- Pārraide 2,4 GHz un 5 GHz diapazonos.
- Divi WiFi režīmi vienlaicīgi:
 - modema režīms (2,4 GHz).
 - 2,4 GHz piekļuves punkts.
- Vienlaicīgs maksimāli 8 WiFi ierīču savienojums.
- Interneta savienojums, izmantojot WiFi:
 - modema režīms, izmantojot klienta telefonu.
 - piekļuves punkts klientiem automašīnā.
- Apple CarPlay un Android Auto, izmantojot WiFi.
- Vienkāršota savienošana pāri, izmantojot WPS vai QR kodu.

Bluetooth® profili

Ar Bluetooth® brīvroku sistēmu vienlaikus var būt savienotas ne vairāk kā divas mobilās ierīces, un vēl trešā ierīce var būt savienota ar Bluetooth® kā mūzikas atskaņotājs.

Kad mobilais telefons ir savienots ar telefona vadības sistēmu, datu apmaiņa notiek, izmantojot vienu no Bluetooth® profiliem.

• **Brīvroku profils (HFP):** izmantojot HFP profilu, jūs varat pārvaldīt zvanus, izmantojot informācijas un izklaides sistēmu.

• **Audio profils (A2DP):** šis profils nodrošina audio pārraidi stereo kvalitātē. Lai vadītu un kontrolētu atskaņošanu, var būt nepieciešams izveidot savienojumu ar papildu profiļiem.

• **Telefonu grāmatas piekļuves profils (PBAP):** ļauj lejupielādēt kontaktus no mobilā telefona telefonu grāmatas.

• **Ziņojumu pārraides profils (MAP):** ļauj lejupielādēt un sinhronizēt īsziņas (SMS).

Datu pārraide

CUPRA CONNECT

Temata ievads



Lai varētu izmantotu CUPRA CONNECT, vīpirms ir jānoslēdz un tiešaistē jāaktivizē CUPRA CONNECT līgums ar SEAT S.A., kas atkarībā no valsts ir pakļauts pagaidu lietošanas ierobežojumiem.

Gan CUPRA piedāvātās CUPRA CONNECT pakalpojumu paketes, gan atsevišķi pakalpojumi var tikt izmainīti, pielāgoti, deaktivizēti, aktivizēti no jauna, pārdēvēti un papildināti arī bez iepriekšēja brīdinājuma.

Vietnē myCUPRA.com jūs varat izveidot lietotāja kontu, iepazīties ar pakalpojumu aprakstu un iegūt papildu informāciju.

CUPRA CONNECT pakalpojumu un pakalpojumu pakešu izpildījums un pieejamība var atšķirties atkarībā no valsts, automašīnas un aprīkojuma.

Savienojamības statusa rādījumi

 (balts)	Pilna savienojamība, visi pakalpojumi ir aktivizēti.
 (pelēks)	Ierobežota savienojamība, daži pakalpojumi var nebūt pieejami.
Nav simbola	Savienojamības nav, pakalpojumi nav pieejami.

CUPRA CONNECT runas atpazīšanas vai meklēšanas tehnoloģija atpazīst ne visus vārdus un nodrošina rezultātus ne visiem vārdiem.

Dažiem CUPRA CONNECT pakalpojumiem ir nepieciešama reģistrācija, bet citiem reģistrācija nav vajadzīga.

Pakalpojumu apraksts

Pirms CUPRA CONNECT pakalpojumu izmantošanas izlasiet un ņemiet vērā attiecīgo pakalpojumu aprakstu. Aprakstu atjaunināšana notiek neregulāri un tie ir pieejami tiešaistē vietnē myCUPRA.com.

- Vienmēr izmantojiet attiecīgā pakalpojuma apraksta jaunāko versiju.

UZMANĪBU

Apģabalos ar nepietiekamu mobilo sakaru tīkla pārklājumu un GPS uztveršanu nevar veikt ārkārtas zvanus un telefona zvanus, kā arī pārsūtīt datus. Ja iespējams, mainiet savu atrašanās vietu.

PIESARDZĪBA

Automašīnas bojājumus var izraisīt faktori, kas atrodas ārpus CUPRA kontroles. Visbiežāk tam ir tālāk minētie iemesli.

- Nepareiza mobilo gala ierīču izmantošana.
- Datu zudumi pārraides laikā.
- Nepiemērotas un nekvalitatīvas trešo pušu lietojumprogrammas.
- Ļaunprogrammatūra datu nesējos, datoros, planšetdatoros vai mobilo sakaru ierīcēs.

Pakalpojumu paketes

Šeit parādītais sākotnējais pakalpojumu sadalījums atbilst CUPRA CONNECT trešās paaudzes pakalpojumiem un iepazīstina ar maksimālo pakalpojumu paketi. Maksimāli iespējamā pakete ir pieejama tikai dažiem automašīnu modeļiem. Automašīnas lietošanas laikā jūs varat mainīt šeit parādīto pakalpojumu sadalījumu.

Pēc pakalpojumu pārvaldīšanas aktivizēšanas informācijas un izklaides sistēmā jūs varat pārbaudīt, vai un kādus pakalpojumus automašīna piedāvā.

Dažās valstīs, kā arī līguma pagarināšanas gadījumā piedāvātie pakalpojumi var būt apvienoti citādāk, nekā šeit norādīts. Tie var mainīties arī atkarībā no automašīnas ražošanas

Datu pārraide

gada. Minētie pakalpojumi atbilst CUPRA CONNECT trešajai paaudzei.

CUPRA CONNECT pakalpojumi un funkcijas, kuras nav jāaktivizē

Tālāk minētie pakalpojumi darbojas bez CUPRA CONNECT aktivizēšanas.

- Publiskais ārkārtas zvānu pakalpojums.
- Privātais režīms.
- Juridiskais paziņojums.

CUPRA CONNECT pakalpojumi

CUPRA CONNECT pakalpojumi:

- Privātais ārkārtas zvans
- Publiskais ārkārtas zvans
- Avārijas zvans
- Klientu atbalsta pakalpojums
- Servisa apmeklējuma plānošana
- Sistēmas atjaunināšana tiešsaistē
- Personalizēšana
- CUPRA CONNECT aktivizēšana
- Privātais režīms (pakalpojumu deaktivizēšana)
- Lietotāja dzēšana / atiestatīšana uz rūpnīcas iestatījumiem
- Attālināti vadāma autonomā apsilde
- Attālināta atvēršana
- Skaņas un gaismas signāls

- Automašīnas statuss, ieskaitot durvis un gaismas

- Brauciena dati
- Automašīnas statusa ziņojums
- Pretaizdzīšanas signalizācijas brīdinājums
- Apgabala paziņojums
- Ātruma paziņojums
- Karšu atjaunināšana tiešsaistē
- Intereses punktu meklēšana
- Degvielas uzpildes stacijas
- Tiešsaistes satiksmes informācija
- Stāvvietas
- Informācijas un izklaides sistēmas atjaunināšana tiešsaistē
- Maršruta plānošana tiešsaistē
- Informācija par bīstamību
- Diktēšana
- Dabiska balss vadība izklaides, mediju un radio lietotnēm
- Dabiska balss vadība galamērķiem un adresēm
- Tīmekļa radio
- Tiešsaistes mediji
- Maršrutu importēšana tiešsaistē
- Galamērķu importēšana tiešsaistē
- Attālināti vadāma autonomā ventilācija
- Novietošanas vieta

- Privātais režīms
- Juridiskais paziņojums

CUPRA CONNECT pakalpojumi hibrīdautomobiļiem

Pieejams tikai elektromobiļos un hibrīdautomobiļos

- Attālināti vadāma klimata kontrole
- e-pārvaldnieks
- Izbraukšanas laiki
- Kā arī visi CUPRA CONNECT pakalpojumi, kas uzskaitīti iepriekšējā sadaļā»» 185. lappuse.

Individuālas CUPRA CONNECT iespējas

- In-Car lietotnes. Šīs lietotnes var iegādāties un instalēt pašā informācijas un izklaides sistēmā, izmantojot In-Car veikalu.
- Full Link.
- Datu pakete. Maksas datu apjoma tarifs par tiešsaistes funkciju izmantošanu, piemēram, 2 GB mēnesi.

Norādījums

- Publiskais ārkārtas zvānu pakalpojums ir pieejams neatkarīgi no pieteikšanās informācijas un izklaides sistēmā.
- Personalizēšanai un In-Car lietotņu iegādei ir nepieciešama pieteikšanās informācijas un izklaides sistēmā, bet automašīnas

aktivizēšana CUPRA CONNECT kontā nav nepieciešama.

CUPRA CONNECT un S-PIN koda aktivizēšana

CUPRA CONNECT aktivizēšana

Lai aktivizētu CUPRA CONNECT (ieskaitot reģistrāciju), jāveic tālāk minētās darbības.

- Izveidojiet lietotāja kontu vietnē myCUPRA.com vai pašā informācijas un izklaides sistēmā, izmantojot lietotāju pārvaldīšanas izvēlni.
- Pasūtiet CUPRA CONNECT un aktivizējiet to.
- Pievienojiet automašīnu savam lietotāja kontam.
- Aplieciniet īpašumtiesības.
- Aplieciniet savu identitāti. Tas ir nepieciešams tikai tad, ja vēlaties lietot ar drošību saistītus CUPRA CONNECT pakalpojumus.
- Jūs varat to aktivizēt vietnē myCUPRA.com vai pašā informācijas un izklaides sistēmā. Lai aktivizētu, izmantojot informācijas un izklaides sistēmu, rīkojieties šādi: **HOME > Lietotāju pārvaldība > Kļūt par galveno lietotāju**.

Izpildiet pārējās darbības un ņemiet vērā informāciju, kas parādās informācijas un izk-

des sistēmā. Aktivizēšanas laikā jūs var aicināt izveidot S-PIN kodu.

Atjaunināšanas iespēja

Informācijas un izklaides sistēma	Jā
CUPRA CONNECT portāls	Jā
CUPRA CONNECT lietotne	Jā

Skatiet sīkāku informāciju vietnē myCUPRA.com/faqs

S-PIN kods

S-PIN kods ir vairāku ciparu virkne, ko var izvēlēties CUPRA CONNECT reģistrācijas laikā.

Izvēloties S-PIN kodu, izvaiieties no viegli uzminamas ciparu virknes un zināmiem dzimšanas dienu datumiem. S-PIN kodu var nomainīt CUPRA CONNECT lietotāja konta sadaļā „Konta iestatījumi”.

S-PIN kods ir nepieciešams, piemēram, lai aizsargātu jūsu lietotāja profilu vai lietotu CUPRA CONNECT pakalpojumu, kas saistīts ar jūsu automašīnas drošību.

Šis S-PIN kods ir jālieto stingri konfidenciali. Ja esat kādam atklājis S-PIN kodu, drošības apsvērumu dēļ tas ir nekavējoties jānomaina.

Īpašumtiesību un identitātes apliecinājums

Kļūt par galveno lietotāju

Lai kļūtu par galveno lietotāju un līdz ar to pierādītu automašīnas īpašumtiesības, jums ir vajadzīgas abas automašīnas atslēgas. Īpašumtiesību apliecināšana notiek automašīnā reģistrācijas laikā vai, ja jums jau ir CUPRA CONNECT lietotāja konts, jums jāpiesakās, izmantojot informācijas un izklaides sistēmu, un pēc tam jādodas uz sadaļu **Lietotāju pārvaldība**.

- Ieslēdziet aizdedzi un informācijas un izklaides sistēmu.
- Informācijas un izklaides sistēmā reģistrējieties CUPRA CONNECT.
- **Vai: atveriet izvēlni **Lietotāju pārvaldība > Iestatījumi > Kļūt par galveno lietotāju** un sekojiet norādījumiem.**
- Nospiediet atslēgšanas taustiņu uz pirmās automašīnas atslēgas.
- Nospiediet atslēgšanas taustiņu uz otrās automašīnas atslēgas.

Tiklīdz informācijas un izklaides sistēma ir apstrādājusi pa radio noraidītās komandas, īpašumtiesību apliecināšana ir pabeigta. Pašreizējo statusu jūs varat pārbaudīt CUPRA CONNECT portālā.

Kā var apliecināt īpašumtiesības?

Informācijas un izklaides sistēma	2 atslēgu metode.
CUPRA CONNECT portāls	Nav iespējams.
CUPRA CONNECT lietotne	Nav iespējams.

Identitātes apliecinājums (SEAT Ident)

Lai varētu izmantot ar drošību saistītus CUPRA CONNECT pakalpojumus, piemēram, „atslēgšanu ar tālvadību“, ir jāveic identitātes apliecināšana. Identitātes apliecināšanu var veikt divos veidos.

- Ierodoties personīgi CUPRA specializētajā servisa centrā vai SEAT pilnvarotā izplatītāja.
- Sīkāku informāciju par SEAT Ident jūs varat atrast CUPRA CONNECT portālā: myCUPRA.com.

Likumdošanas prasības

CUPRA CONNECT pakalpojumu izmantošanas laikā automašīna veic informācijas pārsūtīšanu un apstrādāšanu tiešsaistē. Šādi dati var sniegt arī informāciju (vismaz netieši) par attiecīgo vadītāju, piemēram, par braukšanas veidu un atrašanās vietu. Kā CUPRA CONNECT līguma ar SEAT S.A līgumslēdzējai pusē jums ir jāpārliecinās, ka tad, kad jūs auto-

mašīnu izmanto citi vadītāji (piemēram, ģimenes locekļi vai draugi), tiek ievērota datu aizsardzība un personiskās tiesības. Tādēļ jums iepriekš jāinformē šie vadītāji, ka automašīna tiešsaistē pārsūta un saņem datus, kā arī, ka jūs šiem datiem varat piekļūt.

Ja pienākumu sniegt informāciju neievēro, var tikt pārkāptas noteiktas pasažieru tiesības.

Lietotājs var jebkurā laikā pārvaldīt datu pārsūtīšanu, izmantojot privātuma režīmu. Skatiet sīkāku informāciju vietnē myCUPRA.com/faqs

Sekošanas pakalpojumi: aptaujājiet visus pasažierus

Sekošanas pakalpojumiem ir nepieciešami ģeogrāfiskie dati un automašīnas dati, piemēram, lai reālā laikā noteiktu, vai automašīna ievēro noteiktos ātruma ierobežojumus, kā arī uzzinātu, kur automašīna ir novietota stāvvietā, kā arī, vai tā atrodas un tiek lietota ģeogrāfiski noteiktā apgabalā. Šī informācija tiek rādīta CUPRA CONNECT portālā un CUPRA CONNECT lietotnē.

Tāpēc pirms brauciena pajautājiet visiem pasažieriem, vai viņi piekrīt, ka šie pakalpojumi ir aktivizēti. Ja kāds nepiekrīt, deaktivizējiet attiecīgo pakalpojumu (ja iespējams) vai neļaujiet šim pasažierim izmantot automašīnu.

GPS sekošana: apzīmējums

Ja automašīna ir rūpnīcā aprīkota ar vadības bloku, kas pārraida pašreizējo ģeogrāfisko atrašanās vietu un braukšanas ātrumu, tad automašīnā parasti atrodas attiecīgs apzīmējums, piemēram, uz griestu konsoles. Šī apzīmējuma neesamība automašīnā negarantē, ka vadības bloks tomēr nesūta automašīnas ģeogrāfisko atrašanās vietu un braukšanas ātrumu.

Personas dati

CUPRA aizsargā jūsu personas datus un izmanto tos tikai likumos atļautajā apjomā vai tikai tad, ja esat devis piekrišanu to izmantošanai. Detalizētu informāciju par datu apstrādi saistībā ar CUPRA CONNECT pakalpojumiem jūs varat atrast privātuma politikā, kurai CUPRA tīmekļa vietnē varat piekļūt tās pašreizējā versijā.

Automašīnas nodošana pastāvīgai lietošanai

Ja kāda cita persona ir nodevusi jums automašīnu pastāvīgai lietošanai (piemēram, ja esat nopircis lietotu automašīnu), CUPRA CONNECT var jau būt aktivizēts, un iepriekšējam lietotājam joprojām var būt iespēja piekļūt datiem, kas reģistrēti, izmantojot CUPRA CONNECT, kā arī viņš var kontrolēt noteiktas automašīnas funkcijas.

»

Informācijas un izklaides sistēmā jūs varat pārbaudīt, vai kāda persona ir piesaistīta jūsu automašīnai kā galvenais lietotājs. Šajā gadījumā jūs varat reģistrēties kā galvenais automašīnas lietotājs un tādējādi automātiski izdzēst iepriekšējo galveno lietotāju. Jūs varat neatgriezeniski izdzēst iepriekšējo galveno lietotāju, kā arī iestatīt automašīnu bezsaistes režīmā, tādējādi ierobežojot automašīnas saziņu ar SEAT S.A. datu serveri un jūsu personas datu un automašīnas datu apstrādi, arī izmantojot informācijas un izklaides sistēmu.

CUPRA CONNECT pakalpojumu deaktivizēšana

Lai deaktivizētu un aktivizētu CUPRA CONNECT pakalpojumus, informācijas un izklaides sistēmā ir pieejamas tālāk minētās funkcijas.

- Centrāla deaktivizēšana vai aktivizēšana.
- Individuāla deaktivizēšana vai aktivizēšana.

Jūs varat atkal izmantot attiecīgos pakalpojumus pēc to deaktivizēšanas atcelšanas informācijas un izklaides sistēmā.

Norādījums

Likumdošanas prasībās noteiktos obligātos pakalpojumus, piemēram, publisko ārkārtas zvānu sistēmu, un to datu pārraidi nevar izslēgt un deaktivizēt.

Traucējumi

Arī tad, ja priekšnosacījumi CUPRA CONNECT pakalpojumu lietošanai ir nodrošināti un izpildās, šo pakalpojumu izpilde var tikt traucēta vai pārtraukta tādu faktoru dēļ, kas atrodas ārpus CUPRA kontroles un nav atkarīgi no tās. Visbiežāk tam ir tālāk minētie iemesli.

- Telekomunikāciju sistēmu, satelītu, serveru un datu bāzu tehniskā apkope, remonts, deaktivizēšana, programmatūras atjaunināšana un tehniskie uzlabojumi.
- Telekomunikāciju pakalpojumu sniedzēju veikta mobilo datu pārraidei izmantojamā standarta nomaiņa, piemēram, no UMTS uz EDGE vai GPRS.
- Telekomunikāciju pakalpojumu sniedzēju ir pārtraucis esošā mobilo datu pārraides standarta izmantošanu.
- Mobilo sakaru un GPS uztveršanas traucējumi, pasliktināšanās vai pārtraukumi, kurus izraisa, piemēram, liels braukšanas ātrums, saules vētras, laika apstākļu ietekme, vides reljefa faktori, traucējumus radošas ierices un mobilo sakaru tīkla intensīva noslodze attiecīgajā bāzes stacijā.
- Ja jūsu pašreizējā atrašanās vieta atrodas apgabalos ar neesošu vai nepietiekamu mobilo sakaru un GPS uztveršanu. Šādu situāciju var izraisīt arī tuneļi, daudzstāvu namu rajoni,

garāžas, daudzstāvu stāvvietas, autoceļu pārvadi, kalni un ielejas.

- Ierobežoti pieejama, nepilnīga vai neprecīza ārējā informācija, ko nodrošina trešo pušu pakalpojumu sniedzēji, piemēram, karšu attēlojumi.
- Valstis un reģioni, kuros CUPRA CONNECT netiek piedāvāts.

Pakalpojumu pārvaldīšana

Atveriet iestatījumus sadaļā **Lietotāji** un dodieties uz **Privātums un pakalpojumi**. Informācijas un izklaides sistēmā jūs varat veikt tālāk minēto.

- Pārbaudīt, kuri CUPRA CONNECT pakalpojumi šobrīd ir pieejami automašīnā.
- Uzzināt aktivizēto un deaktivizēto CUPRA CONNECT pakalpojumu skaitu.
- Aktivizēt vai deaktivizēt SEAT CONNECT pakalpojumus.

Skatiet sīkaku informāciju vietnē myCUPRA.com.

Privātuma un pakalpojumu iestatījumi

CUPRA CONNECT pakalpojumus var aktivizēt un deaktivizēt individuāli. Lai to izdarītu, jums tikai jāieziņē atbilstošā izvēles rūtiņa pakalpojumam, kuru vēlaties aktivizēt vai deaktivizēt. Ja vēlaties deaktivizēt visus

pakalpojumus vienlaikus, izvēlieties privātā režīma opciju.

Privātais režīms

Ļauj deaktivizēt vai aktivizēt pakalpojumus atkarībā no izvēlētā privātuma līmeņa.

 Sekošana	Kopīgo atrašanās vietu. Galvenie lietotāji un koplietotāji var redzēt atrašanās vietas datus portālā vai CUPRA CONNECT lietotnē.
 Atrašanās vieta	Izmanto atrašanās vietu. Pakalpojumu nodrošināšanai tiek izmantoti dati par atrašanās vietu, automašīnu un lietotāju.
 Individuāli	Nav informācijas par atrašanās vietu. Pakalpojumu nodrošināšanai tiek izmantoti tikai automašīnas un lietotāja dati.
 Inkognito	Maksimāls privātums. Jūsu pakalpojumi ir deaktivizēti. Datus izmanto tikai likumdošanas prasībās noteiktie obligātie pakalpojumi.

Iestatīšanas iespējas ir pieejamas ne visos tīgos un ne visos automašīnas modeļos.

Norādījums

Arī tad, ja jūs deaktivizējat visus CUPRA CONNECT pakalpojumus, OCU var turpināt pārsūtīt datus.

Full Link

Temata ievads

Full Link ļauj attēlot un lietot mobilajā telefonā redzamo saturu un funkcijas informācijas un izklaides sistēmas ekrānā.

Lai tas notiktu, mobilajam telefonam ir jābūt savienotam ar informācijas un izklaides sistēmu, izmantojot USB interfeisu.

Dažas tehnoloģijas var lietot arī ar Wireless Full Link, izmantojot Bluetooth interfeisu un WiFi savienojumu.

Var būt pieejamas šādas tehnoloģijas:

- Apple CarPlay™
- Apple CarPlay™ Wireless
- Android Auto™
- MirrorLink®

Full Link iekļauto tehnoloģiju pieejamība ir atkarīga no valsts un izmantotā mobilā telefona.

Vairāk informācijas var atrast CUPRA tīmekļa vietnē.

Pieklūve Full Link galvenajai izvēlnei

Navigācija uz Full Link galveno izvēlni ir atkarīga no izmantotās informācijas un izklaides sistēmas.

- Skats : nospiediet uz **Full link**
- Skats : nospiediet **Izvēlne > Full link**
- VAI: nospiediet **APP**.

Wireless Full Link konfigurēšana

Lai varētu izmantot Wireless Full Link, vispirms mobilais telefons ir jāsavieno pāri ar informācijas un izklaides sistēmu. Lai to izdarītu, veiciet tālāk minētās darbības.

Savienojiet mobilo telefonu pirmo reizi.

- Atbloķējiet mobilo telefonu.
- Ieslēdziet mobilajā telefonā WiFi uztveršanu un Bluetooth®.
- Savienojiet mobilo telefonu ar informācijas un izklaides sistēmu, izmantojot USB kabeli vai Bluetooth®.
- Dodieties uz Full Link galveno izvēlni, ja tā neparādās automātiski.
- Izvēlieties mobilo telefonu un vēlamo tehnoloģiju.
- Apstipriniet autorizācijas pieprasījumus mobilajā telefonā, lai piešķirtu nepieciešamās atļaujas informācijas un izklaides sistēmai.
- Atvienojiet USB savienojumu un atkal savienojieties ar informācijas un izklaides sistēmu, izmantojot WiFi vai Bluetooth®. Wireless Full Link ir nokonfigurēts. »

Informācijas un izklaides sistēma

Savienošana pāri ir pabeigta. Tagad savienotais mobilais telefons var izmantot Wireless Full Link arī bez USB savienojuma.

Ja uznirstošās izvēlnes savienošanas procesa laikā tiek noraidītas, Wireless Full Link nebūs pieejams. Šajā gadījumā CUPRA iesaka izdzēst ierīces gan iPhone iestatījumos, gan informācijas un izklaides sistēmā, un sākt savienošanas procesu no jauna.

UZMANĪBU

Lietotņu lietošana braukšanas laikā var novērst uzmanību no satiksmes situācijas. Ja tiek novērsta vadītāja uzmanība, var tikt izraisīti negadījumi un savainojumi.

- Atrodoties uz ceļa, vienmēr brauciet uzmanīgi un atbildīgi.

UZMANĪBU

Nepiemērotas vai nepareizi izmantotas lietotnes var izraisīt automašīnas bojājumus, negadījumus un smagus savainojumus.

- Aizsargājiet mobilo telefonu un tajā instalētās lietotnes no nepareizas lietošanas.
- Nekad neveiciet izmaiņas lietotnēs.
- Ņemiet vērā norādījumus mobilā telefona lietošanas instrukcijā!

PIESARDZĪBA

CUPRA nav atbildīgs par bojājumiem, kas automašīnai radušies nekvalitatīvu vai ne-

derīgu lietotņu izmantošanas, neatbilstoša lietotņu programmdrošinājuma, nepietiekama sakaru tīkla pārklājuma, datu zudumu datu pārraides laikā vai nepareizas mobilo telefonu lietošanas dēļ.

Norādījums

- Iespējams, ka Wireless Full Link ir sadērisgs ne ar visām tehnoloģijām.
- Wireless Full Link (Android Auto™ un Apple CarPlay™) ir deaktivizēts valstīs, kuru radiofrekvenču lietošanas noteikumi neatļauj tā darbību.

Lietotnes

Izmantojot Full Link, informācijas un izklaides sistēmas ekrānā var attēlot CUPRA lietotņu un citu mobilajos telefonos instalēto lietotņu saturu.

Trešo pušu lietotņu izmantošanas gadījumā var rasties saderības problēmas.

Par lietotnēm, to izmantošanu un nepieciešamo savienojumu ar mobilo telefonu var būt jāmaksā.

Lietotņu piedāvājums var būt daudzveidīgs un izstrādāts noteiktai automašīnai vai konkrētai valstij. Lietotņu saturs un apjoms, kā arī uzņēmumi, kas tos piedāvā, var atšķirties.

Dažas lietotnes ir atkarīgas arī no trešo pušu pakalpojumu pieejamības.

Nav iespējams garantēt, ka visas piedāvātās lietotnes darbosies visos mobilajos telefonos vai visās operētājsistēmās.

CUPRA piedāvātās lietotnes var tikt izmainītas, pielāgotas, deaktivizētas, aktivizētas no jauna un paplašinātas bez iepriekšēja brīdinājuma.

Lai nenovērstu vadītāja uzmanību, braukšanas laikā drīkst izmantot tikai sertificētas lietotnes.

Full Link simboli un iestatījumi

 Lai parādītu vairāk informācijas.

 Lai atvērtu Full Link iestatījumu izvēlni.

Apple CarPlay™

Lai varētu izmantot Apple CarPlay, ir jāizpildās tālāk minētajiem priekšnosacījumiem.

- iPhone™ ir jābūt saderīgam ar **Apple CarPlay™**.
- iPhone™ ir jābūt aktivizētai balss vadībai (Siri™).
- iPhone™ iestatījumos Apple CarPlay™ ir jābūt aktivizētam bez ierobežojumiem.

Datu pārraide

- iPhone™ ir **jābūt** savienotam ar informācijas un izklaides sistēmu, izmantojot USB pieslēguma līgzdu. Apple CarPlay™ izmantošanai ir piemērotas tikai USB pieslēguma līgzdas, kas nodrošina datu pārraidi.
- **Jāizmanto** oriģinālais Apple™ USB vads.

Apple CarPlay™ Wireless: iPhone™ ir jābūt aktivizētam arī Bluetooth® un WiFi.

Savienojuma izveidošana

Kad savienojat iPhone™ pirmo reizi, izpildiet instrukcijas, kas tiek sniegtas informācijas un izklaides sistēmas ekrānā un iPhone™.

Lai Apple CarPlay™ varētu izmantot, nepieciešamajiem priekšnosacījumiem ir jābūt izpildītiem.

Apple CarPlay™ palaišana notiek tālāk norādītajā veidā.

- Nospiediet **HOME > Full Link**, lai atvērtu Full Link galveno izvēlni.
- **VAI:** nospiediet **APP**, lai atvērtu Full Link galveno izvēlni.
- Nospiediet Apple CarPlay™, lai izveidotu savienojumu ar iPhone™.

Savienojuma pārtraukšana

- Apple CarPlay™ režīmā nospiediet **CUPRA** simbolu, lai nokļūtu Full Link galvenajā izvēlnē.

- Pieskarieties X, lai pārtraukt aktīvo savienojumu.

Funkcionālo virsmu attēlojums ekrānā var atšķirties.

Specifika

Aktīva Apple CarPlay™ savienojuma laikā ir spēkā tālāk minētā darbības specifika.

- Bluetooth® savienojumi starp iPhone™ un informācijas un izklaides sistēmu nav iespējami.
- Ja kāds Bluetooth savienojums ir aktīvs, tas tiek automātiski pārtraukts.
- Telefona funkcijas ir iespējamas tikai caur Apple CarPlay™. Aprakstītās informācijas un izklaides sistēmas funkcijas nav pieejamas.
- Savienoto iPhone™ nevar izmantot izvēlnē Mediji kā mediju ierīci.
- Vienlaicīga informācijas un izklaides sistēmā integrētās navigācijas un Apple CarPlay™ navigācijas izmantošana nav iespējama. Pēdējais sāktais maršruts pārtrauc iepriekš aktīvo.
- Atkarībā no izmantotās informācijas un izklaides sistēmas mērinstrumentu bloka ekrānā var redzēt telefona režīma datus.
- Mērinstrumentu bloka ekrānā neparādās nekādas norādes par pagriešanos.

- Izmantojot daudzfunkcionālo stūri, jūs varat pieņemt vai noraidīt ienākošos zvanus un pārtraukt notiekošo telefona sarunu.

Balss vadība

- Iši nospiediet , lai sāktu informācijas un izklaides sistēmas balss vadību.
- Pieturiet šo taustiņu nospiestu ilgāk, lai sāktu balss vadību (Siri™) savienotajā iPhone™.

Norādījums

- Tehnoloģiju pieejamība ir atkarīga no valsts un var atšķirties.
- Informāciju par tehniskajām prasībām, saderīgiem iPhone, sertificētām lietotnēm un to pieejamību jūs varat atrast CUPRA un Apple CarPlay™ tīmekļa vietnēs, CUPRA specializētajos servisa centros vai pie kāda no SEAT pilnvarotajiem izplatītājiem.

Android Auto™

Android Auto™ priekšnosacījumi

Lai varētu izmantot Android Auto™, ir jāizpildās tālāk minētajiem priekšnosacījumiem.

- Mobilajam telefonam (tālāk tekstā – viedtālrunis) ir jābūt saderīgam ar Android Auto™.
- Viedtālruni ir jābūt instalētai Android Auto™ lietotnei.



Informācijas un izklaides sistēma

- Viedtālrunim ir jābūt savienotam ar informācijas un izklaides sistēmu caur USB pieslēguma līdzi, kas nodrošina datu pārraidi.
- Jāizmanto oriģinālais viedtālruna ražotāja USB vads.

Savienojuma izveidošana

Kad savienojat viedtālruni pirmo reizi, izpildiet instrukcijas, kas tiek sniegtas informācijas un izklaides sistēmas ekrānā un viedtālrunī.

Lai Android Auto™ varētu izmantot, nepieciešamajiem priekšnosacījumiem ir jābūt izpildītiem.

Android Auto™ palaišana notiek tālāk norādītajā veidā.

- Nospiediet **HOME > Full Link**, lai atvērtu Full Link galveno izvēlni.
- **VAI:** nospiediet **APP**, lai atvērtu Full Link galveno izvēlni.
- Nospiediet Android Auto™, lai izveidotu savienojumu ar viedtālruni.

Savienojuma pārtraukšana

- Android Auto™ režīmā nospiediet uz **Aizvērt**, lai nokļūtu Full Link galvenajā izvēlnē.
- Pieskarieties **X**, lai pārtrauktu aktīvo savienojumu.

Specifika

Aktīva Android Auto™ savienojuma laikā ir spēkā tālāk minētā darbības specifika.

- Aktīvā Android Auto™ ierīce var būt vienkopus savienota ar informācijas un izklaides sistēmu caur Bluetooth® (HFP profils).
- Telefona funkcijas caur Android Auto™ ir iespējamas. Ja Android Auto™ ierīce ir vienlaikus ir savienota ar informācijas un izklaides sistēmu caur Bluetooth®, var tikt izmantotas arī informācijas un izklaides sistēmas telefona funkcijas.
- Aktīvo Android Auto™ ierīci nevar izmantot izvēlnē Mediji kā mediju ierīci.
- Vienlaicīga informācijas un izklaides sistēmā integrētās navigācijas un Android Auto™ navigācijas izmantošana nav iespējama. Pēdējais sāktais maršruts pārtrauc iepriekš aktīvo.
- Mērinstrumentu bloka ekrānā jūs varat redzēt telefona režīma datus.
- Mērinstrumentu bloka ekrānā netiek rādīti nogriešanās norādījumi un mediju darbība.
- Izmantojot daudzfunkcionālo stūri, jūs varat pieņemt vai noraidīt ienākošos zvanus un pārtraukt notiekošo telefona sarunu.

Balss vadība

- Īsi nospiediet **Ⓞ**, lai sāktu informācijas un izklaides sistēmas balss vadību.

- Pieturiet šo taustiņu nospiestu ilgāk, lai sāktu balss vadību savienotajā viedtālrunī.

Norādījums

- Tehnoloģiju pieejamība ir atkarīga no valsts un var atšķirties.
- Informāciju par tehniskajām prasībām, saderīgiem mobilajiem telefoniem, sertificētām lietotnēm un to pieejamību jūs varat atrast CUPRA un Android Auto™ tīmekļa vietnēs, CUPRA specializētajos servisa centros vai pie kāda no SEAT pilnvarotajiem izplatītājiem.

MirrorLink®

MirrorLink® priekšnosacījumi

Lai varētu izmantot MirrorLink®, ir jāizpildās tālāk minētajiem priekšnosacījumiem.

- Mobilajam telefonam ir jābūt saderīgam ar MirrorLink®.
- Mobilajam telefonam ir jābūt savienotam ar informācijas un izklaides sistēmu, izmantojot USB pieslēguma līdzi, kas nodrošina datu pārraidi.
- Jāizmanto oriģinālais mobilā telefona ražotāja USB vads.
- Atkarībā no izmantotā mobilā telefona, lai varētu lietot MirrorLink™, ierīcē jābūt instalētai piemērotai Car-Mode lietotnei.

Savienojuma izveidošana

Kad savienojat mobilo telefonu pirmo reizi, izpildiet instrukcijas, kas tiek sniegtas informācijas un izklaides sistēmas ekrānā un mobilajā telefonā.

Lai MirrorLink® varētu izmantot, nepieciešamajiem priekšnosacījumiem ir jābūt izpildītiem.

MirrorLink® palaišana notiek tālāk norādītajā veidā.

- Nospiediet **HOME > Full Link**, lai atvērtu Full Link galveno izvēlni.
- **VAI:** nospiediet **APP**, lai atvērtu Full Link galveno izvēlni.
- Nospiediet, lai izveidotu savienojumu ar mobilo telefonu.

Savienojuma pārtraukšana

- MirrorLink® režīmā nospiediet uz **APP**, lai nokļūtu Full Link galvenajā izvēlnē.
- **VAI:** nospiediet , lai nokļūtu MirrorLink® galvenajā izvēlnē.
- Pieskarieties **X**, lai pārtrauktu aktīvo savienojumu.

Specifika

Aktīva MirrorLink® savienojuma laikā ir spēkā tālāk minētā darbības specifika.

- Aktīvā MirrorLink® ierīce var būt vienlaikus savienota ar informācijas un izklaides sistēmu caur Bluetooth®.
- Ja MirrorLink® ierīce ir savienota ar informācijas un izklaides sistēmu caur Bluetooth®, var tikt izmantota informācijas un izklaides sistēmas telefona funkcija.
- Aktīvo MirrorLink® ierīci nevar izmantot galvenajā izvēlnē Mediji kā mediju ierīci.
- Mērinstrumentu bloka ekrānā jūs varat redzēt telefona režīma datus.
- Mērinstrumentu bloka ekrānā netiek rādīti nogriešanās norādījumi un mediju darbība.
- Izmantojot daudzfunkcionālo stūri, jūs varat pieņemt vai noraidīt ienākošos zvanus un pārtraukt notiekošo telefona sarunu.

Funkcionālās virsmas

Funkcionālās virsmas un to funkcijas:

- APP** Nospiediet, lai atgrieztos Full Link galvenajā izvēlnē. Šeit jūs varat pārtraukt MirrorLink® savienojumu, savienot citu mobilo telefonu vai izvēlēties citu tehnoloģiju.
- X** Pieskarieties, lai aizvērtu atvērtās lietotnes. Pēc tam pieskarieties aizveramajai lietotnei vai pieskarieties funkcionālajai

virsmai **Aizvērt visas**, lai aizvērtu visas atvērtās lietotnes.

 Nospiediet, lai mobilā telefona ekrānā redzētu informācijas un izklaides sistēmas ekrānā.

 Nospiediet, lai atvērtu MirrorLink® iestatījumus.

 Nospiediet, lai atgrieztos MirrorLink® galvenajā izvēlnē.

Norādījums

Informāciju par tehniskajām prasībām, saistītiem mobilajiem telefoniem, sertificētām lietotnēm un to pieejamību jūs varat atrast CUPRA un MirrorLink® tīmekļa vietnēs, CUPRA specializētajos servisa centros vai pie kāda no SEAT pilnvarotajiem izplatītājiem.

WiFi piekļuves punkts*

Ievads

✓ Nav pieejams modelim: Media System

Informācijas un izklaides sistēmu var izmantot, lai kopīgotu WiFi savienojumu maksimāli 8 ierīcēm»» 194. lappuse, Konfigurēšana, lai kopīgotu savienojumu caur WiFi.

Informācijas un izklaides sistēma var izmantot arī ārējas WiFi ierīces WiFi piekļuves



punktu (darboties kā WiFi klients), kas nodrošina interneta tīklāju (Hotspot) tam pielēgtajām ierīcēm»» 194. lappuse .

Norādījums

- Nepieciešamā datu pārraide var būt maksas pakalpojums. Tā kā datu apjoms ir liels, CUPRA iesaka datu pārsūtīšanai izmantot līgumu ar vienu likmi. Mobilo sakaru tīklu operatori var jums sniegt nepieciešamo informāciju.
- Atkarībā no jūsu mobilo sakaru tarifu plāna, datu pakešu pārsūtīšana var radīt papildu izmaksas, it īpaši, ja tā notiek ārzemēs (piemēram, viesabonēšanas maksa).

Konfigurēšana, lai kopīgotu savienojumu caur WiFi

Savienojuma izveidošana ar bezvadu tīklu (WiFi)

- Nospiediet taustiņu **HOME** > .
- Aktivizējiet bezvadu tīklu. Lai to izdarītu, pieskarieties funkcionālajai virsmai **WiFi**.
- Aktivizējiet bezvadu tīklu (WiFi) ierīcē, kuru vēlaties savienot. Ja nepieciešams, skatiet norādījumus ražotāja lietošanas instrukcijā.
- Aktivizējiet mobilā telefona piešķiršanu informācijas un izklaides sistēmā. Lai to izdarītu, pieskarieties funkcionālajai virsmai **Akti-**

vizēt WiFi savienojumu un aktivizējiet izvēles rūtiņu.

- Ievadiet un apstipriniet tīkla drošības atslēgu, kas tiek rādīta ierīcē.

Izvēlnē **Kopīgot savienojumu** papildus var veikt tālāk minētos iestatījumus.

- **Drošības protokols:** izmantojot WPA2 šifrēšanu, automātiski tiek ģenerēta tīkla drošības atslēga.
- **Tīkla drošības atslēga:** automātiski izveidota tīkla drošības atslēga. Pieskarieties funkcionālajai virsmai, lai manuāli izmainītu tīkla drošības atslēgu. Tīkla drošības atslēgā ir jābūt vismaz 8 un ne vairāk kā 63 zīmēm.
- **SSID:** WiFi tīkla nosaukums (maksimāli 32 zīmes).

WiFi savienojums (bezvadu) tiek izveidots. Lai pabeigtu savienojumu, ierīcē var būt nepieciešams ievadīt papildu datus.

Atkārtojiet šo procesu, lai savienotu citas ierīces.

WiFi aizsargātā iestatīšana (WPS)

- ✓ Atkarīgs no ierīces un valsts.

WiFi aizsargāto iestatīšanu (WPS) var izmantot, lai ātri un ērti izveidotu šifrētu vietējo bezvadu tīklu.

• Izveidojiet savienojumu ar bezvadu tīklu (WiFi).

• Spiediet WPS taustiņu uz WiFi maršrutētāja, līdz uz maršrutētāja sāk mirgot kontrol-lampīna. Ja WiFi maršrutētājs neatbalsta WPS, tīkla konfigurēšana ir jāveic manuāli.

• **VAI:** turiet WiFi taustiņu uz WiFi maršrutētāja nospiešu, līdz uz maršrutētāja sāk mirgot WiFi kontrollampīna.

• Nospiediet WPS taustiņu uz WiFi ierīces. WiFi savienojums (bezvadu) tiek izveidots.

Atkārtojiet šo procesu, lai savienotu citas ierīces.

Interneta piekļuves konfigurēšana

Informācijas un izklaides sistēma var izmantot ārējas ierīces WiFi piekļuves punktu (tīklāju), lai izveidotu savienojumu ar internetu.

Savienojuma izveidošana ar bezvadu tīklu (WiFi)

• Ārējā ierīcē aktivizējiet un kopīgojiet bezvadu piekļuves punktu internetam. Ja nepieciešams, skatiet norādījumus ražotāja lietošanas instrukcijā.

• Nospiediet taustiņu **HOME** >  **VAI** izsau-ciet režīmu *Mediji* un nospiediet uz izvēlnes **Iestatījumi**.

- Nospiediet uz izvēlnes **WiFi > Aktivizēt WiFi savienojumu** un aktivizējiet izvēles rūtiņu.
- Pieskarieties funkcionālajai virsmai **Meklēt** un izvēlieties vajadzīgo ierīci no saraksta.
- Ja nepieciešams, ievadiet ierīces tīkla drošības atslēgu informācijas un izklaides sistēmā un apstipriniet ar **Labi**.

Manuāli iestatījumi:

- ārējās ierīces (WiFi) tīkla iestatījumu manuāla ievadišana.

WiFi savienojums (bezvadu) tiek izveidots. Lai pabeigtu savienojumu, ierīcē var būt nepieciešams ievadīt papildu datus.

Norādījums

Tā kā ir pieejams liels skaits ierīču, nav iespējams garantēt, ka visas aprakstītās funkcijas būs pieejamas bez traucējumiem.

Informācijas un izklaides sistēmas lietošana

Balss vadība*

Temata ievads

Balss vadība darbojas gan tiešsaistē*, gan bezsaistē, ņemot vērā informāciju, kas sniegta 196. lappuse, Atkarībā no tirgus pieejamās valodas. Tiešsaistes* režīmā komandas tiek uzvertas precīzāk, jo ir pieejams vairāk datu.

Balss vadība saprot jautājumus un izteicienus, turklāt tai nav nepieciešams apgūt komandas. Komandas var formulēt brīvi un sa-runvalodā. Informācijas un izklaides sistēmā jūs atradīsiet komandu priekšlikumus.

Bezsaistes režīmā funkciju ir mazāk.

Skaljš troksnis automašīnā vai ārpus tās var izraisīt darbības traucējumus, kā arī nesaprotamas frāzes un atbildes.

Atkarībā no tirgus pieejamās valodas

*Tiešsaiste** un *bezsaiste*: vācu, angļu (amerikāņu), angļu (britu), franču, itāļu, spaņu un čehu. Šīm valodām ir uzlabotas funkcijas, piemēram, tiešsaistes komandas, klimata kontroles vadība, dabiska mijiedarbība utt.

Citām informācijas un izklaides sistēmas valodām nav tiešsaistes komandu, klimata kontroles vadības vai dabiskas mijiedarbības.

Priekšnosacījumi

- *Tiešsaiste** un *bezsaiste*: balss vadība ar atbilstošu informācijas un izklaides sistēmu, kas iebūvēta automašīnā.
- *Tiešsaiste*:* aktīvs CUPRA CONNECT Plus līgums.

Norādījums

- **Balss vadība atpazīst komandas tikai tajā valodā, kas iestatīta informācijas un izklaides sistēmā.**
- **Pirms brauciena izmēģiniet balss vadību stāvošā automašīnā, lai iepazītos ar tās darbību.**

Aktivizēšanas vārds un komandas

Balss vadības aktivizēšanas vārds

Ja balss vadība ir tikusi ieslēgta, izmantojot aktivizēšanas vārdu, informācijas un izklaides sistēma atbild ar jautājumu: **Kā es varu jums palīdzēt?** Pēc tam balss vadība skenē vārdus, kas tiek izrunāti pēc aktivizēšanas vārda.

Balss vadība tiek sākta, kad informācijas un izklaides sistēma atpazīst aktivizēšanas vārdu.

Aktivizēšanas vārda ieslēgšana un izslēgšana

- Izvēlnē **HOME** nospiediet **Iestatījumi > Balss vadība > Aktivizēt/deaktivizēt aktivizēšanas vārdu.**

Aktivizēšanas vārds:

Hola Hola

Komandas

Lai balss vadība varētu droši atpazīt komandas, ņemiet vērā padomus par komandu pareizu lietošanu.

Tālāk sniegti padomi par komandu pareizu lietošanu.

- Runājiet skaidri. Nesaprotamas komandas netiek atpazītas. Runājiet normālā balss tonī. Kad braukšanas ātrums ir liels, runājiet mazliet skaļāk.
- Izvairieties no ārējiem trokšņiem. Atvērti logi un durvis var traucēt balss vadībai.
- Izvairieties no citiem blakus trokšņiem, piemēram, sarunām automašīnā. Nevirziet gaisa plūsmu no gaisa padeves atverēm mikroфона vai griestu paneļa virzienā.
- Nelietojiet ļoti izteiktu akcentu vai dialektu.
- Neieturiet garas pauzes.



Balss vadība ir aktivizēta un atpazīst izrunātos vārdus.

Norādījums

- Ja aktivizēšanas vārds ir izslēgts, informācijas un izklaides sistēmu nevar ieslēgt, izmantojot aktivizēšanas vārdu. Balss vadība joprojām ir pieejama, izmantojot taustiņu  uz daudzfunkcionālās stūres.
- Pieejamība ir atkarīga no valsts un aprīkojuma.
- Atkarībā no telefonu grāmatas satura un lai garantētu drošu telefonu grāmatā saglabāto vārdu atpazīšanu, var būt lietderīgi samainīt vietām vajadzīgā kontakta vārdu un uzvārdu.

Balss vadības uzsākšana un pabeigšana

Atkarībā no aprīkojuma, balss vadību var uzsākt dažādos veidos.

Balss vadības uzsākšana

- *Balss vadības aktivizēšana*: izrunājiet vārdu, kas aktivizē balss vadību.
- *Daudzfunkcionālā stūre*: nospiediet balss vadības taustiņu .

Balss vadība beidzas automātiski, ja jūs izmantojat informācijas un izklaides sistēmas

funkcijas, aktivizējot automašīnas novietošanas sistēmu vai saņemat ienākošu zvanu.

Dažos gadījumos, turot nospiestu balss vadības taustiņu, var tikt sākta arī savienotā mobilā telefona balss vadība.

Balss vadības manuāla pabeigšana

Balss vadību var atcelt ar komandu **Pārtraukt**.

- *Daudzfunkcionālā stūre*: nospiediet balss vadības taustiņu  divreiz pēc kārtas vai pieturiet nospiestu.

Radio/multivide

Radio režīms



146. att. Shematisks attēls: radio skats.

Radio režīmā jūs varat izvēlēties pieejamās radiostacijas dažādos frekvenču diapazonos un izveidot savu izlasi, piesaistot vēlamās stacijas staciju taustiņiem, lai varētu tām ātri piekļūt.

Pieejamie uztveršanas veidi un frekvenču diapazoni ir atkarīgi no aprīkojuma un valsts. Atsevišķās valstīs pārraides noteiktos frekvenču diapazonos var vairs nenotikt vai tie var nebūt pieejami.

Piekļuve RADIO izvēlei

- Nospiediet **HOME > ► > ►** **146. att.** .

Piekļuve iestatījumiem

- Nospiediet **HOME > ► > ►** .

Tiešsaistes* funkcijas radio režīmā

Tiešsaistes* funkcijas radio režīmā ir pieejamas tikai tad, ja izpildās tālāk minētie nosacījumi.

- Aprīkojumā ietilpst CUPRA CONNECT vai CUPRA CONNECT Plus.
- Jums ir aktīvs CUPRA CONNECT lietotāja konts.
- Automašīna ir piesaistīta jūsu lietotāja kontam.

- Jums ir atbilstošs datu plāns, ko esat iegādājies In-Car veikalā, vai arī jūs nodrošināt datu apjomu caur savu mobilo telefonu, izmantojot WiFi tīklāju automašīnā.

Norādījums

- **Straumēšanas pakalpojumiem jums ir nepieciešams konts pie attiecīgā pakalpojumu sniedzēja.**
- **Par pārraidītās informācijas saturu ir atbildīga attiecīgā radiostacija. Ja automašīnā atrodas papildus pieslēgtas elektriskās ierīces, tās var traucēt radio signāla uztveršanu un radīt trokšņus automašīnas skaļruņos.**

- Dažos modeļos uztverošās antenas ir iebūvētas logu stiklos. Ja uz šādiem stikliem uzlīmē foliju vai uzlīmes ar metālisku pārklājumu, uztveršana pasliktinās.

Radio aprīkojums un simboli

Pieejamās funkcijas, uztveršanas veidi un frekvenču diapazoni ir atkarīgi no aprīkojuma un valsts.

- AM* uztvērējs.
- FM dubultais uztvērējs (izkliedētā antena).
- Apvienots staciju saraksts.
- DAB* un FM staciju apvienošana vienā sarakstā.
- Visu staciju taustiņiem piesaistīto staciju apvienošana vienā sarakstā. Maksimāli 36 staciju iekļaušana izlasē.
- Staciju logotipi.
- DAB slaidrāde. Attēlu secīga attēlošana ekrānā.
- Tīmekļa radio*.

Universālie simboli radio režīmā

AM Lai izvēlētos AM frekvenču diapazonu.

FM/DAB Lai izvēlētos FM/DAB frekvenču diapazonu.

Tīmekļa radio* Lai izvēlētos Tīmekļa radio* uztveršanu.

TP Līdzās stacijas nosaukumam norāda uz aktivizētu satiksmes informācijas raidītāju (TP) monitoringu.

Simboli FM/DAB frekvenču diapazonā

 Lai parādītu frekvenču joslu manuālai FM frekvences izvēlei. Iespējams tikai tad, ja ir izslēgts apvienotais staciju saraksts.

 DAB uztveršana nav iespējama.

 DAB stacija atbalsta slaidrādes.

Simboli AM frekvenču diapazonā

 Manuāli atjaunināt staciju sarakstu.

 Lai parādītu frekvenču joslu manuālai AM frekvences izvēlei.

Izvēlnes Tīmekļa radio* režīmā

 Parādīt staciju izvēli.

 Atvērt teksta meklēšanu.

 Parādīt pēdējās klausītās tīmekļa radio stacijas.

 Parādīt 100 visvairāk klausītās radio stacijas un raidierakstus.

 Parādīt pieejamos tīmekļa radio raidierakstus.

 Tīmekļa radio staciju parādīšana pa valstīm.

 Tīmekļa radio staciju parādīšana vēlamajā valodā.

 Parādīt tīmekļa radio stacijas, kuru programma atbilst vēlamajam žanram.

Staciju izvēle, iestatīšana un saglabāšana

Frekvenču diapazona izvēle

Pirms stacijas izvēles jums ir jāizvēlas frekvenču diapazons un uztveršanas veids. Atkarībā no izvēlētā frekvenču diapazona vai uztveršanas veida ir pieejamas dažādas stacijas.

Pieejamie frekvenču diapazoni un uztveršanas veidi ir atkarīgi no aprīkojuma un valsts.

- Izvēlieties frekvenču diapazonu un uztveršanas veidu. AM*, FM/DAB, FM (iericēm bez DAB), Tīmekļa radio*.

Stacijas meklēšana un izvēle

Jūs varat izvēlēties radiostacijas dažādos veidos. Iespējas atšķiras atkarībā no frekvenču diapazona un uztveršanas veida.

Izvēle, izmantojot frekvenču joslu (AM un FM)

- Aktivizējiet frekvenču joslas rādījumu.
- Nospiediet kursoru, velciet to pa frekvenču joslu un atlaidiet, kad ir sasniegta vēlamā frekvence. »

Informācijas un izklaides sistēma

- **VAI:** nospiediet vajadzīgo punktu uz frekvenču joslas. Kursors automātiski pārlec uz attiecīgo frekvenci.

Stacija ir iestatīta uz izvēlēto frekvenci.

Izvēle no staciju saraksta (AM un FM/DAB)

Staciju sarakstā tiek rādītas tobrīd uzveramās stacijas. AM frekvenču diapazonā jūms, iespējams, būs jāatjaunina staciju saraksts, ja jūs vairs neatrodaties apgabalā, kurā pēdējo reiz atvērāt staciju sarakstu. FM/DAB frekvenču diapazonā staciju saraksts tiek atjaunināts automātiski.

- Atveriet staciju sarakstu.
- Nospiediet vajadzīgo staciju.

Izvēlētā stacija tiek ieslēgta. Ja ieslēgts FM/DAB frekvenču diapazons un stacija ir pieejama, automātiski tiek izvēlēts uztveršanas veids, kas nodrošina vislabāko kvalitāti.

Staciju meklēšana un filtrēšana (Timekļa radio*)

Timekļa radio režīmā stacijas var filtrēt pēc kategorijām un meklēt, izmantojot tekstu.

- Atveriet staciju izvēli.
- Izvēlieties kategoriju, pēc kuras filtrēt stacijas.
- **VAI:** nospiediet Q, lai sāktu meklēšanu, izmantojot tekstu. Parādās ievades lauks.

- Ievadiet vajadzīgās stacijas nosaukumu. Ievadišanas laikā atrasto staciju saraksts atjauninās.

- Nospiediet vajadzīgo staciju.

Izvēlētā stacija tiek ieslēgta.

Meklēšana SCAN režīmā (AM un FM/DAB)

SCAN režīmā stacijas tiek automātiski ieslēgtas cita pēc citas. Katra stacija tiek atskaņota apmēram 5 sekundes.

- Lai sāktu SCAN režīmu, nospiediet **SCAN**.

Sākas SCAN režīms, un ekrānā tiek rādīta tobrīd ieslēgtā stacija. Līdzās tai parādās funkcionālā virsma SCAN.

- Lai izvēlētos staciju, nospiediet SCAN.

SCAN režīms tiek pārtraukts, un stacija ir ieslēgta. Funkcionālā virsma SCAN tiek paslēpta.

Radiostaciju piesaistīšana staciju taustiņiem

Jūs varat piesaistīt staciju taustiņiem dažādu frekvenču diapazonu un uztveršanas veidu stacijas, izveidojot savu izlasi no maksimāli 36 stacijām.

- Noskaņojieties uz vēlamo staciju.
- Pārslēdzieties uz staciju taustiņiem.

- Nospiediet stacijas taustiņu un turiet to nospiestu, līdz stacija tiek piesaistīta.

- **VAI:** staciju sarakstā nospiediet vajadzīgo staciju un turiet to nospiestu. Parādās staciju taustiņi.

- Nospiediet stacijas taustiņu.

Stacija tiek piesaistīta izvēlētajam stacijas taustiņam.

Ja kāda stacija jau ir bijusi piesaistīta stacijas taustiņam, tā tiks aizstāta ar jauno staciju.

Īpašas funkcijas radio režīmā

TP (satiksmes ziņojumi)

TP funkcija kontrolē radiostacijas paziņojumus, kas satur satiksmes informāciju, un automātiski atskaņo tos radio režīmā vai notiekošās mediju atskaņošanas laikā. Lai tas notiktu, jābūt iespējai noskaņoties uz radiostaciju, kas raida satiksmes informāciju.

Dažas radiostacijas bez sava satiksmes radio kanāla atbalsta TP funkciju, apvienojoties vienotā tīklā ar satiksmes radio kanāla raidītāju (EON).

AM frekvenču diapazonā vai mediju režīmā fonā pastāvīgi notiek automātiska noskaņošanās uz radiostaciju, kas raida satiksmes informāciju, kamēr vien ir iespējams noskaņoties uz šādu radiostaciju.

Informācijas un izklaides sistēmas lietošana

Ja noskaņoties uz nevienu satiksmes informāciju raidošu staciju nevar, ierīce automātiski meklē radiostacijas, kas raida satiksmes informāciju.

Satiksmes informāciju raidošas stacijas ir pieejamas ne visās valstīs.

TP funkcijas ieslēgšana un izslēgšana

- Radio režīmā vai mediju režīmā nospiediet **Iestatījumi > Satiksmes ziņojumi (TP)**.

Tīmekļa radio*

Tīmekļa radio ir radiostaciju un raidierakstu uztveršanas veids internetā, kas nav atkarīgs no AM, FM un DAB. Pateicoties pārraidei internetā, uztveršana nav reģionāli ierobežota.

Tīmekļa radio ir pieejams tikai ar aktīvu informācijas un izklaides sistēmas interneta savienojumu. Tīmekļa radio lietošana var radīt izmaksas par datu pārsūtīšanu no interneta.

- Tīmekļa radio režīmā nospiediet un iestatiet augstu vai zemu audio kvalitāti, lai attiecīgi iestatītu tīmekļa radio darbību.

Staciju logotipi

Dažos frekvenču diapazonos staciju logotipi jau var būt iepriekš instalēti informācijas un izklaides sistēmā.

Ja FM/DAB frekvenču diapazona iestatījumos ir aktivizēta **automātiskā staciju logotipu izvēle**, staciju logotipi stacijām tiek piešķirti automātiski.

Tīmekļa radio režīmā informācijas un izklaides sistēma piekļūst staciju logotipu tiešsaistes datu bāzei un automātiski piešķir logotipus stacijām.

Manuāla staciju logotipu piešķiršana

- FM/DAB režīmā nospiediet opciju **Staciju logotipi**.
- Nospiediet simbolu  un pēc tam izvēlieties staciju, kurai vēlaties piešķirt stacijas logotipu.
- Izvēlieties stacijas logotipu. Ja vēlaties, atkārtojiet to pašu darbību ar citām stacijām.
- **VAI:** izmantojiet izvēlni **Iestatījumi > Staciju logotipi**.

Mediju režīms

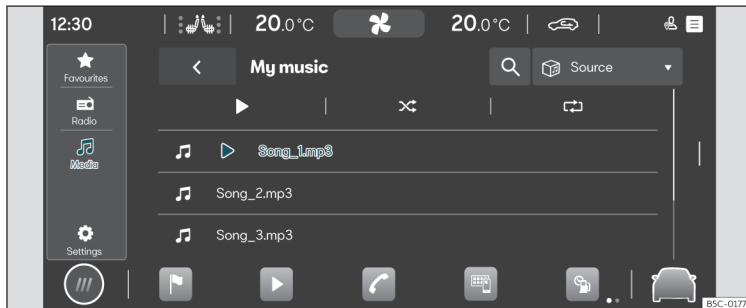

147. att. Shematisks attēls: mediju skats.

Mediju režīmā, izmantojot informācijas un izklaides sistēmu, jūs varat atskaņot mediju failus no datu nesējiem un straumēšanas pakalpojumiem.

Atkarībā no aprīkojuma var izmantot tālāk minētos datu nesējus.

- USB atmiņas atbalsts (piemēram, USB datu nesējs vai mobilais telefons, kas savienots, izmantojot USB).
- Bluetooth® ierīces (piemēram, mobilais telefons vai planšetdators).

Atkarībā no aprīkojuma var atskaņot tālāk minētos mediju failu tipus.

- Audio faili.
- Video faili (atkarībā no sistēmas).

Var izmantot arī straumēšanas pakalpojumus. Straumēšanas pakalpojumu pieejamība ir atkarīga no aprīkojuma un valsts.

Lai varētu izmantot straumēšanas pakalpojumus, jums attiecīgajam straumēšanas pakalpojumam ir nepieciešams savs lietotāja kods.

Izvēlnes MEDIJI atvēršana

- Nospiediet **HOME > ► > ► >>> 147. att.**

Piekluve iestatījumiem

- Nospiediet **HOME > ► > ⚙️**.

Datu nesēju ierobežojumi un rādījumi

Datu nesēji var nedarboties, ja tiek pakļauti augstas temperatūras iedarbībai vai ir bojāti. Ņemiet vērā ražotāja norādījumus.

Dažādu ražotāju datu nesēju kvalitāte var atšķirties, kas var būt iemesls traucējumiem mediju atskaņošanas laikā.

Nepareizas datu nesēja konfigurācijas dēļ tas var nebūt nolasāms.

Atskaņošanas saraksti nosaka tikai atskaņošanas secību un norāda mediju failu atrašanās vietu mapju struktūrā. Atskaņošanas sarakstā neglabājas nevieni mediju fails. Lai atskaņotu atskaņošanas sarakstu, mediju failiem ir jāatrodas tajās datu nesēja atmiņas

Informācijas un izklaides sistēmas lietošana

vietās, uz kurām ir atsaucies atskaņošanas sarakstā.

Aprikojuma īpašības. Audio, mediji un savienojamība

- Mediju atskaņošana un vadība, izmantojot Bluetooth®.
- Audio atskaņošana šādos formātos: AAC, ALAC, AVI, FLAC, MP3, MP4, WMA.
- Video atskaņošana šādos formātos: MPEG-1 un MPEG-2 (.mpg, .mpeg), ISO MPEG4, DivX 3, 4 un 5 Xvid (.avi), ISO MPEG4 H.264 (.mp4, .m4v, .mov), Windows Media Video 10 (.wmv, .asf).
- Atskaņošanas saraksti no jebkura tipa ierīcēm.
- Mediju straumēšana (tiešsaistē*).
- Mediju meklēšana.

Norādījums

CUPRA neuzņemas atbildību par datu nesējos bojātiem vai pazudušiem failiem.

Mediju avota izvēle un atskaņošana

Mediju avota izvēle

Lai varētu atskaņot mediju failus, jums vispirms ir jāpievieno mediju avots.

Lai izmantotu straumēšanas pakalpojumus, jums jābūt savienotam ar internetu.

- Pievienojiet ārēju mediju avotu.
- Izvēlieties pievienoto mediju avotu, ko vēlaties izmantot atskaņošanai.

Audio un video failu atskaņošana

Mediju failus pieejamā mediju avotā jūs varat meklēt un atskaņot dažādos veidos.

Meklēšana mapju struktūrā

Mediju faili var būt sašķiroti pēc kategorijas (piemēram, albums, izpildītājs, nosaukums). Šīs kategoriju skats vienmēr tiek rādīts avotā **Mani mediji**. Mediju avotā **Mani mediji** ir pieejama arī atsevišķu USB datu nesēju klasiskā mapju struktūra.

- Aktivizējiet mapju struktūru.
- Tiek parādīta izvēlētā mediju avota mapju struktūra. Ja ir izvēlēts mediju avots **Mani mediji**, vispirms tiek rādītas kategorijas (mūzika, video, atskaņošanas saraksti) un pievienotie mediju avoti.
- Meklējiet mapju struktūrā vajadzīgo ierakstu.
- **VAI:** nospiediet , lai sāktu meklēšanu, izmantojot tekstu. Parādās ievades lauks.
- Ievadiet vajadzīgā ieraksta nosaukumu. Ievadīšanas laikā atrasto ierakstu saraksts atjauninās.
- Nospiediet vajadzīgo ierakstu.

• Ja atskaņošanas sākumā jūsu izvēle atrodas mediju avota mapē, tajā esošie mediju faili tiek pievienoti atskaņošanai.

• Ja tiek atskaņots atskaņošanas saraksts, visi atskaņošanas sarakstā pieejamie ieraksti tiek pievienoti atskaņošanai.

- Aizveriet izvēli ar X.

Izvēle no izlases

Izlasē jūs varat saglabāt atskaņošanai atsevišķus ierakstus, mūzikas žānrus, izpildītājus un albumus.

- Atveriet izlasi .
- Nospiediet vajadzīgo izlases ierakstu.

Atkarībā no jūsu izvēles visi izlasē esošie ieraksti tiek pievienoti atskaņošanai.

Straumēšanas pakalpojumu konfigurēšana

Atkarībā no aprikojuma jūs varat izmantot straumēšanas pakalpojumus pašā informācijas un izklaides sistēmā. Lai to nodrošinātu, jums ir nepieciešams attiecīgā straumēšanas pakalpojuma Premium lietotāja konts, un jums ir jāpiesakās informācijas un izklaides sistēmā. Jums jābūt arī savienojamam ar internetu.

- Izvēlieties kā mediju avotu opciju  **Straumēšana**.
- Tiek parādīts pieejamo straumēšanas pakalpojumu saraksts.



Informācijas un izklaides sistēma

- Izvēlieties vēlamo straumēšanas pakalpojumu.
- Izpildiet informācijas un izklaides sistēmas norādījumus.
- Straumēšanas pakalpojums tiek pievienots mediju avotu sarakstam kā jauna funkcionālā virsma.

Izlasēs saglabāšana

Izlasē var saglabāt tikai tos mediju failus, kas atrodas informācijas un izklaides sistēmas mediju avotā **Mani mediji**. Jūs varat saglabāt izlasē ne vairāk kā 30 ierakstus, albumus, izpildītājus un mūzikas žanrus.

- Sāciet atskaņošanu.
- Atveriet izlasi.
- Nospiediet izlases vietu, kas nav piešķirta.
- **Vai:** nospiediet uz esoša izlases ieraksta un turiet to nospiestu apmēram 3 sekundes.

- Izvēlieties no izvēles saraksta: ieraksts, albums, izpildītājs, mūzikas žanri.

- Atskaņošanas saraksts.

Jūs veiktā izvēle tiek saglabāta iepriekš izvēlētajā izlases ieraksta vietā. Ja izlases vieta jau ir aizņemta, iepriekš saglabātais izlases ieraksts tiks pārrakstīts.

Izvēles sarakstā pieejamās iespējas ir atkarīgas no mediju failam pievienotajiem datiem. Piemēram, ja attiecīgajos mūzikas failos nav norādīts mūzikas žanrs, jūs nevarēsiet saglabāt izlasē mūzikas žanru.

Ja tiek atskaņots video fails, izlasē var saglabāt tikai šo video.

Izklaidē saturā atskaņošana informācijas un izklaides sistēmā

Atkarībā no informācijas un izklaides sistēmas var atskaņot video ierakstus.

Video režīms

Video režīmā video ierakstus no datu nesēja, mediju avota **Mani mediji** vai straumēšanas pakalpojuma var atskaņot informācijas un izklaides sistēmas ekrānā. Šajā gadījumā video ieraksta skaņa tiek atskaņota automašīnas skaļruņos.

Attēls tiek rādīts tikai tad, kad automašīna stāv. Braukšanas laikā informācijas un izklaides sistēmas ekrāns izslēdzas. Video ieraksta skaņu joprojām var dzirdēt.

Lai atskaņotu no straumēšanas pakalpojuma, ir nepieciešams stabils interneta savienojums. Šajā gadījumā var pieaugt telefona pakalpojumu rēķins.

Navigācija*

Temata ievads



148. att. Shematisks attēls: navigācijas skats.

Globālā satelītu sistēma nosaka pašreizējo automašīnas atrašanās vietu, un automašīna uzstādītie sensori analizē nobrauktos maršrutus. Visas izmērītās vērtības un iespējamie satiksmes incidenti tiek salīdzināti ar pieejamajām kartēm, lai nodrošinātu optimālu navigāciju uz mērķi.

Navigācijas paziņojumi un grafiski attēlojumi vada jūs uz brauciena galamērķi.

Navigācijas lietošana notiek uz ekrāna.

Kad automašīna sasniedz noteiktu ātrumu, noteiktu informācijas un izklaides sistēmas funkciju izvēle ekrānā atkarībā no valsts vairs nav pieejama. Tā nav kļūdaina darbība, bet

gan ierobežojums, kas atbilst likumdošanas prasībām.

Navigācijas paziņojumi

Navigācijas paziņojumi ir akustiski braukšanas norādījumi pašreizējam maršrutam.

Navigācijas paziņojumu veids un biežums ir atkarīgs no iestatījumiem un attiecīgās braukšanas situācijas, piemēram, sākot maršruta vadību, braucot pa automaģistrāli vai lokveida krustojumā.

Ja galamērķi nevar precīzi sasniegt, piemēram, kad tas atrodas apgabalā, par kuru nav

digitalizētas informācijas, ekrānā tiek parādīts virziens un attālums līdz galamērķim.

Dinamiskas maršruta vadības laikā tiek rādīti izziņotie satiksmes traucējumi plānotajā maršrutā. Ja satiksmes traucējumu dēļ maršruts tiek pārplānots, tiek sniegts vēl viens navigācijas paziņojums.

Navigācijas paziņojuma atskaņošanas laikā var noregulēt tā skaļumu. Nākamie navigācijas paziņojumi tiks atskaņoti iestatītajā skaļumā. »

Ierobežojumi navigācijas laikā

Ja informācijas un izklaides sistēma nevar uzvert GPS satelītu datus, piemēram, tunelī vai pazemes garāžā, navigācija var turpināties, izmantojot automašīnas sensorus.

Arī apgabalos, kas informācijas un izklaides sistēmas atmiņā nav vai ir tikai daļēji digitalizēti, informācijas un izklaides sistēma mēģina uzturēt un nodrošināt maršruta vadību.

Navigācijas datu trūkuma vai nepilnību dēļ automašīnas atrašanās vieta, iespējams, netiek noteikta precīzi. Tas var radīt situāciju, kurā navigācijas process nav tik precīzs kā parasti.

Ceļu izbūve ir pakļauta pastāvīgām izmaiņām, piemēram, parādās jaunas ielas, ceļa remonta vietas, slēgti ceļi, mainās ielu nosaukumi un māju numuri. Ja navigācijas dati ir novecojuši, maršruta vadībā var rasties kļūdas vai neprecizitātes.

Navigācijas kartes lietošana

Lai nodrošinātu optimālu skatu, navigācijas karti var lietot arī ar pirkstu papildu kustībām.

Kartes pārbīdīšana (*padoms: izmantojiet rādītājpirkstu*).

- Bīdīet karti ar pirkstu.

Skata tuvināšana (*padoms: izmantojiet rādītājpirkstu*).

- Lai tuvinātu skatu noteiktā atrašanās vietā, divreiz pēc kārtas nospiediet karti.

Skata tālināšana (*padoms: izmantojiet rādītājpirkstu un vidējo pirkstu*).

- Vienlaikus nospiediet karti ar abiem pirkstiem.

Skata maiņa (*padoms: izmantojiet rādītājpirkstu*).

- Divreiz pēc kārtas nospiediet karti un pieturiet pirkstu uz ekrāna.
- Lai tālinātu kartes skatu, pārvietojiet pirkstu uz augšu. Lai tuvinātu kartes skatu, pārvietojiet pirkstu uz leju.

Skata maiņa (*padoms: izmantojiet īkšķi un rādītājpirkstu*).

- Nospiediet karti vienlaikus ar abiem pirkstiem un turiet pirkstus piespiestus ekrānam.
- Lai tālinātu kartes skatu, tuviniet pirkstus vienu pret otru. Lai tuvinātu kartes skatu, attāliniet pirkstus vienu no otra.

Skata noliekšana (*padoms: izmantojiet rādītājpirkstu un vidējo pirkstu*).

- Vienlaikus nospiediet karti ar abiem horizontāli vienam pret otru vēstiem pirkstiem un pieturiet tos uz ekrāna.
- Lai noliektu kartes skatu slīpi uz priekšu, pārvietojiet pirkstus uz augšu. Lai noliektu

kartes skatu slīpi uz aizmuguri, pārvietojiet pirkstus uz leju.

Kartes pagriešana (*padoms: izmantojiet īkšķi un rādītājpirkstu*).

- Nospiediet karti vienlaikus ar abiem pirkstiem un turiet pirkstus piespiestus ekrānam.
- Lai pagrieztu kartes skatu, grieziet pirkstus pulksteņa rādītāju kustības virzienā vai pretēji tam.

Saglabātie dati

Informācijas un izklaides sistēma saglabā noteiktus datus, piemēram, biežākos maršrutus un atrašanās vietas datus, lai paātrinātu galamērķa ievadīšanu un optimizētu maršruta vadību.

Saglabāto datu dzēšana

- Nospiediet **Iestatījumi > Pamatfunkciju iestatījumi > Dzēst** un pēc tam **Labi**.

UZMANĪBU

Iestatījumus, galamērķa ievadīšanu un navigācijas izmaiņas veiciet tikai tad, kad automašīna stāv.

Norādījums

- Ja maršruta vadības laikā notiek novirzīšana uz apvedceļu, maršruts var tikt pārplānots.

Informācijas un izklaides sistēmas lietošana

- Navigācijas norādījumu kvalitāte ir atkarīga no pieejamajiem navigācijas datiem un iespējams, no izziņotajiem satiksmes traucējumiem.
- Navigācijas paziņojumi netiek atskaņoti, ja informācijas un izklaides sistēmas skaņa ir izslēgta.

Navigācijas funkcijas un simboli

Navigācija

Navigācijas funkcijas ir atkarīgas no aprīkojuma un valsts.













Funkcijas

- Galamērķa ievadīšana un maršruta plānošana (bezsaitē un tiešsaistē*).
- Divu navigācijas karšu vienlaicīgs rādījums (ekrānā un mērinstrumentu blokā*).
- Karšu atjaunināšana tiešsaistē*.
- Prognozējošā navigācija.
- 3D pilsētu kartes.
- Tiešsaistes* satiksmes informācija.
- Dinamiskie POI (intereses punkti).



Simboli kartē



Taustiņi un rādījumi ir atkarīgi no iestatījumiem un attiecīgās braukšanas situācijas.

Kartē tiek rādīti satiksmes incidentu un interese punktu (POI) simboli, piemēram, degvielas uzpildes stacijas, dzelzceļa stacijas vai interesanti starpmērķi, ja navigācijai ir šādi dati»» 210. lappuse .







-  Pašreizējā atrašanās vieta.
-  Mērķu meklēšana.
-  Mērķi maršruta tuvumā.
-  Galamērķis.
-  Mājas adrese.
-  Darba adrese.
-  Izlases mērķi.
-  Papildlogs ar vairāk iespējām.
-  Papildlogs ar maršruta opcijām.
-  Centrēt karti uz pašreizējo atrašanās vietu.
-  Skata maiņa: 2D (orientācija uz ziemeļiem) vai 2D (orientācija braukšanas virzienā) vai 3D (orientācija braukšanas virzienā).
-  Informācija par notiekošo maršruta vadību.
-  Kartes mērogs.

Simboli papildlogā



- Lai atvērtu papildlogu, nospiediet .
-  Atkārtot pēdējo navigācijas paziņojumu.
-  Navigācijas paziņojumu skaļums.

-  Kartes apgaismojuma režīmi: automātiski, diena vai nakts.
-  Piedāvāt jaunus maršrutus uz galamērķi.
-  360° veicamā attāluma rādījums (hibridautomobilij).

Citi simboli

-  Detalizēta galamērķa ievadīšana adresei.
-  Mērķu meklēšana.
-  Biežākie galamērķi.
-  Pēdējie galamērķi.
-  Izlases mērķi.
-  Atpakaļ





Simboli maršruta plānā

-  Pašreizējā atrašanās vieta.
-  Notiekošās maršruta vadības galamērķis.

POI (intereses punktu) simboli

POI (intereses punkti) tiek rādīti kartē, ja navigācijai ir pieejami minētie dati.

Nospiediet vajadzīgo POI (intereses punktu), lai sāktu maršruta vadību»» 208. lappuse .

-  Degvielas uzpildes stacija.
-  Stāvvietas.
-  Tūrisma informācijas centrs.
-  Dzelzceļa stacija.













¶ Restorāns.

Satiksmes informācija

Satiksmes informācija tiek rādīta kartē, ja navigācijai ir pieejami minētie dati»» 210. lap-puse.

Nospiediet satiksmes incidentu, lai atvērtu papildlogu ar sīkāku informāciju»» 210. lap-puse.

-  Lēna satiksme.
-  Sastrēgums.
-  Negadījums.
-  Bojāta automašīna.
-  Slīdena brauktuve (ledus vai sniegs).
-  Ceļš slēgts.
-  Bīstams slidens ceļš.
-  Bīstams posms.
-  Remonta vieta.
-  Stiprs vējš.
-  Ierobežota redzamība.

Navigācijas dati

Informācijas un izklaides sistēma ir aprīkota ar iekšēju navigācijas datu atmiņu. Atkarībā no valsts nepieciešamie navigācijas dati, iespējams, jau ir iepriekš instalēti.

Informācijas un izklaides sistēma ir regulāri jāatjaunina, lai nodrošinātu pareizu maršruta vadību un varētu pilnībā izmantot piedāvātās funkcijas.

Ja tiek izmantoti novecojuši dati, navigācijas laikā var rasties darbības traucējumi. Plānotos maršrutus nevar ievērot vai maršruta vadība ved uz nepareiziem galamērķiem.

Pastāvīgi atjauniniet navigācijas datus.

Navigācijas datu atjaunināšana tiešsaistē*

Reģionu, kuros jūs bieži braucat, navigācijas dati tiek automātiski atjaunināti fonā, kad ir izveidots interneta savienojums un privātuma iestatījumi to atļauj.

- Kad aizdedze ir ieslēgta, navigācijas dati tiek automātiski atjaunināti.

Navigācijas datu manuāla atjaunināšana

Aktuālos navigācijas datus lielākiem reģioniem, piemēram, Rietumeiropai, var lejupielādēt tīmekļa vietnē www.seat.com un saglabāt USB datu nesējos. Navigācija, izmantojot USB datu nesēju, nav iespējama.

- Lejupielādējiet navigācijas datus USB datu nesējā.

- Ieslēdziet automašīnā aizdedzi.
- Pievienojiet USB datu nesēju informācijas un izklaides sistēmai. Navigācijas dati tiek automātiski atjaunināti fonā.

Kartes versiju var apskatīt: **HOME** >  > **Sistēmas informācija**.

UZMANĪBU

Navigācijas datu manuāla atjaunināšanas braukšanas laikā var izraisīt negadījumus ar smagiem savainojumiem.

- Atjauniniet navigācijas datus tikai tad, kad automašīna stāv.

Norādījums

Navigācijas datu automātiskā atjaunināšana ir atkarīga no privātuma iestatījumiem. „Inkognito” režīmā atjaunināšana nenotiek.

Maršruta vadības sākšana





Atkarībā no valsts un aprīkojuma, galamērķu ievadīšanai ir pieejamas dažādas funkcijas.

Dažādas funkcijas galamērķu ievadīšanai atrodas navigācijas galvenajā izvēlnē.

Navigācijas galvenās izvēlnes atvēršana

- Nospiediet **HOME** > .

Galamērķa izvēle un navigācijas sākšana

1. Nospiediet .
2. Izvēlieties vēlamu galamērķi. Jūs varat izvēlēties no  **Biezākie galamērķi**,  **Pēdējie galamērķi** vai  **Izlases mērķi**.

VAI: nospiediet  un ievadiet adresi ievades maskā.



VAI: ievadiet precīzu adresi.

3. Nospiediet **Sākt**.

Biezākie galamērķi

Galamērķu pārskatā tiek izmantoti reģistrētie dati, lai piedāvātu iespējamus galamērķus.

Galamērķa izvēle un navigācijas sākšana



1. Nospiediet  un pēc tam .
2. Izvēlieties vēlamu galamērķi. Maršruta vadība sākas automātiski.

Ātrā sākšana: lai ātri uzsāktu navigāciju, dažas sekundes pieturiet nospiestu vajadzīgo galamērķi.

Pēdējie galamērķi

Navigācijas sistēma saglabā pēdējos desmit galamērķus, lai tie būtu pieejami maršruta vadībai.

Galamērķa izvēle un navigācijas sākšana

1. Nospiediet  un pēc tam .
2. Nospiediet vēlamu galamērķi.
3. Nospiediet **Sākt**.



Ātrā sākšana: lai ātri uzsāktu navigāciju, dažas sekundes pieturiet nospiestu vajadzīgo galamērķi.

Izlases mērķi

Saglabājiet izlasē līdz 20 galamērķiem.

Lai saglabātu galamērķi izlasē, ievadišanas laikā pieskarieties simbolam  papildlogā.

Galamērķa izvēle un navigācijas sākšana

1. Nospiediet  un pēc tam .
2. Nospiediet vēlamu galamērķi.
3. Nospiediet **Sākt**.

Norādījums

Ievadiet galamērķi pēc iespējas precīzāk. Ja galamērķis būs ievadīts nepareizi, jūs nevarēsiet sākt maršruta vadību vai arī tiksiet vadīts uz nepareizu galamērķi.

Navigācijas sākšana, veicot izvēli kartē

Navigācijas kartē daudzos punktus ir aktīvi apgabali, kas ir piemēroti galamērķa ievadišanai. Lai to izdarītu, pieskarieties vēlamajai vietai vai apdzīvotai vietai kartē. Ja šim punk-

tam ir pieejami kartes dati, jūs varat sākt maršruta vadību.

Iespēja ievadīt galamērķi, izmantojot navigācijas karti, ir atkarīga no datu pieejamības, un tā nav iespējama visām vietām.

Lai sāktu „Offroad navigāciju“, pieskarieties brīvai vietai bez atrašanās vietas datiem.

Navigācijas sākšana

- Nospiediet .
- Pārvietojiet kartes skatu, līdz varat izvēlēties vēlamu vietu. Navigācijas karti var lietot ar pirkstu papildu kustībām >>> 206. lappuse.
- Nospiediet vēlamu galamērķi kartē.
- Pieskarieties **Maršruts**.

Offroad navigācija*

„Offroad navigācija“ izplāno maršrutu uz izvēlētajiem galamērķu punktiem bez zināmiem datiem. Ja galamērķa punkts atrodas ārpus zināmo ceļu vai atrašanās vietu datiem, navigācijas sistēma izplāno maršrutu uz tuvāko zināmo ceļa punktu un tad papildina ar ceļa posmu uz galamērķa punktu ar tiešu savienojumu.

Navigācijas sākšana

- Pārvietojiet kartes skatu, līdz varat izvēlēties vēlamu vietu. Navigācijas karti var lietot ar pirkstu papildu kustībām >>> 206. lappuse. »

- Pieskarieties jebkuram kartes punktam bez atrašanās vietas datiem.
- Pieskarieties **Maršruts**.

Navigācijas sākšana, izmantojot kontaktinformāciju

Sāciet maršruta vadību, izmantojot saglabātos kontakta adreses datus. Kontakts, kas saglabāti bez adreses datiem, nevar izmantot maršruta vadību.

Navigācijas sākšana

- Nospiediet **📍**.
- Pieskarieties vajadzīgajam kontaktam.
- Pieskarieties **Maršruts**.

i Norādījums

Ja kāda kontakta adreses dati ir novecojuši, maršruta vadība joprojām vedīs jūs uz reģistrēto adresi. Pārbaudiet, vai kontakta adrese ir atjaunināta.

Satiksmes informācija

Ja ir izveidots interneta savienojums, informācijas un izklaides sistēma automātiski saņem detalizētu informāciju par satiksmi. Šī informācija tiek rādīta ar simboliem un ar noņemtu krāsu iezīmētu ceļu tīklu kartē.

Satiksmes incidenti

Satiksmes incidenti, piemēram, sastrēgumi vai lēna satiksme, navigācijas kartē tiek rādīti ar simboliem.

Ja maršruta vadība ir aktīva, maršruta plānā tiek rādīti satiksmes incidenti, kas attiecas uz pašreizējo maršrutu. Šo satiksmes incidentu vietas var apbraukt»» 211. lappuse .

Bīstamības ziņojumi

Bīstamības ziņojumi navigācijas kartē tiek rādīti ar simboliem tāpat kā satiksmes informācijas ziņojumi. Šajā gadījumā šīs informācijas avots ir cita automašīna, kas ir atpazinusī šo bīstamību un augšupielādējusi informāciju pakalpojuma sniedzējam.

Tiek rādītas šādas bīstamas situācijas: bojāta automašīna un slidena brauktuve,

Satiksmes plūsmas rādījums

Satiksmes plūsma navigācijas kartē tiek rādīta atbilstoši aktuālajiem satiksmes incidentiem, un ceļu tīkls kartē ir iezīmēts ar noteiktu krāsu.

- **Oranžā krāsā:** lēna satiksme.
- **Sarkanā krāsā:** sastrēgums.

i Norādījums

Satiksmes informācijas uztveršana ir atkarīga no privātuma iestatījumiem. Maksimāla privātuma režīmā informācija par satiksmi

netiek uztverta. Privātuma iestatījumos jābūt atļautam sekošanas vai atrašanās vietas noteikšanas līmenim.

Funkciju apraksti

Maršruta plāns

Maršruta plāns satur informāciju par visu datu kopumu, piemēram, sākumpunktu, starpmērķiem, satiksmes incidentiem, intereses punktiem un galamērķi, ja navigācijai ir pieejami šādi dati.

Ja jūs pieskarieties kādam incidentam, atveras papildlogs ar vairāk iespējām. Pieejamās iespējas ir atkarīgas no incidenta un pašreizējiem iestatījumiem.

Maršruta plāna atvēršana un aizvēršana

- Lai atvērtu, pieskarieties **|** vai pavelciet to.
- Lai aizvērtu, pieskarieties **|** vai pavelciet to.

Maršruta vadības rediģēšana

Lai rediģētu maršruta vadību, pārvietojiet starpmērķus TripView skatā.

- Turiet nospiestu vēlamā mērķi, līdz tas ir skaidri izcelts.
- Pārvietojiet mērķi vēlamajā pozīcijā.
- Noņemiet pirkstu no ekrāna. Maršruts tiek pārplānots.

Informācijas un izklaides sistēmas lietošana

Satiksmes incidenta apbraukšana

Maršruta plāns parāda aktuālos satiksmes incidentus, ja navigācijai ir pieejami šādi dati. Lai apbrauktu satiksmes incidentu vietas, rediģējiet maršruta plānu»» 210. lappuse .

- Pieskarieties satiksmes incidentam.
- Pieskarieties **Apbraukt**. Maršruts tiek pārplānots.

Papildogs

Kad lietojat navigācijas funkcijas, var atvērt papildlogu ar papildu iespējām. Pieejamās iespējas ir atkarīgas no izmantotās funkcijas.

Papildloga aizvēršana

- Pieskarieties tukšai vietai ārpus papildloga.
- **VAI:** pieskarieties **X**.
- **VAI:** pieskarieties **Labi**.

Funkcijas papildlogā:

Rādīt kartē	Parāda to, kas tika izvēlēts kartē.
Pievienot starpmērķi	Pievieno maršruta vadībai starpmērķi.
Tiešs maršruts	Sāk vadību tieši uz galamērķi.
Dzēst	Dzēš no maršruta vadības starpmērķi.
Apbraukt	Apbrauc satiksmes traucējuma vietu. Maršruts tiek pārplānots.

Funkcijas papildlogā:

Apturēt maršruta vadību	Pārtrauc notiekošo maršruta vadību.
X	Aizver papildlogu.
☆	Pievieno galamērķi izlasei.

Lietošanas paradumu iegaumēšana

Brauciena laikā navigācijas sistēma saglabā veiktos maršrutus un galamērķus, lai automātiski izveidotu galamērķu priekšlikumus. Galamērķi tiek iegaumēti atkarībā no dienakts laika un nedēļas dienas.

Navigācijas sistēma vienlaikus var ieteikt līdz 5 maršrutiem. Ieteiktie maršruti var atšķirties no parastās maršruta vadības maršrutiem.

Izvēloties kādu no ieteiktajiem galamērķiem, sākas maršruta vadība uz šo galamērķi.

Maršruta vadība seko izvēlētajam maršrutam, līdz automašīna novirzās no tā. Šajā gadījumā maršruts tiek pārplānots un ved jūs atpakaļ uz tiešāko ceļu līdz sākotnēji izvēlētajam galamērķim.

Ja navigācijai ir pieejami vajadzīgie dati, maršruta vadība ņem vērā svarīgus satiksmes traucējumus un no tiem izvairās, ja ir pieejami alternatīvi maršruti.

Jūs jebkurā laikā varat šo funkciju aktivizēt un deaktivizēt.

Lietošanas paradumu iegaumēšanas aktivizēšana un deaktivizēšana

Iestatījumu var veikt attiecīgajā navigācijas izvēlnē **⚙ > Pamatfunkciju iestatījumi**.

- Lai aktivizētu funkciju, aktivizējiet iestatījumu **legaumēt lietošanas paradumus**.
- Lai deaktivizētu funkciju, deaktivizējiet iestatījumu **legaumēt lietošanas paradumus**.
- Lai dzēstu saglabātos datus, pieskarieties funkcijai **Dzēst lietošanas paradumus**.

360° veicamā attāluma rādījums

✓ **Attiecas uz pie strāvas tīkla pieslēdzamiem hibridautomobiļiem**

360° veicamā attāluma rādījums rāda iespējamo veicamo attālumu ar pašreizējo augstsprieguma baterijas uzlādes līmeni.

360° veicamā attāluma rādījuma aktivizēšana

- Atveriet papildlogu un pieskarieties simbolam **⚙**.

Telefona interfeiss

Temata ievads

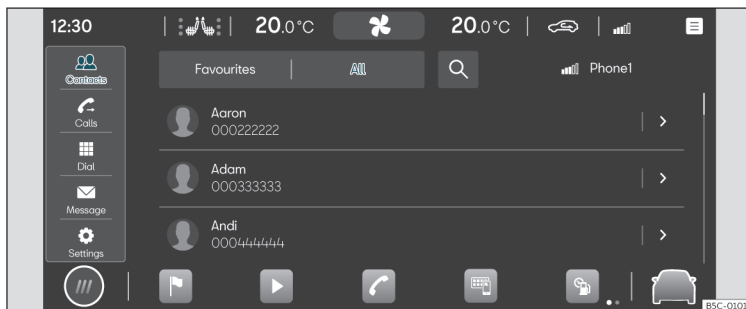

149. att. Shematisks attēls: telefona skats.

Izmantojot telefona interfeisu, jūs varat savienot savu mobilo sakaru ierīci ar informācijas un izklaides sistēmu un vadīt telefona funkcijas informācijas un izklaides sistēmā. Skaņa tiek atskaņota caur automašīnas skaļruniem.

Ar informācijas un izklaides sistēmu vienlaikus var savienot ne vairāk kā divas mobilo sakaru ierīces.

Braukšana ar lielu ātrumu, slikti laika un ceļa apstākļi, trokšņaina vide (arī ārpus automašīnas), kā arī mobilo sakaru tīkla kvalitāte var ierobežot zvanišanas iespējas automašīnā.

Norādījums

- Ierīces (piemēram, mobilā telefona) savienošana pāri parasti ir nepieciešama tikai vienu reizi. Ierīces savienojumu ar informācijas un izklaides sistēmu caur Bluetooth® vai WiFi jūs varat atjaunot bez nepieciešamības atkal veikt ierīces savienošanu pāri.
- Dažu telefona funkciju pieejamība ir atkarīga no mobilā telefona, kas pievienots informācijas un izklaides sistēmai.

Telefona interfeisa aprīkojums un simboli





Aprīkojuma īpašības

- Brīvroku funkcija.
- Divu telefonu vienlaicīga izmantošana.
- Telefonu grāmata ar maksimāli 5000 kontaktiem.
- SMS funkcijas, izmantojot Bluetooth®:
 - SMS lasīšana, SMS rakstīšana (iekļautas veidnes), SMS lasīšana balsī, ziņojumu vēsture.
- e-pasta funkcijas, izmantojot Bluetooth®:
 - e-pasta lasīšana, e-pasta rakstīšana.

Informācijas un izklaides sistēmas lietošana











- Savienojums ar bezvadu uzlādes opciju.
- Savienojums ar automašīnā iebūvētu mikrofonu.

Simboli galvenajā izvēlnē

-  Kontakti.
-  Ienākošo un izejošo zvanu saraksts.
-  Telefona numura ievadīšana.
-  Teksta ziņojumi (SMS un e-pasts).*
-  Telefona interfeisa iestatījumi.

Zvanu simboli











Simboli var atšķirties atkarībā no informācijas un izklaides sistēmas.

-  Zvana sākšana vai tā pārslēgšana priekšplānā.
-  Zvana beigšana vai noraidīšana.
-  Kontaktu saraksta atvēršana.
-  Telefona numura ievadīšana.
-  Brīvroku sistēmas skaņas izslēgšana.
-  Zvana aizturēšana.
-  Zvana turpināšana.
-  Konferences uzsākšana.
-  Zvana pārslēgšana privātā režīmā
- SOS** Ārkārtas zvana veikšana.
-  Palīdzības saņemšana tehniska defekta gadījumā.

i Informācijas saņemšana par CUPRA zīmolu un izvēlētiem papildu pakalpojumiem, kas saistīti ar satiksmi un ceļošanu.



 Balss pastkastīte.

Zvanu sarakstu simboli

- Lai atvērtu zvanu sarakstus, pieskarieties .
-  Ienākošs zvans.
-  Izejošs zvans.
-  Neatbildēts zvans.
-  Telefona numurs (uzņēmums).
-  Telefona numurs (privāts).
-  Mobilā telefona numurs (uzņēmums).
-  Mobilā telefona numurs (privāts).
-  Fakss (privāts).
-  Fakss.

Teksta ziņojumu simboli*

Simboli var atšķirties atkarībā no informācijas un izklaides sistēmas.

- Lai atvērtu teksta ziņojumus, pieskarieties .
-  Balss komandu ievades aktivizēšana >>> 196. lappuse.
-  Teksta ziņojumu veidnes.

Vietas, kurās jāievēro īpaši noteikumi

Izslēdziet telefonu un telefona interfeisu sprādzienbīstamās vietās. Šīs vietas ne vienmēr ir skaidri norādītas. Šādas vietas ir, piemēram,

- ķīmiskas vielas saturošu cauruļvadu un rezervuāru apkārtnē,
- prāmju un kuģu apakšējie klāji,
- automašīnu, kas tiek darbinātas ar sašķidrīnātu gāzi (propāns vai butāns), apkārtnē,
- vietās, kurās gaisā lielā koncentrācijā atrodas ķīmiskas vielas vai sīkas cietvielu daļiņas, piemēram, milti, putekļi vai metāla pulveris,
- jebkura cita vieta, kurā jāaptur automašīnas dzinējs vai jāizslēdz telefons.

UZMANĪBU

Izslēdziet telefonu sprādzienbīstamās vietās!

Norādījums

Vieta, kurās ir jāievēro īpaši noteikumi, vai gadījumos, kad telefonu lietošana ir aizliegta, tiem vienmēr ir jābūt izslēgtiem. Ieslēgta telefona izstarotais signāls var radīt interferences traucējumus jutīgam tehniskajam un medicīniskajam aprīkojumam un iekārtām, rezultātā izraisot šo iekārtu kļūdainu darbību vai bojājumus.

Pāra savienojuma izveidošana, savienošana un pārvaldīšana

Tālāk minēti pāra savienojuma izveidošanas priekšnosacījumi.

- Mobilajā telefonā ir aktivizēts Bluetooth®.
- Informācijas un izklaides sistēmā ir aktivizēts Bluetooth®.
- Atkarībā no mobilās ierīces, jābūt atvērtai Bluetooth® izvēlei vai aktivizētai **redzamības** funkcijai, lai ierīce būtu redzama no informācijas un izklaides sistēmas.

Lai varētu lietot telefona interfeisa funkcijas, savienojiet pāri zvanīšanai paredzētu mobilo telefonu un informācijas un izklaides sistēmu. Kad savienošanās notiek pirmo reizi, mobilais telefons tiek savienots pāri ar informācijas un izklaides sistēmu. Kad tas notiek, tiek saglabāts lietotāja profils»»» 214. lappuse.

Savienošana pāri var ilgt dažas minūtes. Pieejamās funkcijas ir atkarīgas no izmantotā mobilā telefona un tā operētājsistēmas.

Mobilā telefona pāra savienojuma izveidošana

- Atveriet mobilajā telefonā pieejamo Bluetooth® ierīču sarakstu un izvēlieties informācijas un izklaides sistēmas nosaukumu.
- Ņemiet vērā ziņojumus, kas parādās mobilajā telefonā un informācijas un izklaides sis-

tēmā, un vajadzības gadījumā tos apstipriniet. Ja savienošana pāri ir bijusi sekmīga, telefona dati tiek saglabāti lietotāja profilā.

- *Kā iespēja:* apstipriniet ziņojumu par datu pārsūtīšanu mobilajā telefonā.

Aktīvs un pasīvs savienojums

Lai lietotu telefona interfeisa funkcijas, ar informācijas un izklaides sistēmu ir jābūt savienotam vismaz vienam mobilajam telefonam. Ja ar informācijas un izklaides sistēmu ir savienoti vairāki mobilie telefoni, jūs varat pārslēgties starp aktīvajiem un pasīvajiem savienojumiem. Lai izmantotu telefona interfeisu ar vēlamu mobilo telefonu, izveidojiet aktīvu savienojumu ar informācijas un izklaides sistēmu.

Atšķirības starp savienojuma veidiem

Primārs	Mobilais telefons ir savienots pāri un savienots. Telefona interfeisa funkcijas tiek veiktas ar šī mobilā telefona datiem.
Sekundārs	Mobilais telefons ir savienots pāri un savienots. Zvanus var pārvaldīt, bet telefona grāmata, ziņojumi un citas funkcijas nav aktivizētas.

Pāri savienotie mobilie telefoni glabājas informācijas un izklaides sistēmā arī tad, ja tie tobrīd nav savienoti.

Mobilā telefona savienošana

Priekšnosacījums: mobilais telefons ir savienots pāri ar informācijas un izklaides sistēmu.

- Aktivizējiet Bluetooth® mobilajā telefonā.

Aktīva savienojuma izveidošana

Priekšnosacījums: ar informācijas un izklaides sistēmu vienlaikus ir savienoti vairāki mobilie telefoni.

- Izvēlieties vajadzīgo mobilo telefonu nolaižamajā izvēlnē. Pārējie mobilie telefoni automātiski ir pasīvā savienojumā.

Lietotāju profili

Katram pāri savienotajam mobilajam telefonam tiek automātiski izveidots individuāls lietotāja profils. Lietotāja profilā tiek saglabāti mobilā telefona dati, piemēram, kontakinformācija un iestatījumi. Informācijas un izklaides sistēmā vienlaikus var saglabāt ne vairāk kā četrus lietotāju profilus.

UZMANĪBU

Ja savienošana pāri tiek veikta brauciena laikā, var izraisīt negadījumus un savainojumus.

- Savienošanu pāri veiciet tikai stāvošā automašīnā.

Norādījums

- Savienojot pāri dažus mobilos telefonus, to ekrānā parādās PIN kods. Lai pabeigtu savienošanu pāri, ievadiet šo kodu informācijas un izklaides sistēmā.
- Kamēr informācijas un izklaides sistēma atrodas izvēlnē "Zināmie mobilie telefoni", bezvadu uzlādes funkcija ir deaktivizēta. Kad jūs izejat no šīs izvēlnes, bezvadu uzlādes funkcija tiek atkal aktivizēta.

Basic un Comfort telefonija

Atkarībā no aprīkojuma jūs varat izmantot divu veidu telefona interfeisus.

- Telefona interfeiss Basic.
- Telefona interfeiss Comfort.

Telefona interfeiss Basic

Telefona interfeiss Basic datu pārsūtīšanai izmanto Bluetooth® HFP profilu. Šis interfeiss ļauj lietot telefona funkcijas, izmantojot informācijas un izklaides sistēmu, un nodrošina atskaņošanu automašīnas skaļruņos.

Telefona interfeiss Comfort

Tāpat kā telefona interfeiss Basic, arī telefona interfeiss Comfort izmanto Bluetooth® HFP profilu.

Telefona interfeiss Comfort var būt aprīkots ar bezvadu uzlādes funkciju»»» 216. lappuse.

Lai izmantotu bezvadu uzlādes funkciju, jums sīklietu nodalījumā pareizi jānovieto piemērots mobilais telefons. Šādā veidā mobilais telefons tiek savienots ar automašīnas antenu. Tas uzlabo zvanu uztveršanu un skaņas kvalitāti.

Zvanišana

Telefona interfeisa atvēršana



- Nospiediet **HOME** > .

Zvanišana

Lai sāktu zvanu, izvēlieties telefona numuru. Telefona numura izvēlei ir pieejamas dažādas funkcijas:

Kontakti



Ja vienam kontaktam ir saglabāti vairāki telefonu numuri, jums ir jāizvēlas vajadzīgais.

- Lai sāktu zvanu, pieskarieties  un pēc tam vajadzīgajam telefona numuram sarakstā.
- **VAI:** lai meklētu kontaktu, pieskarieties  un ievadiet kontakta vārdu ievades laukā. Pieskarieties kontaktam, lai sāktu zvanu.

- **VAI:** lai sāktu zvanu, pieskarieties vajadzīgajam izlases numuram, telefona interfeisa galvenajā izvēlnē.



Zvani

Telefona interfeiss rāda mobilā telefona zvanu sarakstu. Sāciet zvanu no zvanu saraksta.

- Lai sāktu zvanu, pieskarieties  > **Visi** un pēc tam vajadzīgajam numuram sarakstā.
- **VAI:** pieskarieties  un filtrējiet ierakstus zvanu sarakstā (piemēram, neatbildētie zvani vai sastādītie numuri). Lai sāktu zvanu, pieskarieties vajadzīgajam numuram filtrētajā sarakstā.

Numura ievadīšana

Lai sāktu zvanu, manuāli ievadiet telefona numuru. Kamēr telefona numurs tiek ievadīts, informācijas un izklaides sistēmas ekrānā parādās kontakti, kas atbilst šim numuram.

- Pieskarieties  un ievadiet telefona numuru.
- Pieskarieties , lai sāktu zvanu.

Pieturiet nospiestu taustiņu  uz daudzfunkcionālās stūres, lai veiktu zvanu uz pēdējo ievadīto telefona numuru.

Ziņojumu sūtīšana*

Atkarībā no izmantotā mobilā telefona un informācijas un izklaides sistēmas, izmantojot telefona interfeisu, var nosūtīt un saņemt SMS un e-pastu.

SMS sūtīšana

- Pieskarieties  > SMS > **Ievadīt jaunu ziņojumu** un ievadiet ekrānā ziņojumu.
- Ievadiet meklēšanas joslā vajadzīgo kontaktu.
- Lai nosūtītu ziņojumu, pieskarieties **Labi**.

E-pasta sūtīšana

- Pieskarieties  > E-pasts > **Ievadīt jaunu ziņojumu** un ievadiet ekrānā ziņojumu.
- Ievadiet meklēšanas joslā vajadzīgo kontaktu.
- Lai nosūtītu ziņojumu, pieskarieties **Labi**.

Telefonu grāmata, izlase un ātro zvanu taustiņi

Kad telefonu pirmo reizi savieno ar informācijas un izklaides sistēmu, telefonu grāmata tiek saglabāta informācijas un izklaides sistē-

mā. Iespējams, ka jums telefonā būs jāapstiprina datu pārsūtīšana.

Katru reizi, kad telefons tiek atkārtoti savienots, telefonu grāmata tiek atjaunināta.

Ja tiek atbalstīti konferences zvani, sarunas laikā var piekļūt telefonu grāmatai. Ja kontaktam ir saglabāts attēls, to var parādīt sarakstā līdzās attiecīgajam ierakstam.

Izlase

Maksimāli sešiem ātro zvanu taustiņiem var piešķirt izvēlētos kontaktus no telefonu grāmatas. Ja kontaktam ir piesaistīts fotoattēls, tas tiks parādīts uz ātro zvanu taustiņa.

Ātro zvanu taustiņu piešķiršana ir jāveic manuāli, un pēc tam tie tiek piesaistīti lietotāja profilam.

Ātro zvanu taustiņa piešķiršana

- Izvēlnē **Izlase** nospiediet taustiņu +. Pēc tam atveriet telefonu grāmata, lai izvēlētos izlasei vajadzīgo kontaktu. Ja kontaktam ir vairāki telefonu numuri, nospiediet uz vajadzīgā numura sarakstā.

Ātro zvanu taustiņa rediģēšana

- Lai rediģētu vai izdzēstu izlases kontaktu, nospiediet uz simbola  izvēlnes **Izlase**

ekrānā. Jūs varat izdzēst vienu vai vairākus izlases kontaktus.

Zvanišana izlases numuram

- Nospiediet piešķirto ātro zvanu taustiņu.

Norādījums

Izlase netiek automātiski atjaunināta. Ja maināt kontakta telefona numuru, ātro zvanu taustiņš ir jāpiešķir no jauna.

Connectivity Box*



150. att. Viduskonsolē: paliktis mobilā telefona savienošanai.

Connectivity Box nodrošina vairākas funkcijas, kas atvieglo mobilās ierīces izmantošanu. Tās ir:

Informācijas un izklaides sistēmas lietošana

- Bezvadu uzlāde (*Wireless Charger*)¹⁾.
- Signāla pastiprinātājs (*Mobile Signal Amplifier*).

Bezvadu uzlāde (*Wireless Charger*)

Jūs varat uzlādēt jūsu mobilo ierīci, kas aprīkota ar Qi tehnoloģiju²⁾, neizmantojot vadus.

Lai uzlādētu mobilo telefonu, neizmantojot vadus, veiciet tālāk minētās darbības.

- Novietojiet mobilo ierīci paliktņa vidū ar ekrānu uz augšu»»» **150. att.** »»» .

Pārliecinieties, ka starp paliktņi un mobilo telefonu neatrodas priekšmeti.

Mobilā telefona uzlāde sākas automātiski. Lai uzzinātu, vai jūsu mobilais telefons atbalsta Qi tehnoloģiju, skatiet sava mobilā telefona lietošanas instrukciju vai apmeklējiet CUPRA tīmekļa vietni.

Signāla pastiprinātājs (*Mobile Signal Amplifier*)

Tas ļauj samazināt starojumu automašīnas salonā un nodrošināt labāku uztveršanu.

Drošības apsvērumu dēļ ir ieteicams sistēmu un mobilo ierīci savienot pāri, izmantojot

Bluetooth®, un novietot mobilo telefonu uz Connectivity Box paliktņa, lai nodrošinātu labāku uztveršanu un nebūtu jālieto mobilais telefons.

Lai izveidotu savienojumu ar automašīnas ārējo antenu, veiciet tālāk minētās darbības.

- Novietojiet mobilo ierīci paliktņa vidū ar ekrānu uz augšu»»» **150. att.** »»» .

Pārliecinieties, ka starp paliktņi un mobilo telefonu neatrodas priekšmeti.

Jūsu mobilais telefons ir automātiski gatavs izmantot ārējo antenu.

UZMANĪBU

- Bezvadu uzlādes procesa laikā mobilais telefons var sakarst. Atcerieties par to, kad satverat mobilo telefonu, un noņemiet to no paliktņa uzmanīgi.
- Lai neierobežotu Connectivity Box funkcionalitāti, starp mobilo telefonu un paliktņi nedrīkst atrasties metāliski vai cita veida priekšmeti.

Norādījums

- Lai mobilais telefons pareizi darbotos, tam jābūt saderīgam ar Qi interfeisa standartu (uzlādēšana ar indukciju).
- Uzlādes ilgums un temperatūra ir atkarīgi no izmantotās ierīces.
- Maksimālā uzlādes jauda ir 5 W.
- Ar Qi tehnoloģiju nevar vienlaikus uzlādēt vairākas mobilās ierīces.
- Ja uz paliktņa atrodas vairāki mobilie telefoni, uztveršanas uzlabošanas nevar garantēt.
- Lai bezvadu uzlāde notiktu pareizi, iesakām atstāt dzinēju iedarbinātu.
- Ja telefons ar Qi tehnoloģiju ir pievienots USB pieslēguma ligzdai, uzlāde notiks, izmantojot ražotāja noteikto uzlādes avotu.

¹⁾ Ietver tikai bezvadu uzlādes funkcionalitāti.

²⁾ Qi tehnoloģija ļauj uzlādēt mobilo telefonu, neizmantojot vadus.

Multivide

USB pieslēguma ligzda



151. att. Viduskonsole: USB pieslēguma ligzda.



152. att. Viduskonsoles aizmugurē: USB pieslēgvietas ar elektriskās ligzdas funkciju.

na tikai uzlādes vai elektriskās ligzdas funkciju.

Šīs USB pieslēguma ligzdas atrodas viduskonsoles aizmugurējā daļā starp priekšējiem sēdekļiem»» 152. att. .

USB pieslēguma ligzda atrodas novietnes zonā viduskonsoles priekšpusē»» 151. att. .

Atkarībā no aprīkojuma un valsts, automašīnā var būt USB pieslēguma ligzdas, kas nodroši-

Braukšana

Iedarbināšana un braukšana

Dzinēja iedarbināšana un apstādināšana

Aizdedzes un startera poga



153. att. Startera poga.

Dzinēju iedarbina ar startera pogu (Press & Drive). Lai tas būtu iespējams, salonā ir jāatrodas derīgai atslēgai.

Poga **START ENGINE STOP** atrodas viduskonsoles apakšdaļā vai, atkarībā no modeļa, uz daudzfunkcionālās stūres.

¹⁾ Attiecas uz modeļiem ar startera pogu viduskonsoļē.

Kad automašīnu atstāj ar izslēgtu aizdedzi, vadītāja durvju atvēršana aktivizē elektronisko stūres statņa bloķēšanu.

Aizdedzes ieslēgšana un izslēgšana

Ja vēlaties ieslēgt tikai aizdedzi (neiedarbinot dzinēju), vienreiz īsi nospiediet startera pogu, tobrīd **nespiežot** bremžu vai sajūga pedāli >>>

Pogas uzraksts **START ENGINE STOP** mirgo, tiklīdz sistēma ir gatava ieslēgšanai un izslēgšanai¹⁾.

Automātiska aizdedzes izslēgšanās

Kad automašīna pēc dzinēja izslēgšanas konstatē, ka nav vadītāja, aizdedze pēc noteikta laika tiek automātiski izslēgta. Ja šajā brīdī ir ieslēgta tuvā gaisma, vēl apmēram 30 minūtes paliek ieslēgta gabarītgaisma. Gabarītgaismu var izslēgt, aizslēdzot automašīnu >>> 102. lappuse, vai manuāli >>> 120. lappuse.

Automātiska aizdedzes izslēgšanās automašīnās ar START-STOP sistēmu

Kad automašīna stāv uz vietas un dzinēja automātiskā izslēgšanās ir aktivizēta, aizdedze automātiski izslēdzas šādos gadījumos:

- vadītāja drošības josta nav piesprādzēta,

- vadītājs nav nospiedis nevienu pedāli,
- vadītāja durvis tiek atvērtas.

Ja brīdī, kad notiek automātiska aizdedzes izslēgšanās, ir ieslēgta tuvā gaisma (apmēram 30 minūtes paliek ieslēgta gabarītgaisma (ja akumulatoru baterija ir pietiekami uzlādēta)). Ja vadītājs aizslēdz automašīnu vai manuāli izslēdz gaismas, gabarītgaisma izslēdzas.

Aizdedzes izslēgšanās pēc automašīnas atstāšanas (ar hibrīdpiedziņu)

Ja pēc brauciena pabeigšanas E-MODE darbības režīmā un automašīnas atstāšanas netiek izslēgta aizdedze, tā pēc kāda laika automātiski izslēgsies, lai novērstu automašīnas 12 V akumulatoru baterijas izlādēšanos.

UZMANĪBU

Aizdedzes ieslēgšanas brīdī **nespiediet** ne bremžu, ne sajūga pedāli, jo pretējā gadījumā dzinējs var uzreiz iedarboties.

UZMANĪBU

Neuzmanīgi vai nekontrolēti lietojot automašīnas atslēgu, var izraisīt negadījumus un smagus savainojumus. >>>

- Ikreiz, kad atstājat automašīnu, paņemiet līdzi visas automašīnas atslēgas. Pretējā gadījumā bērni vai nepiederošas personas var aizslēgt automašīnu, iedarbināt dzinēju vai ieslēgt aizdedzi un tādējādi sākt darbināt kādu no elektriskā aprīkojuma ierīcēm.

Norādījums

- Pirms atstājat automašīnu, vienmēr izslēdziet aizdedzi un ņemiet vērā ziņojumus mērinstrumentu bloka displejā, ja tādi ir.
- Ja automašīna ilgu laiku stāv ar izslēgtu dzinēju un ieslēgtu aizdedzi, akumulatoru baterija var izlādēties, un noteiktos apstākļos dzinēju nevarēs iedarbināt.
- Ja STOP fāzes laikā jūs nospiežat startera pogu (START ENGINE STOP), aizdeze izslēdzas un poga mirgo¹⁾.
- Ja mērinstrumentu bloka ekrānā parādās norāde „START-STOP sistēma ir izslēgta: iedarbiniet dzinēju manuāli“, poga (START ENGINE STOP) mirgo¹⁾.

Hibrīdpiedzīšanas sistēmas ieslēgšana

- ✓ Attiecas uz hibrīdautomobiļiem

Ar hibrīdpiedzīšanas iedarbināšanu automašīnas piedzīšanas sistēma tiek ieslēgta braukša-

nas gatavībā. Braukšanas gatavībai esot ieslēgtai, elektriskā piedziņa ir ieslēgta. Iekšdedzes dzinējs automātiski ieslēdzas, ja augstsprieguma baterijas uzlādes līmenis nav pietiekams, lai brauktu ar elektrisko piedziņu vai ja ir nepieciešama liela piedziņas jauda.

Priekšnosacījumi braukšanas gatavības ieslēgšanai

Ja izpildās tālāk minētie nosacījumi, automašīnas braukšanas gatavība var tikt ieslēgta.

- Augstsprieguma baterijas uzlādes līmenis ir pietiekams.
- Nav pievienots uzlādes kabelis.
- Augstsprieguma baterijas temperatūra atrodas darba diapazona robežās.
- Automašīnā atrodas derīga automašīnas atslēga.

Braukšanas gatavības ieslēgšana

- Vienreiz nospiežiet startera pogu. Aizdeze ir ieslēgta.
- Nospiežiet un turiet nospiestu bremžu pedāli.
- Pārvietojiet kustības stāvokļu selektora pārslēgu stāvoklī N vai ieslēdziet stāvēšanas stāvoklī P.

- Spiediet startera pogu >>> 153. att., līdz mērinstrumentu blokā iedegas kontrollampīna **READY**. Nespiediet akceleratora pedāli. Atļaidiet startera pogu, kad mērinstrumentu blokā iedegas kontrollampīna **READY**. Rādītāja stāvoklis braukšanas jaudas rādītājā nomainās no **OFF** uz **0**.

- Ja kontrollampīna **READY** neiedegas, pārtrauciet un pēc tam atkārtojiet procesu.
- Kad automašīna ir aizslēgta ar automašīnas atslēgu, startera poga ir deaktivizēta. Ja atslēga atrodas automašīnā un ir jāiedarbina dzinējs, vispirms atslēdziet automašīnu vai veiciet ārkārtas iedarbināšanu >>> 223. lappuse.

Braukšanas gatavības atpazīšana

Elektriskā piedziņa, ne ieslēdzot braukšanas gatavību, ne darbības laikā, nerada manāmus dzinēja trokšņus. Šī iemesla dēļ atpazīt automašīnas braukšanas gatavību pēc dzinēja trokšņiem nevar. Tā vietā automašīnas braukšanas gatavību braukt var atpazīt pēc tālāk minētajām pazīmēm.

- Braukšanas jaudas rādītāja rādītājs mērinstrumentu blokā rāda **0** >>> 83. lappuse.

¹⁾ Attiecas uz modeļiem ar startera pogu viduskonsoļē.

- Rādītāju apgaismojums mērinstrumentu blokā ir ieslēgts neatkarīgi no tā, vai automašīnas ārējās apgaismes ierīces ir ieslēgtas.
- Mērinstrumentu blokā deg kontrollampīņa **READY**.
- Skan akustisks signāls.

Braukšanas gatavības ieslēgšana pie ļoti zemas ārējā gaisa temperatūras

Pie ļoti zemas ārējā gaisa temperatūras (apmēram -27 °C (-16 °F) un zemāk), augstsprieguma baterija var sasalt un pārtraukt darboties. Šajā gadījumā braukšanas gatavību nav iespējams ieslēgt.

Tiklīdz augstsprieguma baterijas temperatūra ir pietiekami paaugstinājusies, braukšanas gatavību atkal var ieslēgt.

Lai braukšanas gatavību varētu ieslēgt arī tad, kad ārējā gaisa temperatūra ir ļoti zema, CUPRA iesaka novietot automašīnu vietā, kas ir pasargāta no aukstuma.

Norādījums

Braukšanas gatavības ieslēgšanas laikā var dzirdēt klikšķi. Tā ir normāla parādība un nenorāda uz darbības traucējumu.

Dzinēja iedarbināšana

- Pārvietojiet selektora pārlēgu stāvoklī **P** vai **N**, nospiediet bremžu pedāli un turiet to nospiestu, līdz dzinējs sāk darboties.
- Nespiežot akceleratora pedāli, nospiediet startera pogu»» **153. att.**.. Lai iedarbinātu dzinēju, automašīnas salonā jāatrodas derīgai automašīnas atslēgai. Pēc dzinēja iedarbināšanas uzraksts uz startera pogas (**START ENGINE STOP**) deg pastāvīgi un norāda, ka dzinējs darbojas¹⁾.
- Kad dzinējs sāk darboties, atlaidiet startera pogu.
- Ja dzinējs neiedarbojas, pārtrauciet iedarbināšanas procesu un atkārtojiet to pēc apmēram 1 minūtes. Ja nepieciešams, veiciet ārkārtas iedarbināšanu»» 223. lappuse .

UZMANĪBU

Nekad nedarbiniet dzinēju slēgtās telpās, jo pastāv saindēšanās risks.

- Izplūdes gāzes starp citām kaitīgām vielām satur arī oglekļa monoksīdu (tvana gāzi) – indīgu gāzi bez smakas un krāsas, kas ieelpojot var izraisīt bezsamaņas stāvokli un nāvi.

UZMANĪBU

Neatstājiet automašīnu ar darbojošos dzinēju, it īpaši tad, ja ir ieslēgts pārnēsums. Automašīna var negaidīti izkustēties, izraisīt bojājumus, ugunsgrēku vai smagus savainojumus.

UZMANĪBU

Nelietojiet startēšanas paātrinātājus, jo tie var eksplodēt vai izraisīt pēkšņu, nepieļaujami augstu dzinēja apgriezīgu pieaugumu – savainojumu risks!

PIESARDZĪBA

- Mēģinot iedarbināt dzinēju uzreiz pēc apstādinašanas, var sabojāt starteri vai dzinēju.
- Kamēr dzinējs nav sasniedzis darba temperatūru (auksts), izvairieties no augstiem dzinēja apgriezīiem, maksimāliem paātrinājumiem un lielas dzinēja slodzes – dzinēja bojājumu risks!

Vides aizsardzības norādījums

Neiesildiet dzinēju, kad automašīna stāv. Sāciet braukt uzreiz un dariet to pēc iespējas saudzīgi. Tādējādi dzinējs ātrāk sasniedz



¹⁾ Attiecas uz modeļiem ar startera pogu viduskonsole.

darba temperatūru, un samazinās kaitīgo vielu emisijas.

Norādījums

- Dzinēja iedarbināšanas brīdī jaudīgākie elektriskie patērētāji islaicīgi atslēdzas.
- Pēc auksta dzinēja iedarbināšanas dzinēja troksnis islaicīgi var būt kļūpāks. Tas ir normāli un droši.

Dzinēja apstādinašana

- Pilnībā apstādiniet automašīnu >>> .
- Nospiežot **P** taustiņu, ieslēdziet stāvēšanas stāvokli.
- Ieslēdziet elektronisko stāvbremzi.
- Īsi nospiediet startera pogu >>> **153. att.**

Mazgāšanas līnijas funkcija (hibrīdautomobilī)

Pēc aizdedzes izslēgšanas automašīna var rīpot vēl 30 minūtes, ja ir ieslēgts kustības stāvoklis **N**. Ja pēc tam, kad šis laiks ir pagājis, automašīna apstājas, automātiski ieslēdzas stāvēšanas stāvoklis **P**. Vienu minūti iepriekš mērinstrumentu blokā displejā parādās attiecīgs brīdinājuma ziņojums.

UZMANĪBU

Nekad neieslēdziet dzinēju, kamēr automašīna atrodas kustībā. Tas var izraisīt automašīnas kontroles zaudēšanu, negadījumus un smagus savainojumus.

- Drošības spilveni un jostu priegotāji nedarbojas, kad aizdedze ir izslēgta.
- Kad dzinējs ir izslēgts, bremžu pastiprinātājs nedarbojas. Tāpēc, lai nobremzētu automašīnu, kad dzinējs ir izslēgts, bremžu pedālis ir jāspiež stiprāk.
- Kad dzinējs ir izslēgts, stūres pastiprinātājs nedarbojas. Kad dzinējs ir izslēgts, stūrēšanai ir jālieto vairāk spēka.
- Kad aizdedze ir izslēgta, var ieslēgties stūres statņa bloķēšana, un vadīt automašīnu var kļūt neiespējami.

UZMANĪBU

Kad atstājat automašīnu, vienmēr ņemiet līdzi atslēgu. Tas ir īpaši svarīgi, ja automašīnā paliek bērni. Pretējā gadījumā viņi var iedarbināt dzinēju vai ieslēgt kādu no elektriskā aprīkojuma ierīcēm, piemēram, stiklu pacelājus. Negadījumu risks!

PIESARDZĪBA

- Kad jūs apturat automašīnu un **START-STOP** sistēma* izslēdz dzinēju, aizdedze paliek ieslēgta. Pirms automašīnas atstāšanas pārliedzinieties, ka aizdedze ir izslēgta,

jo pretējā gadījumā izlādēsies akumulatoru baterija!

- Ja dzinējs ir ilgstoši darbojies ar augstiem apgriezieniem, pēc apstādinašanas tas var pārkarst. Lai izvairītos no bojājumiem, pirms apstādinašanas ieslēdziet neitrālo stāvokli un ļaujiet dzinējam apmēram divas minūtes darboties brīvgaitā.

Norādījums

Pēc dzinēja izslēgšanas radiatora ventilators var turpināt darboties vēl līdz 10 minūtēm – arī tad, ja aizdedze ir izslēgta. Tas var arī pēc kāda laika atkal ieslēgties, ja uzkrātā siltuma dēļ paaugstinās dzeses šķidrums temperatūra vai ja dzinējs ir silts un motora nodalījumu papildus uzksē spēcīgs saules starojums.

Elektroniskais imobilizators

Elektroniskais imobilizators novērš neatļautu jūsu automašīnas iedarbināšanu.

Atslēgā iebūvētā mikroshēma automātiski deaktivizē elektronisko imobilizatoru.

Elektroniskais imobilizators tiek automātiski aktivizēts, kad atslēga atrodas ārpus automašīnas.

Ja mērinstrumentu bloka ekrānā parādās paziņojums **SAFE**, automašīnu nevar iedarbināt.

Dzinēju var iedarbināt tikai ar pareizi ieprogrammētu CUPRA oriģinālo atslēgu.

Norādījums

Automašīnas nevainojama darbība tiek garantēta tikai ar CUPRA oriģinālajām atslēgām.

Ārkārtas iedarbināšana



154. att. Viduskonsolē: ārkārtas iedarbināšana.

Ja automašīnas salonā nav konstatēta derīga automašīnas atslēga, ir jāveic ārkārtas iedarbināšana. Mērinstrumentu bloka displejā parādās attiecīgs rādījums. Tas var parādīties, kad baterija automašīnas atslēgā ir vāja vai izlādējusies.

- Tūlīt pēc startera pogas nospiešanas novietojiet atslēgu glāžu turētājā viduskonsolē

» 154. att. pēc iespējas tuvāk logotipam *Kessy*.

- Aizdedze ieslēdzas automātiski, un, iespējams, dzinējs tiek iedarbināts.

Norādījumi vadītājam mērinstrumentu bloka ekrānā

Nospiediet bremžu pedāli

- Šis ziņojums parādās, ja vadītājs mēģina iedarbināt dzinēju, nospiežot bremžu pedāli.

Izvēlieties N vai P

- Šis norādījums parādās dzinēja iedarbināšanas vai apstādināšanas brīdī, ja automātiskās pārnesumkārbas selektora pārslēgs neatrodas stāvoklī P vai N. Dzinēju var iedarbināt un apstādināt tikai tad, kad pārslēgs atrodas minētajos stāvokļos.

Ielieciet pārslēgu stāvoklī P, automašīna var rīpot. Durvis var aizslēgt tikai tad, kad pārslēgs ir stāvoklī P.

- Drošības apsvērumu dēļ šis norādījums tiek sniegts reizē ar akustisku brīdinājuma signālu, ja pēc dzinēja izslēgšanas automātiskās pārnesumkārbas selektora pārslēgs neatrodas stāvoklī P. Pārvietojiet selektora pārslēgu stāvoklī P, jo pretējā gadījumā automašīna nav nodrošināta pret rīpošanu.

Pārnesumkārbas selektora pārslēgs braukšanas stāvoklī!

- Šis norādījums parādās, ja vadītāja durvju atvēršanas brīdī selektora pārslēgs neatrodas stāvoklī P. Vienlaikus atskan brīdinājuma signāls. Pārvietojiet selektora pārslēgu stāvoklī P, jo pretējā gadījumā automašīna nav nodrošināta pret rīpošanu.

Aizdedze ieslēgta

- Šis norādījums parādās reizē ar zummēra signālu, kad aizdedze ir ieslēgta un tiek atvērta vadītāja durvis.

„My Beat“ funkcija*

- ✓ Attiecas uz automašīnām ar startera pogu viduskonsolē.

Automašīnās ar komforta atslēgu ir pieejama „My Beat“ funkcija. Šī funkcija nodrošina papildu norādes par automašīnas aizdedzes sistēmu.

Kad automašīna tiek atslēgta, startera poga » 153. att. mirgo, lai jūs pievērstu tai uzmanību.

Kad aizdedze tiek ieslēgta vai izslēgta, startera pogas apgaismojums mirgo. Kad aizdedze ir izslēgta, startera pogas apgaismojums pēc dažām sekundēm nodziest.

Kad dzinējs darbojas, startera pogas apgaismojums deg pastāvīgi, tādējādi norādot, ka »

dzinējs ir iedarbināts. Laiks, kas paiet no brīža, kad lietotājs iedarbina dzinēju ar startera pogu, līdz brīdim, kad startera pogas mirgošana nomainās uz pastāvīgu apgaismojumu, ir atkarīgs no attiecīgā dzinēja īpašībām. Kad dzinējs tiek izslēgts ar startera pogu, pogas apgaismojums atkal sāk mirgot.

Automašīnās ar **START-STOP sistēmu** „My Beat“ funkcija nodrošina arī papildu informāciju.

- Kad dzinējs izslēdzas STOP fāzes laikā, startera pogas apgaismojums turpina degt pastāvīgi, jo START-STOP sistēma ir aktīva, neskatoties uz to, ka dzinējs ir izslēgts.
- Kad START-STOP sistēma»» 224. lappuse nevar iedarbināt dzinēju un dzinēja iedarbināšana ir jāveic manuāli, startera pogas apgaismojums mirgo, lai norādītu uz šo situāciju.

START-STOP sistēma

Kontrollampīņas

 iedegas

START-STOP sistēma ir pieejama, un automātiskā dzinēja izslēgšanās ir aktīva.

 iedegas

START-STOP sistēma nav pieejama vai ir tikusi izslēgta.

Norādījumi vadītājam mērinstrumentu bloka ekrānā

START-STOP sistēma izslēgta. Iedarbiniet dzinēju manuāli.

• Norādījums vadītājam parādās, kad START-STOP sistēma vairs **nevar** iedarbināt dzinēju.

START-STOP sistēma: traucējums!

Funkcija nav pieejama.

• START-STOP sistēmā ir darbības traucējums. Brauciet uz servisa centru un novērsiet darbības traucējumu.

Apraksts un darbības princips

START-STOP sistēma palīdzēs ietaupīt degvielu un mazināt CO₂ emisijas.

START-STOP režīmā dzinējs automātiski izslēdzas, kad automašīna apstājas un stāv. Aizdedze paliek ieslēgta. Kad nepieciešams, dzinējs atkal tiek automātiski iedarbināts.

Šādā situācijā startera pogas **START ENGINE STOP** apgaismojums deg pastāvīgi¹⁾.

Pēc aizdedzes ieslēgšanas START-STOP sistēma automātiski aktivizējas.

Informācijas un izklaides sistēmā var izsaukt papildu informāciju par START-STOP sistēmu: Pieskarieties funkcionālajai virsmai  > **Dati > Automašīnas statuss»» 93. lappuse.**

Dzinēja apturēšana un iedarbināšana

• Lai apstādinātu automašīnu, nospiediet un pieturiet bremžu pedāli vai ieslēdziet Auto Hold funkciju, lai noturētu automašīnu uz vietas. Dzinējs tiek izslēgts. Ekrānā iedegas kontrollampīņa . Dzinējs var izslēgties arī

¹⁾ Attiecas uz modeļiem ar startera pogu viduskonsolē.

Iedarbināšana un braukšana

pirms automašīnas pilnīgas apstāšanās (atkarībā no automašīnas pārnesumkārbas no ātruma apmēram 7 vai 2 km/h).¹⁾

- Kad jūs noņemat kāju no bremžu pedāļa, dzinējs atkal sāk darboties. Kontrollampīna nodziest. Ja ir aktivizēta Auto Hold sistēma, dzinējs nesāk darboties pēc bremžu pedāļa atlaišanas. Dzinējs sāk darboties, kad no spiež akceleratora pedāli.

START-STOP režīma galvenie priekšnosacījumi

- Vadītāja durvis ir aizvērtas.
- Vadītāja drošības jostai jābūt piesprādzētai.
- Motora nodalījuma pārsegs ir aizvērts.
- Dzinējs ir sasniedzis darba temperatūru.
- Nav ieslēgts atpakaļgaitas pārnesums.
- Automašīna neatrodas stāvā ceļa kāpumā.

Dzinējs neizslēdzas dažādu iemeslu dēļ

Pirms dzinēja izslēgšanas sistēma pārbauda, vai izpildās noteikti nosacījumi. Dzinējs **neizslēdzas**, piemēram, tālāk minētajās situācijās.

- Dzinējs vēl nav sasniedzis temperatūru, kas nepieciešama START-STOP darbībai.

- Nav sasniegta temperatūra, kas izvēlēta klimata kontroles ierīcē.
- Temperatūra salonā ir ļoti augsta vai ļoti zema.
- Ir ieslēgta atkausēšanas funkcija >>> 158. lappuse.
- Ir ieslēgta novietošanas palīdzība*.
- Akumulatoru baterijas uzlādes līmenis ir par zemu.
- Stūre ir pārāk stipri pagriezta vai attiecīgajā brīdī tiek griezta.
- Pastāv logu aizsvišanas risks.
- Pēc atpakaļgaitas pārnesuma ieslēgšanas.
- Automašīna atrodas ļoti stāvā nogāzē.
- Ja automašīna atrodas satiksmes sastrēgumā, pēc piektās apstāšanās reizes dzinējs vairs netiek izslēgts.
- ESC ir deaktivizēta.
- Pēc ārkārtas bremzēšanas vai saķeres zaudēšanas.
- Ja automašīna velk piekabi.
- Ja automašīna atrodas satiksmes sastrēgumā, pēc piektās apstāšanās reizes dzinējs vairs netiek izslēgts.
- Ja akumulatoru baterijai ir zems uzlādes līmenis.

- Kamēr notiek cietdaļiņu filtra reģenerācija.

Mērīinstrumentu bloka displejā parādās , kā arī vadītāja informācijas sistēmā* tiek rādīts START STOP.

Dzinējs patstāvīgi atsāk darboties

Kad dzinējs ir izslēgts, sistēma var pārtraukt parasto START-STOP darbību, piemēram, tālāk minētajās situācijās. Dzinējs atsāk darboties bez jebkādas vadītāja rīcības.

- Salona temperatūra atšķiras no klimata kontroles ierīcē izvēlētas temperatūras.
- Ir ieslēgta atkausēšanas funkcija >>> 158. lappuse.
- Vairākas reizes pēc kārtas tiek nospiesti bremžu pedāļi.
- Pazeminās akumulatoru baterijas uzlādes līmenis.
- Liels elektroenerģijas patēriņš.
- Automašīna ripo uz priekšu vai atpakaļ ar izslēgtu dzinēju.
- ESC tiek deaktivizēta.
- Akceleratora pedālis tiek nospiests.
- Stūre tiek nedaudz pakustināta.
- Ja tiek aktivizēta klimata kontroles ierīce. >>

¹⁾ Daļēji hibrīda MHEV (mild hybrid) modeļiem no 20 km/h.

Papildu informācija par automātisko pārnesumkārbu

Dzinējs tiek apturēts, kad selektora pārslēgs atrodas stāvoklī **P**, **D**, **N** un **S**, kā arī Tiptronic vadības režīmā. Selektora pārslēga stāvoklī **P** dzinējs paliek ieslēgts arī tad, ja jūs noņemat kāju no bremžu pedāļa. Dzinējs sāk darboties tikai pēc tam, kad jūs nospiežat akseleratora pedāli vai ieslēdzat citu kustības stāvokli un atlaižat bremžu pedāli.

Ja jūs, dzinējam esot ieslēgtam, ieslēdzat selektora pārslēgu stāvoklī **R**, dzinējs uzreiz sāk darboties.

Lai izvairītos no nevēlamas dzinēja iedarbināšanas, šķērsojot stāvokli **R**, pārslēdzieties no **D** uz **P** ātri.

Papildu informācija par automašīnām ar automātisko distances regulēšanu (ACC)

Automašīnās, kas aprīkotas ar ACC funkciju, dzinējs atsāk darboties noteiktos darbības apstākļos, kad radara sensors konstatē, ka priekšā esošā automašīna atsāk kustību.

UZMANĪBU

- Nekad neizslēdziet dzinēju, kamēr automašīna nav pilnībā apstājusies. Bremžu un stūres iekārtas pilnīga funkcionalitāte nav garantēta. Lai pagrieztu vai nobremzētu automašīnu, ir jālieto vairāk spēka. Tas var izraisīt negadījumus un smagus savainojumus.

- Lai izvairītos no savainojumiem, kad veicat darbus motora nodalījumā, pārliedzinieties, ka START-STOP sistēma ir ieslēgta »» 226. lappuse.

PIESARDZĪBA

Braucot caur ūdeni, vienmēr izslēdziet START-STOP sistēmu »» 241. lappuse.

Norādījums

- Samazinot vai palielinot bremzēšanas spēku, jūs varat patstāvīgi kontrolēt, vai dzinējs tiks apstādīnāts. Ja, automašīnai apstājoties, piemēram, satiksmes plūsmā, kurā ir bieži jāapstājas un jāatsāk kustība, bremžu pedālis tiek tikai viegli nospiests, dzinējs stāvēšanas fāzes laikā neizslēdzas. Tiklīdz bremžu pedālis tiek nospiests stiprāk, dzinējs izslēdzas.

- Kamēr dzinējs ir ieslēgts un automašīna stāv, turiet bremžu pedāli nospiestu, lai novērstu automašīnas ripošanu.
- Ja pēc atpakaļgaitas pārnesuma ieslēgšanas atkal tiek ieslēgts selektora pārslēga stāvoklis **D**, **N** vai **S**, automašīnai ir jābrauc uz priekšu ar vismaz 10 km/h (6 mph), lai sistēma atkal varētu apturēt dzinēju.

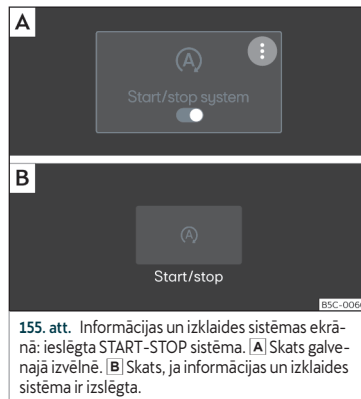

START-STOP sistēmas manuāla ieslēgšana un izslēgšana



155. att. Informācijas un izklaides sistēmas ekrānā: ieslēgta START-STOP sistēma. **A** Skats galvenajā izvēlnē. **B** Skats, ja informācijas un izklaides sistēma ir ieslēgta.

Ja nevēlaties izmantot sistēmu, jūs varat to manuāli izslēgt, izmantojot informācijas un izklaides sistēmu.

- Izvēlieties  **Vadītāja palīg sistēmas.**

Kad simbols  tiek rādīts oranžā krāsā »» 155. att., sistēma ir aktivizēta un var veikt apstādīnāšanu un iedarbināšanu. Kad simbols  tiek rādīts baltā krāsā, sistēma ir izslēgta.

Norādījums

Sistēma ieslēdzas katru reizi, kad dzinējs tiek apzināti izslēgts.

Darbības režīma izvēle

Darbības režīma izvēle

✓ Attiecas uz hibrīdautomobiļiem

Automašīnai ir pieejami dažādi darbības režīmi, lai braukšanas laikā to vienmēr varētu optimāli pielāgot attiecīgajai braukšanas situācijai. Ja visi nepieciešamie darbības nosacījumi izpildās, pēc braukšanas gatavības ieslēgšanas vienmēr vispirms ir aktīvs darbības režīms **E-MODE** elektriskai braukšanai.

Darbības režīma izvēle

- Ieslēdziet braukšanas gatavību»»» 220. lapuse.
- Nospiediet taustiņu  vadības panelī vai dukonsoles augšdaļā.
- Pieskarieties funkcionālajai virsmai **E-Mode** vai **Hybrid** informācijas un izklaides sistēmā.

¹⁾ Parādītais simbols mainās atkarībā no aktivizētā darba režīma un augstsprieguma baterijas uzlādes līmeņa.

Plašāku informāciju par darbības režīmu skatiet .

E-MODE (elektriska braukšana)¹⁾

E-MODE darbības režīmā automašīna galvenokārt pārvietojas tikai elektriski. Iespēju robežās automašīnas iekšdedzes dzinējs netiek izmantots.

Lai varētu aktivizēt E-MODE darbības režīmu, ir jāizpildās visiem tālāk minētajiem nosacījumiem.

- Augstsprieguma baterijas uzlādes līmenis ir pietiekams.
- Braukšanas ātrums ir mazāks par 130 km/h (80 mph).
- Augstsprieguma baterijas temperatūra ir virs +10°C.

Ja, braucot E-MODE darbības režīmā, tam nepieciešamie nosacījumi vairs neizpildās, iekšdedzes dzinējs tiek iedarbināts un elektriskā braukšana tiek pārtraukta. Šādā gadījumā mērinstrumentu bloka displejā iedegas kontrollampīņa .

Ja E-MODE darbības režīmā tiek veikta *piespiedu pārslēgšanās uz zemāku pārsesumu (kick-down)*, tiek iedarbināts iekšdedzes dzi-

nējs. Tomēr E-MODE darbības režīms paliek aktivizēts.

Hibrīds (akumulatoru baterijas uzlādes izmantošana)¹⁾

Šis ir degvielu taupošākais darbības režīms.



Darbības režīma vadības bloks cenšas maksimāli izmantot akumulatoru baterijas uzlādi. Ja maršruta vadība ir aktīva, šim nolūkam tiek izmantoti arī navigācijas dati.

Šajā darbības režīmā automašīnas piedziņu nodrošina gan elektrodzinējs, gan iekšdedzes dzinējs.

Hibrīda darbības režīmā akumulatoru baterijas uzlādes enerģija tiek optimāli izmantota. Kad ir aktivizēta maršruta vadība, automašīna var patstāvīgi uzlādēt augstsprieguma bateriju, izmantojot iekšdedzes dzinēju.

Akumulatoru baterijas uzlādes manuāla vadība

Akumulatoru baterijas uzlādes manuāla kontrole ir iespējama tikai **Hybrid** darbības režīmā. Lietotāja izvēlētā opcija ir spēkā tikai tik ilgi, līdz tiek izslēgta aizdedze vai notiek pārslēgšanās uz hibrīda vai E-MODE braukšanas režīmu. »

Nospiediet funkcionālo virsmu  un kontrolējiet akumulatoru baterijas uzlādi, izmantojot simbolus  un :

- Nospiežot šo simbolu tiek izvēlēts augstāks nominālais uzlādes līmenis. Auto mašīna braukšanas laikā mēģina sasniegt šo nominālo augstsprieguma baterijas uzlādes līmeni. Automašīnas piedziņa notiek, izmantojot iekšdedzes dzinēju. Ja daļa no iekšdedzes dzinēja attīstītās jaudas kļūst „lieka“, šī jauda tiek izmantota, lai uzlādētu augstsprieguma bateriju. Šī opcija palielina degvielas patēriņu. Tāpēc CUPRA iesaka pēc iespējas uzlādēt augstsprieguma bateriju, izmantojot uzlādes līgzdu >>> 313. lappuse.
- = Braukšanas laikā augstsprieguma baterijas uzlādes līmenis tiek uzturēts tuvu pašreizējam līmenim. Straujū paātrinājumu vai liela braukšanas ātruma gadījumā tiek iedarbināts iekšdedzes dzinējs. Tiklīdz vadītāja vēlme veikt paātrinājumus un automašīnas braukšanas ātrums un atļauj, automašīna atkal turpina braukt ar elektrību.
- ⏪ Nospiežot šo simbolu tiek izvēlēts zemāks nominālais uzlādes līmenis. Automašīna izmanto akumulatoru baterijas uzlādi tikai tad, ja uzlādes līmenis pārsniedz izvēlēto nominālo uzlādes līmeni.

Atlikusī enerģija tiek rezervēta līdz brauciena beigām.

Inteligentā hibrīda lietotne ļauj lietotājam tikai ar vienu „klikšķi“ ietaupīt elektrisko enerģiju līdz nonākšanai mājās (uzlādes vietā). Ja šī opcija nav izvēlēta, līdz izvēlētā galamērķa sasniegšanai tiks patērēts maksimālais elektroenerģijas daudzums. Ja lietotājs nav aktivizējis maršruta vadību, funkcija piedāvā tikai ar vienu klikšķi aktivizēt prognozējošo maršruta vadību un BMA režīmu no attiecīgā logrīka.

Aktīvā darbības režīma rādījums

Tobrīd aktīvais darbības režīms tiek rādīts mērinstrumentu bloka displejā, piemēram, .

UZMANĪBU

Pārslēgšanās citā darbības režīmā brauciena laikā var novērst uzmanību no situācijas uz ceļa un izraisīt negadījumus.

Norādījums

Mērinstrumentu bloka displejā tiek rādīta informācija par tobrīd aktīvo darbības režīmu, kā arī augstsprieguma baterijas uzlādes līmeni.

Problēmu novēršana

 **E-MODE darbības režīms nav pieejams**
Kontrollampaņa deg baltā krāsā.

E-MODE  (elektriska braukšana) darbības režīmu īslaicīgi nevar izmantot, jo neizpildās viens vai vairāki tā darbības nosacījumi.

- Lai varētu izmantot E-MODE darbības režīmu, ir jāizpildās tā darbībai nepieciešamajiem nosacījumiem >>> 227. lappuse.

Automātiskā pārnesumkārbā DSG

Ievads

Jūsu automašīna ir aprīkota ar elektroniski vadāmu mehānisko pārnesumkārbu. Griezes momenta padeve no dzinēja uz pārnesumkārbu notiek, izmantojot divus neatkarīgus sajūgus. Tie aizvieto griezes momenta pārveidotāju, ko izmanto parastajās automātiskajās pārnesumkārbās, un nodrošina vienmērīgu un nepārtrauktu automašīnas paātrinājumu.

Izmantojot **Tiptronic** sistēmu, pārnesumus var pārslēgt arī *manuāli* >>> 230. lappuse, Pārslēgšanās ar Tiptronic.

Kontrollampinas

deg zaļā krāsā

Nav nospiesti bremžu pedālis.
Lai ieslēgtu kustības stāvokli, nospiediet bremžu pedāli.

mirgo zaļā krāsā

Drošinātāja poga selektora pārslēgā nav nofiksēta.
Automašīna nevar braukt. Nofiksējiet selektora pārslēga drošinātāju.

Selektora pārslēga stāvokļi



156. att. Viduskonsolē: selektora pārslēgs.

Selektora pārslēga stāvoklis tiek rādīts ar attiecīgā simbola iedeģšanos. Arī tad, kad selektora pārslēgs atrodas manuālās pārslēģšanas režīmā stāvokļos **M**, **D**, **S** un **E** (kad braukšanas profilā **Individual** ir izvēlēts dzinēja ekoloģiskais (Eco) režīms)» 236. lappuse),

ekrānā tiek rādīts tobrīd ieslēgtais pārnesums.

P – Stāvēšanas stāvoklis

Kad tiek nospiesta poga **P**, dzenošie riteņi tiek bloķēti. Spiediet pogu **P** tikai tad, kad automašīna ir *apturēta* »» .

Lai nospiestu pogu **P**, vienlaikus ir jānospiež bremžu pedālis.

R – Atpakaļgaitas pārnesums

Atpakaļgaitas pārnesumu drīkst ieslēgt tikai stāvošā automašīnā un tad, kad dzinējs darbojas ar brīvgaitas apgriezieniem »» .

Lai ieslēgtu atpakaļgaitas pārnesumu **R**, vienlaikus ir jānospiež bremžu pedālis. Kad aizdedze ir ieslēgta, pēc atpakaļgaitas pārnesuma **R** ieslēģšanas iedegas atpakaļgaitas gaismas.

N – Brīvgaita

Šajā stāvoklī pārnesumkārbā darbojas brīvgaitā.

Lai pārslēgtos no stāvokļa **N** uz **D/S**, kad braukšanas ātrums ir mazāks par 3 km/h (2 mph) vai automašīna stāv, ir jānospiež bremžu pedālis »» .

D/S – Pastāvīgs stāvoklis kustībai uz priekšu

Kad ieslēgts stāvoklis **D/S**, pārnesumkārbā var tikt darbināta normālā režīmā (**D**) vai

sporta režīmā (**S**). Lai izvēlētos sporta režīmu **S**, nospiediet pārslēgu uz aizmuguri. Nospiežot pārslēgu vēlreiz, atkal tiek izvēlēts normālais režīms **D**. Izvēlētais braukšanas režīms tiek rādīts mērinstrumentu bloka ekrānā.

Normālajā režīmā (D) pārnesumkārbā automātiski izvēlas optimālo pārnesuma attiecību. Tā ir atkarīga no dzinēja slodzes, braukšanas ātruma un dinamiskās pārnesumu vadības programmas.

Sporta režīms (S) ir jāizvēlas sportiskai braukšanai. Dzinēja jauda tiek pilnībā izmantota. Paātrinājuma laikā pārnesumu pārslēģšanas procesi ir manāmāki.

Noteiktos apstākļos (piemēram, braucot kalnos) var būt ieteicams pārslēģties uz Tiptronic vadības režīmu»» 230. lappuse), lai patstāvīgi izvēlētos pārnesumu, kas atbilst ceļa apstākļiem.

Selektora pārslēga drošinātājs

Stāvoklī **N** pārslēga drošinātājs nodrošina, lai nejaūsi netiktu ieslēgts kāds no kustības stāvokļiem, kā rezultātā automašīna var negaidīti izkustēties no vietas.

Aizdedzei esot ieslēgtai, nospiediet un pieturiet bremžu pedāli.

Kad selektora pārslēgs atrodas stāvoklī **N**, kā atgādinājums vadītājam ekrānā parādās šāds ziņojums:

»

Braukšana

Lai ieslēgtu kustības stāvokli, stāvošā automašīnā nospiediet bremžu pedāli.

Strauji pārslēdzoties caur stāvokli **N** (no **R** uz **D**), selektora pārslēgs netiek bloķēts. Tādējādi ir iespējams „izšūpot” sniegā vai dubļos iestigušu automašīnu. Tikai tad, ja bremžu pedālis nav nospiepts un selektora pārslēgs ilgāk par sekundi atrodas stāvoklī **N**, un automašīnas ātrums nav augstāks par apmēram 5 km/h (3 mph), selektora pārslēga drošinātājs nofiksējas.

⚠ UZMANĪBU

- Kad automašīna stāv, nekādā gadījumā nespiediet akceleratora pedāli. Automašīna var uzreiz sākt kustību pat tad, kad ir ieslēgta stāvbremze. Negadījumu risks!
- Brauciena laikā nekad nepārslēdziet selektora pārslēgu stāvoklī **R**. Pretējā gadījumā pastāv negadījumu vai tehnisku bojājumu risks!
- Kad darbojas dzinējs, visos selektora pārslēga stāvokļos (izņemot **P**) turiet nospiestu bremžu pedāli, jo pat pie brīvgaite apgriezieniem jaudas padeve netiek pilnībā pārtraukta un automašīna tiecas uzsākt kustību.
- Nespiediet akceleratora pedāli, kad maināt selektora pārslēga stāvokli stāvošā automašīnā, kuras dzinējs darbojas. Pretējā gadījumā pastāv negadījumu risks!

- Automašīnas vadītājs nekad nedrīkst atstāt automašīnu, ja dzinējs darbojas un ir ieslēgts kustības stāvoklis. Ieslēdziet elektrisko stāvbremzi un stāvēšanas stāvokli (**P**).

ℹ Norādījums

- Ja brauciena laikā pārslēgs tiek nejausi ieslēgts stāvoklī **N**, atļaidiet akceleratora pedāli un pirms pārslēgšanās atpakaļ uz kustības stāvokli **D** vai **S** sagaidiet, līdz dzinējs darbojas ar brīvgaite apgriezieniem.
- Ja selektora pārslēgs elektroapgādes pārtraukuma brīdī atrodas stāvoklī **P**, to vairs nevar izņemt no šī stāvokļa. Šādā gadījumā ir jāveic selektora pārslēga ārkārtas atbloķēšana. Lai to izdarītu, izmantojiet kvalificētu speciālistu palīdzību.

ℹ Norādījums

- Ja selektora pārslēga drošinātājs nefiksējas, pastāv darbības traucējums. Piedziņa ir pārtraukta, lai novērstu nejausu kustības uzsākšanu. Lai selektora pārslēga drošinātājs atkal fiksētos, veiciet tālāk norādītās darbības.
 - 6-pakāpju pārnesumkārbā: nospiediet un pēc tam atkal atļaidiet bremžu pedāli.
 - 7-pakāpju pārnesumkārbā: nospiediet bremžu pedāli. Ielieciet selektora pārslēgu stāvoklī **P** un pēc tam ieslēdziet kādu no kustības stāvokļiem.

- Ja, neraugoties uz ieslēgtu kustības stāvokli, automašīna nebrauc ne uz priekšu, ne atpakaļ, veiciet tālāk minētās darbības.
 - Ja automašīna nebrauc vajadzīgajā virzienā, iespējams, ka sistēma nav pareizi ieslēgusi attiecīgo kustības stāvokli. Nospiediet bremžu pedāli un atkārtoti ieslēdziet kustības stāvokli.
 - Ja automašīna joprojām nebrauc vajadzīgajā virzienā, pastāv sistēmas darbības traucējums. Izmantojiet kvalificētu speciālistu palīdzību un veiciet sistēmas pārbaudi.

Pārslēgšanās ar Tiptronic

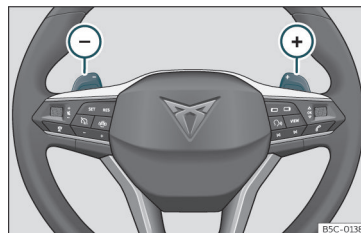



157. att. Stūre: automātiskās pārnesumkārbas vadības sviras.

Tiptronic vadības režīmā vadītājs var pārslēgt pārnesumus arī manuāli.

Pārslēdzoties uz Tiptronic programmu, paliek ieslēgts tobrīd funkcionējošais pārnesums. Tas darbojas tik ilgi, līdz, pamatojoties uz aktuālo kustības situāciju, sistēma automātiski veic pārnesuma pārslēgšanu.

Tiptronic lietošana ar pārslēga svirām uz stūres

Pārslēga sviras var lietot tad, kad selektora pārslēgs atrodas stāvoklī **D/S**.

- Nospiediet pārslēga sviru , lai pārslēgtos par vienu pārnesumu uz augšu >>> **157. att.**
- Nospiediet pārslēga sviru , lai pārslēgtos par vienu pārnesumu uz leju.
- Lai izietu no Tiptronic režīma, pavelciet labo pārslēga sviru stūres virzienā un pieturiet apmēram sekundi.

Lai nodrošinātu, ka Tiptronic režīms ir ieslēgts pastāvīgi, selektora pārslēgs jāpārvieto stāvoklī **S**. Kad selektora pārslēgs atrodas stāvoklī **D** un pārslēga sviras kādu laiku netiek izmantotas, Tiptronic režīms automātiski izslēdzas.

PIESARDZĪBA

- Ja paātrināšanās laikā jūs neieslēdzat augstāku pārnesumu, īsi pirms maksimāli pieļaujamo apgrīziena sasniegšanas tas ieslēdzas automātiski.
- Kad jūs ieslēdzat zemāku pārnesumu, sistēma pārslēdzas uz to tikai tad, kad nosaka,

ka netiks pārsniegti maksimāli pieļaujamie dzinēja apgrīzieni.

Braukšana ar automātisko pārnesumkārbu

Priekšupgaitas pārnesumu pārslēgšanās uz augšu un uz leju notiek automātiski.

Dzinēju var iedarbināt tikai tad, kad selektora pārslēgs atrodas stāvoklī **N**, turklāt pogai **P** ir jādeg (stāvēšanas stāvoklis paliek aktivizēts).

Braukšana ceļa nogāzē

Noteiktos apstākļos var būt noderīgi izmantot Tiptronic režīmu, lai manuāli pielāgotu pārnesuma attiecību braukšanas apstākļiem >>> .

Apstāšanās/ novietošana stāvēšanai

Kad automašīnu novietojat stāvēšanai uz līdzenas virsmas, pietiek nospiegt pogu **P** >>> **156. att.** Ja automašīnu atstāj ceļa nogāzē vai kāpumā, vīspirms ir jāiedarbina stāvbremze un tikai pēc tam jānospiež poga **P**.

Ja vadītāja durvis ir atvērtas un poga **P** nav tikusi nospiesta, automašīna var sākt kustēties. Mērinstrumentu bloka ekrānā parādās šāds ziņojums:  **Pārnesumkārbā: selektora pārslēgs kustības stāvoklī!** Papildus skan zummera signāls.

Apstāšanās ceļa nogāzē

Vienmēr nobremzējiet automašīnu ar bremžu pedāli, lai tā nevarētu rīpot. Ja nepieciešams, ieslēdziet elektronisko stāvbremzi >>> .

Neveiciet paātrināšanos ar ieslēgtu kustības stāvokli, lai tādējādi neļautu automašīnai rīpot atpakaļ >>> .

Kustības uzsākšana nogāzē ar Auto Hold funkciju

- Kad ir ieslēgts kustības stāvoklis, noņemiet kāju no bremžu pedāļa un viegli nospiediet akselelatora pedāli.

Kustības uzsākšana nogāzē bez Auto Hold funkcijas

- Pavelciet elektroniskās stāvbremzes taustiņu.
- Kad kustības stāvoklis ir ieslēgts, uzmanīgi spiediet akselelatora pedāli un vienlaikus nospiediet elektroniskās stāvbremzes taustiņu.

Ārkārtas programma

Ja vienlaikus visi selektora pārslēga stāvokļu apzīmējumi mērinstrumentu bloka ekrānā izgaismojas uz gaiša fona, pārnesumkārbas vadības sistēmā ir konstatēts darbības traucējums un pārnesumkārbā darbojas ārkārtas programmā. Ar automašīnu joprojām var braukt, bet ar samazinātu ātrumu un ne visos pārnesumos. Var būt pat tā, ka **braukt** >>

atpakaļgaitas pārnesumā vairs nav iespējams.

Stāvēšanas stāvokļa ārkārtas atbloķēšana

Ja strāvas padeves pārtraukuma gadījumā (piemēram, izlādējusies automašīnas 12 V akumulatoru baterija) automašīna ir jāvelk, var veikt stāvēšanas stāvokļa ārkārtas atbloķēšanu. Lai to izdarītu, izmantojiet kvalificētu speciālistu palīdzību.

Kick-down

Kick-down režīms nodrošina maksimāli iespējamo automašīnas paātrinājumu, selektora pārslēgam atrodoties stāvoklī **D**, **S** vai Tiptronic režīmā.

Tiklīdz spiedienu uz akceleratora pedāli pārsniedz noteiktu sliekšņa līmeni (pedālis nospiepts līdz galam), atkarībā no dzinēja apgrīzieniem un braukšanas ātruma notiek pārslēgšanās uz zemāku pārnesumu. Tā tiek nodrošināts maksimāli iespējams automašīnas paātrinājums >>> .

Pārslēgšanās uz nākamo augstāko pārnesumu notiek tikai pēc tam, kad dzinējs sasniedz maksimāli pieļaujamos apgrīzienus.

UZMANĪBU

Nemiet vērā drošības norādījumus >>>  Selektora pārslēga stāvokļi 230. lappuse.

- Nekad nelaujiet bremzēm slīpēties un nelietojiet bremžu pedāli pārāk bieži vai pārāk

ilgstoši. Bremzes pārkarst. Tas samazina bremzēšanas jaudu, pagarina bremzēšanas ceļu un noteiktos apstākļos var izraisīt bremžu sistēmas atteici.

- Ja automašīna ir jāpastādina ceļa kāpumā vai nogāzē, vienmēr noturiet automašīnu ar bremžu pedāli vai stāvbremzi.

UZMANĪBU

Nemiet vērā, ka tad, kad notiek piespiedu pārslēgšanās uz zemāku pārnesumu, uz sliedens vai irdenas brauktuves virsmas dzenošie riteņi var izslīdēt. Sānslīdes risks!

PIESARDZĪBA

- Kad apstājaties ceļa kāpumā, **nemēģiniet nodrošināt automašīnu, kurā ir ieslēgts kustības stāvoklis, pret ripošanu atpakaļ, spiežot akceleratora pedāli.** Ja šādi rīkojas, automātiskā pārnesumkārbā var pārkarst un tikt bojāta.
- Ja automašīnai ļauj rīpot ar izslēgtu dzinēju un selektora pārslēgu stāvoklī **N**, automātiskā pārnesumkārbā var tikt bojāta, jo tā netiek eļļota.
- Noteiktās braukšanas vai satiksmes situācijās pārnesumkārbā var pārkarst un tikt bojāta! Ja kontrollampīna  deg, pēc iespējas ātrāk apturiet automašīnu un pagaidiet, kamēr pārnesumkārbā atdziest >>> 234. lappuse.



- Ja pārnesumkārbā darbojas ārkārtas programmas, nekavējoties brauciet uz servisa centru un novērsiet darbības traucējumu.

Launch-Control (starta kontroles) programma*

Launch-Control (starta kontroles) programma ļauj sasniegt maksimālu paātrinājumu, uzsākot kustību no vietas.

Priekšnosacījums: dzinējs ir sasniedzis darba temperatūru un stūre nav pagriezta.

Dzinēja apgrīzieni, kas nepieciešami Launch-Control (starta kontroles) darbībai, benzīna dzinējiem un dīzeļdzinējiem atšķiras.

Lai izmantotu Launch-Control (starta kontroli), informācijas un izklaides sistēmas izvēlnē ir jāizslēdz vilkmes kontroles sistēma (TCS) vai jāaktivizē režīms ESC Sport vai ESC OFF: pieskarieties funkcionālajai virsmai  > **Vadītāja palīgsistēmas > ESC izvēlne.** Kontroles lampa  deg pastāvīgi.

- Ar kreiso kāju nospiediet bremžu pedāli un turiet to nospiestu vismaz 1 sekundi.
- Pārslēdziet selektora pārslēgu kustības stāvoklī **S** vai Tiptronic režīmā, vai braukšanas profilos* izvēlieties braukšanas profilu **Sport** >>> 236. lappuse.
- Ar labo kāju nospiediet akceleratora pedāli, līdz droseļvārsts ir pilnīgi atvērts vai nostrādā

Iedarbināšana un braukšana

piespiedu pārslēgšanās uz zemāku pārnese-
mu. Dzinēja apgriezieni sasniedz aptuveni
3200 apgr./min (benzīna dzinējiem) un ap-
tuveni **2000** apgr./min (dīzeļdzinējiem).

- Noņemiet kreiso kāju no bremžu pedāļa. Automašīna uzsāk kustību ar maksimāli iespējamo paātrinājumu.

⚠ UZMANĪBU

- Vienmēr pielāgojiet braukšanas veidu satiksmes apstākļiem.
- Izmantojiet Launch-Control (starta kontroli) tikai tad, ja ceļa seguma stāvoklis un satiksmes situācija ir atbilstoši un jūsu braukšanas veids un automašīnas veiktais paātrinājums netraucē un nerada apdraudējumu citiem ceļu satiksmes dalībniekiem.
- Pārliecinieties, ka ESC paliek ieslēgta. Ņemiet vērā, ka tad, kad TCS un ESC ir izslēgtas, riteņi var izslīdēt un automašīna var zaudēt saķeri ar brauktuves virsmu. Negadījumā riski!
- Kad automašīnas paātrināšanās ir pabeigta, jums atkal jāaktivizē vilkmes kontroles sistēma (TCS) vai jādeaktivizē ESC „sporta” režīms, izmantojot informācijas un izklaides sistēmu: funkcionālā virsma  > Vadītāja palīg sistēmas .

Norādījums

- Pēc Launch-Control (starta kontroles) programmas lietošanas pārnese

temperatūra var stipri paaugstināties. Šādā gadījumā programma dažas minūtes var nebūt pieejama. Kad pārnese atkal ir atdzisusi, programma atkal ir pieejama.

- Veicot paātrinājumus ar Launch-Control (starta kontroles) programmu, visas automašīnas daļas tiek stipri noslogotas. Tas var izraisīt palielinātu nodilumu.

Lejupbraukšanas atbalsts*

Lejupbraukšanas atbalsts aktivizējas atkarībā no nogāzes slīpuma, kad selektora pārslēgs atrodas stāvoklī **D/S** un tiek spiests bremžu pedālis. Pārnese atbalsta pārslēdzas uz piemērotu zemāku pārnese.

Tehnisko iespēju robežās lejupbraukšanas atbalsts mēģina saglabāt ātrumu, ar kādu automašīna brauca bremzēšanas brīdī. Var būt nepieciešams koriģēt ātrumu, lietojot bremžu pedāli.

Lejupbraukšanas atbalsts var nodrošināt pārslēgšanos uz leju tikai līdz 3. pārnesei. Ļoti stāvās kalnu nogāzēs var būt nepieciešams pāriet uz Tiptronic režīmu un manuāli pārslēgties uz leju 2. vai 1. pārnesei, lai izmantotu dzinēja bremzējošo efektu un tādā veidā izvairītos no bremžu sistēmas pārslodzes.

Tiklīdz nogāze beidzas vai tiek nospiests akceleratora pedālis, lejupbraukšanas atbalsts izslēdzas.

Kad automašīnās ar automātisko ātruma uzturēšanas sistēmu* >>> 245. lappuse tiek iestatīts uzturamais braukšanas ātrums, aktivizējas arī lejupbraukšanas atbalsts.

⚠ UZMANĪBU

Lejupbraukšanas atbalsts nevar pārvarēt fizikas likumu robežas. Tāpēc ne visās situācijās var tikt uzturēts nemainīgs ātrums. Jebkurā laikā esiet gatavs bremzēt!

Brīvgaitas režīms

Brīvgaitas režīms ļauj veikt noteiktus ceļa posmus, nelietojot akceleratora pedāli, kas palīdz ietaupīt degvielu. Prognozējiet situāciju un izmantojiet brīvgaitas režīmu, lai savlaicīgi ļautu automašīnai „brīvi rīpot”.

Brīvgaitas režīma aktivizēšana

Nosacījums: selektora pārslēgs atrodas stāvoklī **D**, ceļa nogāzes slīpums nepārsniedz 12 % un braukšanas ātrums ir robežās no 20 līdz 130 km/h (12 līdz 80 mph).

- Laideni noņemiet kāju no akceleratora pedāļa. »

Mērinstrumentu blokā parādās simbols , ieslēgtā pārnesuma rādījums tiek paslēpts un pašreizējā patēriņa vietā parādās uzraksts **Brīvgaite**.

Pārnesums tiek automātiski izslēgts, un automašīna var brīvi rīpot bez dzinēja bremszējošās iedarbības. Kamēr automašīna ripo, dzinējs darbojas ar brīvgaite apgriezieniem.

Brīvgaite režīma pārtraukšana

- Nospiediet bremžu vai akceleratora pedāli.

Lai atkal izmantotu dzinēja brīvgaite režīmu, vienkārši noņemiet kāju no akceleratora pedāļa.

Pārmaiņus izmantojot **brīvgaite režīmu** (ilgāka ripošana ar nelielu enerģijas patēriņu) un **piespiedu brīvgaite režīmu** (īsāka ripošana, nepatērējot degvielu), var samazināt degvielas patēriņu un uzlabot emisijas rādītājus.

Jā pieejami **braukšanas profili**» 236. Iepazīstot, brīvgaite režīmu var aktivizēt braukšanas profilos **Comfort** vai **Individual**. Ja braukšanas profilā **Individual** ir izvēlēts dzinēja ekoloģiskais (**Eco**) režīms, kad izpildās darbības nosacījumi, brīvgaite režīma aktivizēšana notiek neatkarīgi no tā, cik laideni kāja tiek noņemta no akceleratora pedāļa.

UZMANĪBU

- Ja esat aktivizējis brīvgaite režīmu un automašīna tuvojas šķērslim, ņemiet vērā, ka automašīna nepalēninās kā parasti. Negadījuma risks!
- Ja brīvgaite režīmu izmanto, braucot ceļā nogāzē, automašīnas ātrums var palielināties. Negadījuma risks!
- Ja jūsu automašīnai ir vairāki lietotāji, informējiet viņus par brīvgaite režīmu.

Norādījums

- Hibrīddzinēju (MHEV un PHEV) gadījumā brīvgaite režīma darbība var ietvert iekšdedzes dzinēja izslēgšanu.
- Ja ceļa nogāzes slīpums pārsniedz 15%, brīvgaite režīms tiek automātiski deaktivizēts.

Norādes mērinstrumentu bloka displejā

Sajūgs

 **Sajūga pārkaršana! Nebrauciet tālāk!**

- Pārnesumkārbā ir kļuvusi pārāk karsta un var tikt sabojāta. Apturiet automašīnu un, kamēr dzinējs darbojas brīvgaite un selektora pārslēgs atrodas stāvoklī **P**, sagaidiet, kamēr pārnesumkārbā atdziest. Kad kontrollampīna

un norādījums vadītājam nodziest, brauciet uz servisa centru un novērsiet darbības traucējumu. Ja kontrollampīna nenodziest, nebrauciet tālāk. Izmantojiet kvalificētu speciālistu palīdzību.

Pārnesumkārbas darbības traucējumi

 **Pārnesumkārbā: traucējums! Apturiet automašīnu un novietojiet selektora pārslēgu stāvoklī **P**.**

- Pārnesumkārbā ir darbības traucējums. Apstādiniet automašīnu drošā vietā un nebrauciet tālāk. Izmantojiet kvalificētu speciālistu palīdzību.

 **Pārnesumkārbā: sistēmas traucējums! Braukt tālāk ir iespējams.**

- Nekavējoties sazinieties ar servisa centru, lai novērstu bojājumus.

 **Pārnesumkārbā: sistēmas traucējums! Brauciena turpināšana ir apgrūtināta. Atpakaļgaitas pārnesums nedarbojas.**

- Apmeklējiet servisa centru, lai novērstu darbības traucējumu.

 **Pārnesumkārbā: sistēmas traucējums! Braucieni var turpināt **D** režīmā, līdz dzinējs tiek izslēgts.**

- Novietojiet automašīnu drošā vietā. Izmantojiet kvalificētu speciālistu palīdzību.

⚙️ Pārnesumkārbā pārkarst. Pielāgojiet braukšanas veidu.

- Brauciet tālāk ar mērenu ātrumu. Kad kontrollampīņa nodziest, varat turpināt braucienus kā parasti.

⚙️ Pārnesumkārbā: nospiediet bremžu pedāli un atkārtoti ieslēdziet kustības stāvokli.

- Ja brīdinājums ir noticis pārnesumkārbas temperatūras dēļ, kad pārnesumkārbā atkal ir atdzisusi, parādās attiecīgs norādījums vadītājam.

Pārnesuma izvēles ieteikums

Optimāla pārnesuma izvēle

Atkarībā no automašīnas aprīkojuma mērinstrumentu bloka ekrānā tiek rādīts ieteicamais pārnesums, kas nodrošina optimālu degvielas patēriņu.

Selektora pārslēgam ir jāatrodas Tiptronic režīmā»»» 230. lappuse .

Ja optimālais pārnesums jau ir ieslēgts, ieteikums neparādās. Tiek rādīts tobrīd ieslēgtais pārnesums.

Rādījums	Nozīme
3	Optimāli izvēlēts pārnesums.
4 ▶ 5	Ieteikums pārslēgties uz augstāku pārnesumu.
1 ◀ 2	Ieteikums pārslēgties uz zemāku pārnesumu.

Informācija par cietdaļiņu filtra „attīrīšanu“

Ja izplūdes gāzu sistēma nosaka, ka cietdaļiņu filtrs drīz būs pilns, filtra pašattīrīšanās funkcija iesaka optimālo pārnesumu attīrīšanas nodrošināšanai»»» 325. lappuse .

⚠️ UZMANĪBU

Pārnesuma izvēles ieteikums ir tikai palīgfunckcija un nekādā gadījumā nevar aizvietot nepieciešamo automašīnas vadītāja uzmanību.

- Atbildība par pareizi un apstākļiem atbilstoša pārnesuma izvēli ir jāuzņemas automašīnas vadītājam.

⚙️ Vides aizsardzības norādījums

Izvēloties optimālu pārnesumu, var ietaupīt degvielu.

📌 Norādījums

Pārnesuma izvēles ieteikuma rādījums nodzies, kad selektora pārslēgs tiek izņemts no Tiptronic stāvokļa.

Stūres iekārta

Informācija par stūres iekārtu

Elektromehānisks stūres pastiprinātājs pieļauj *elektroniski* atkarībā no automašīnas ātruma, pagriežējmomenta un riteni pagriezienu leņķa.

Arī stūres pastiprinātāja atteices vai dzinēja apstādināšanas gadījumā automašīna joprojām ir pilnībā vadāma, ja vien aizdedze ir ieslēgta, tomēr stūrēšanai vajag vairāk spēka.

Progresīvā stūres iekārta

Atkarībā no automašīnas aprīkojuma var būt iebūvēta progresīvā stūres iekārta.

Pilsētas satiksmē, veicot automašīnas novietošanu stāvvietā, manevrējot, kā arī veicot asus pagriezienus, ir nepieciešama mazāka stūrēšanas kustība.

Braucot pa *autoceļiem* vai *ātrgaitas ceļiem*, tiek nodrošināta progresīvā stūrēšana, piemēram, līkumos, lai iegūtu sportiskāku, tiešāku un jūtami dinamiskāku ceļa izjūtu.

Kontrollampīņa

deg sarkanā krāsā

Stūres iekārtas atteice.

Nebrauciet tālāk, pēc iespējas ātrāk un drošā veidā apturiet automašīnu.

Brauciet tiešā ceļā uz servisa centru un novērsiet darbības traucējumu.

deg dzeltenā krāsā

Stūres iekārtas darbība ir ierobežota.

Uzmanīgi brauciet uz servisa centru, lai pārbaudītu stūres iekārtu.

Ja pēc dzinēja izslēgšanas un atkārtotas iedarbināšanas, un pēc īsa brauciena brīdinājuma lampiņa vairs neiedegas, stūres iekārtas pārbaude **nav** nepieciešama.

VAI: 12 V akumulatoru baterija ir tikusi atvienota un atkal pievienota.

Nobrauciet nelielu attālumu ar ātrumu 15–20 km/h (9–12 mph).

mirgo dzeltenā krāsā

Stūres statnis ir iestrēdzis.

Kad automašīna stāv, mazliet pagrieziet stūri abos virzienos.

VAI: stūres statni nevar ne atbloķēt, ne nobloķēt.

Izslēdziet un no jauna ieslēdziet aizdedzi. Ņemiet vērā ziņojumus mērinstrumentu bloka ekrānā.

Nerauciet tālāk, ja pēc aizdedzes ieslēgšanas stūres statnis paliek nobloķētā stāvoklī. Izmantojiet kvalificētu speciālistu palīdzību.

Aizdedzes ieslēgšanas brīdī kontrollampīņa iedegas uz dažām sekundēm. Pēc dzinēja iedarbināšanas tai ir jānodzīst.

UZMANĪBU

Brīdinājuma lampiņas un ziņojumus **nedrīkst ignorēt**.

- **Ignorējot brīdinājuma lampiņas un tekstā ziņojumus, var izraisīt automašīnas apstāšanos transporta plūsmā, automašīnas bojājumus, negadījumus un smagus savainojumus.**
- **Apturiet automašīnu, tiklīdz tas ir droši iespējams.**

Braukšanas profili (Drive Profile)*

Temata ievads

Braukšanas profili (Drive Profile) ļauj vadītājam izvēlēties starp profiļiem **Comfort**, **Sport**, **Cupra** un **Individual**, kas maina dažādu automašīnas funkciju darbību un tādējādi nodrošina atšķirīgu braukšanas pieredzi.

Savukārt profils **Individual** piedāvā iespēju pielāgot iestatījumus individuālajām vēlmēm. Visu pārējo profilu konfigurācija nav maināma.

Apraksts

Atkarībā no automašīnas aprīkojuma, braukšanas profili (Drive Profile) ietekmē tālāk norādītās funkcijas.

Dzinējs

Atkarībā no izvēlētā braukšanas profila, dzinējs reaģē uz akceleratora pedāļa nospiešanu ātrāk vai vienmērīgāk.

Tiek pielāgota pārnesumkārbas darbība, tai skaitā pārnesumu pārslēgšanas momenti, kuros notiek pārslēgšanās uz augšu vai uz leju. Atkarībā no izvēlētā braukšanas profila un selektora pārslēga stāvokļa var tikt pielāgots arī brīvgaitas apgriezīu lielums.

Kad ir izvēlēts profils **Comfort**, vai profilā **Individual** tiek izvēlēts dzinēja **ECO** iestatījums, tiek aktivizēta arī **brīvgaitas režīma** funkcija. Tas ļauj samazināt degvielas patēriņu. Citi faktori var izraisīt funkcijas aktivizēšanu»» 233. lappuse .

Dzinēja skaņa*

Atkarībā no izvēlētā braukšanas profila tiek pielāgota dzinēja skaņa automašīnas salonā un, atkarībā no aprīkojuma, arī dzinēja skaņa ārpus automašīnas. Sistēma iedarbojas uz dažādiem automašīnas komponentiem, lai pastiprinātu vai slāpētu dzinēja un ierīču trokšņus, kā arī izplūdes sistēmas radīto troksni. Iestatījums katram braukšanas

profilam ir iepriekš noteikts, un to var mainīt tikai braukšanas profilā **Individual**.

Adaptīvā šasijas regulēšana (DCC)*

Adaptīvā šasijas regulēšana (DCC) atkarībā no izvēlētā braukšanas profila brauciena laikā pastāvīgi pielāgo šasijas amortizāciju attiecīgajam pamatam un braukšanas situācijai (ātrumam, paātrinājumam un stūres pagriezienu leņķim). Papildus tiek pielāgotas arī automašīnas dinamiskās īpašības un uzlabota saķere līkumos un stūres reakcija. Profilā **Individual** var atbilstoši savām vēlmēm iestatīt arī DCC līmeni.

Adaptīvās šasijas regulēšanas (DCC) darbības traucējuma gadījumā mērinstrumentu bloka displejā parādās ziņojums: **Traucējums: amortizācijas regulēšana.**

Pilnpiedziņa (4Drive)*

Nodrošina maksimālu saķeri ar jebkuru brauktuves virsmu, attiecīgi pielāgojot griezes momenta padevi. Tiek pielāgots arī paātrinājums, uzsākot kustību no vietas.

Stūres iekārta

Stūres pastiprinātājs maina automašīnas vadīšanas veidu un pielāgo to izvēlētajam profilam, tādējādi nodrošinot katrai situācijai atbilstošu, optimālu stūres reakciju.

Klimata kontrole

Climatronic sistēma **Eco** režīmā var darboties ar īpaši mazu enerģijas patēriņu.

Automātiskā distances regulēšana (ACC)*

ACC veikspēja mainās atkarībā no braukšanas profila, padarot paātrinājumus un bremzēšanu sportiskāku vai ekonomiskāku.

PreCrash sistēma



PreCrash sistēma pielāgojas atbilstoši izvēlētajai konfigurācijai. Braukšanas profilā **Cupra** ir pieejami īpaši iestatījumi, kas ļauj pielāgoties braukšanas un apvidus īpašībām >>> 24. lappuse.

Braukšanas profila iestatīšana



158. att. Daudzfunkcionālā stūre*: poga braukšanas profila maiņai.

Izmantojot informācijas un izklaides sistēmu, braukšanas profilu var izvēlēties dažādos veidos.

- Pieskarieties funkcionālajai virsmai  > **Drive Profile**. Parādīsies pieejamie braukšanas profili.
- **VAI:** pieskarieties funkcionālajai virsmai  > **Automašīnas iestatījumi** > **Drive Profile**. Parādīsies pieejamie profili.
- **VAI:** pieskarieties funkcionālajai virsmai  un velciet ar pirkstu horizontāli pāri ekrānam līdz **Drive Profile**. Pieskarieties >, lai nomainītu braukšanas profilu, vai nospiediet simbolu divreiz, lai parādītu pieejamos profilus.
- **VAI:** kad informācijas un izklaides sistēma ir izslēgta, pieskarieties simbolam **Drive Profile**, un jums tiks parādīti pieejamie braukšanas profili.
- **VAI:** nospiediet CUPRA pogu* stūres kreisajā pusē >>> **158. att.**, lai nomainītu braukšanas profilu. Nospiediet un pieturiet CUPRA pogu*, lai uzreiz nokļūtu braukšanas profilā **Cupra**. Atkārtoti nospiediet un pieturiet pogu, lai atgrieztos atpakaļ uz braukšanas profilu.

Izvēlētā profila simbols tiek pastāvīgi rādīts mērinstrumentu bloka vidusdaļas augšpusē un informācijas un izklaides sistēmas ekrānā, kad tā ir izslēgta >>> **90. lappuse.** »

Braukšana

Braukšanas profils	Īpašības
 Comfort	Nodrošina relaksētu un ērtu braukšanu, piemēram, garos automaģistrāles posmos. Tā galvenā iezīme ir mīksts piekares iestatījums.
 Sport	Tas ir pēc noklusējuma iestatīts automaģināšanas braukšanas režīms, kas piemērots dinamiskam braukšanas veidam.
 Cupra	Piešķir automaģinātai izteikti sportiskas īpašības un ļauj izmantot maksimālu braukšanas jaudu.
 Individual	Nodrošina individuālajām vēlmēm atbilstošu konfigurāciju. Tas, kādas funkcijas var iestatīt, ir atkarīgs no jūsu automaģināšanas aprīkojuma.

UZMANĪBU

Izvēlieties braukšanas profilus (Drive Profile), uzraugiet satiksmes situāciju. Negadījumu risks!

Norādījums

- Pēc dzinēja apstādināšanas saglabājas aizdedzes izslēgšanas brīdī izvēlētais braukšanas profils. Pēc atkārtotas iedarbināšanas dzinējs un pārnesumkārbā sāk darboties profilā "Comfort". Lai dzinējs un pārnesumkārbā atkal darbotos vajadzīgajā profilā, vēlreiz izvēlieties atbilstošo braukšanas profilu.

- Ātrums un braukšanas veids vienmēr ir jāpielāgo redzamībai, laika apstākļiem un satiksmes situācijai.

Braukšanas norādījumi

Pieistrāde

Ievērojiet attiecīgās instrukcijas par jaunu detaļu pieistrādi.

Dzinēja pieistrāde

Pirmo 1500 kilometru (1000 jūdžu) laikā jaunam dzinējam ir jāļauj pieistrādāties. Pirmajās darbības stundās dzinēja iekšējā berze ir ievērojami lielāka nekā vēlāk, kad visas kustīgās detaļas ir savstarpēji pieistrādājušās.

Braukšanas veids pirmo 1500 kilometru (1000 jūdžu) laikā ietekmē arī dzinēja turpmāko darbības kvalitāti. Arī pēc tam (it īpaši, kamēr dzinējs nav sasniedzis darba temperatūru) jābrauc ar mēreniem dzinēja apgriezieniem, lai samazinātu dzinēja nolietošanos un palielinātu iespējamo kopējo nobraukumu. Nekad nebrauciet ar pārāk zemiem apgriezieniem. Vienmēr ieslēdziet zemāku pārnesumu, ja dzinējs vairs nedarbojas „vienmērīgi”. Līdz 1000 kilometriem (600 jūdžēm) ir spēkā tālāk minētais.

- Nedodiet pilnu gāzi.

- Nepārsniedziet vairāk par 2/3 no dzinēja maksimālajiem apgriezieniem.
- Neveiciet piekares transportēšanu.

Laikā no 1000 līdz 1500 kilometriem (no 600 līdz 1000 jūdžēm) pakāpeniski palieliniet braukšanas jaudu līdz pilnam ātrumam un augstākajiem dzinēja apgriezieniem.

Jaunu riepu un bremžu uzliku pieistrāde

- Riteņu disku un riepu nomaīņā»» 342. lappuse.
- Informācija par bremzēm»» 274. lappuse.

Vides aizsardzības norādījums

Ja jauna dzinēja pieistrāde tiek veikta saudzīgi, palielinās tā kalpošanas laiks, vienlaikus samazinoties motoreļļas patēriņam.

Pilnpiedziņa (4Drive)

Pilnpiedziņa nodrošina griezes momenta pievadīšanu visiem četriem riteņiem.

Vispārēji norādījumi

Pilnpiedziņas automaģināšanas dzinēja griezes moments tiek pievadīts visiem četriem riteņiem. Tas notiek automātiski, atkarībā no jūsu braukšanas veida un brauktuves apstākļiem. Skatiet arī»» 279. lappuse.

Pilnpiedziņa ir speciāli konstruēta, lai darbotos kopā ar lielas jaudas dzinējiem. Jūsu automašīna ir īpaši jaudīga, un tai ir lieliskas gaitas īpašības gan parastos braukšanas apstākļos, gan tad, ja braukšanu apgrūpina sniegs un ledus. Lai tā būtu, ir svarīgi ievērot noteiktus drošības norādījumus >>> 

Ziemas riepas

Pateicoties pilnpiedziņai, automašīna pat ar standarta riepām ziemas ceļa apstākļos saglabā labas vilkmes īpašības. Neskatoties uz to, mēs iesakām ziemā lietot ziemas vai vissezonu riepas uz visiem četriem riteņiem, jo tas uzlabo arī *bremzēšanas efektivitāti*.

Sniega ķēdes

Ja sniega ķēžu izmantošana uz attiecīgā ceļa ir obligāta, ar tām ir jāaprīko arī pilnpiedziņas automašīnas >>> 347. lappuse .

Riepu nomaiņa

Pilnpiedziņas automašīnās drīkst izmantot tikai riepas ar vienādu aploces apkārtmēru. Neizmantojiet arī riepas ar dažādu protektora dziļumu >>> 342. lappuse .

Vai automašīna ir piemērota apvidus apstākļiem?

Jūsu CUPRA nav apvidus automašīna: klīrenss ir nepietiekams, lai to izmantotu apvi-

dus apstākļos. Tāpēc izvairieties no grants ceļiem un nelīdzenām vietām.

UZMANĪBU

- Arī braucot ar pilnpiedziņas automašīnu, braukšanas veids vienmēr ir jāpielāgo atbilstoši brauktuves apstākļiem un satiksmes situācijai. Paaugstinātais drošības līmenis nedrīkst radīt maldīgu priekšstatu, ka var rīskēt ar drošību. Negadījuma risks!
- Jūsu automašīnas bremzēšanas spējas ierobežo riepu saķere. Šādā ziņā bremzēšana neatšķiras no bremzēšanas automašīnām ar divu riteņu piedziņu. Tāpēc neļaujieties kārdinājumam braukt pārāk ātri pa slidēniem ceļiem tikai tāpēc, ka automašīnai arī šajos apstākļos joprojām ir labs paātrinājums. Negadījuma risks!
- Ja brauktuve ir mitra, ņemiet vērā, ka pārāk liels ātrums var izraisīt priekšējo riteņu „peldēšanu” (akvaplanēšanu). Ņemiet vērā, ka – atšķirībā no automašīnām ar priekšējo riteņu piedziņu – akvaplanēšanu nevar atpazīt pēc pēkšņas dzinēja apgriezienu palielināšanās. Minēto iemeslu dēļ vienmēr ir ieteicams pielāgot braukšanas ātrumu brauktuves virsmas stāvoklim. Negadījuma risks!

Ekonomiska un videi draudzīga braukšana

Degvielas patēriņš, ietekme uz vidi un dzinēja, bremžu un riepu nodilums galvenokārt ir atkarīgi no jūsu braukšanas veida. Ievērojot efektīvu braukšanas veidu, degvielas patēriņu var samazināt par 10-15 %. Tālāk jūs atradīsiet padomus, kā mazināt ietekmi uz apkārtējo vidi un vienlaikus ietaupīt līdzekļus.

Aktīvā cilindru vadība (ACT®)*

Atkarībā no automašīnas aprīkojuma, aktīvā cilindru vadība (ACT®) var atslēgt dažus dzinēja cilindrus, ja attiecīgajā braukšanas situācijā tik liela jauda nav nepieciešama. Aktīvā cilindru skaitu var redzēt mērinstrumentu bloka ekrānā >>> 73. lappuse .

Situācijas prognozēšana brauciena laikā

Ja jūs braucat, prognozējot satiksmes situācijas attīstību, jums būs mazāk jābremzē un līdz ar to arī mazāk jāpaātrinās. Kad vien iespējams, ļaujiet automašīnai rīpot ar **ieslēgtu pārnesumu**. Tādējādi jūs izmantojat dzinēja bremzējošo efektu, vienlaicīgi mazinot bremžu un riepu nodilumu. Turklāt izplūdes gāzu emisijas un degvielas patēriņš samazinās līdz nullei. »

Enerģiju taupoša pārnese izvēle

Efektīvs veids, kā ietaupīt degvielu, ir *agra* pārslēgšanās uz augstāku pārnese.

- Paātrinieties lēnām un izvairieties no piespiedu pārslēgšanās uz zemāku pārnese (*„kick-down“*).

Izvairšanās no maksimāla ātruma

Ja vien iespējams, nebrauciet ar maksimālo ātrumu, ko jūsu automašīna var sasniegt. Palielinoties ātrumam, degvielas patēriņš, izplūdes gāzu emisija un kustības radītie trokšņi attiecīgi palielinās. Braucot ar mērenu ātrumu, var ietaupīt degvielu.

Īsāks brīvgaitas laiks

Automašīnās ar START-STOP sistēmu brīvgaitā pavadītais laiks tiek samazināts automātiski. Automašīnās bez START-STOP sistēmas ir vērts izslēgt dzinēju, piemēram, pie dzelzceļa pārbrauktuves barjeras vai pie luksofora, kurā ilgi deg sarkanā gaisma. Ja darba temperatūru sasniedzis dzinējs tiek izslēgts uz apmēram 5 sekundēm, degvielas ietaupījums ir lielāks par papildu degvielas daudzumu, kas vajadzīgs atkārtotai dzinēja iedarbināšanai. Ietaupījums ir atkarīgs arī no dzinēja tilpuma.

Darbojoties brīvgaitā, dzinējam ir nepieciešams ilgs laiks, lai iesiltu līdz darba temperatūrai. Iesilšanas fāzē mehāniskais nodilums un kaitīgo vielu emisija ir īpaši augsti. Tādēļ

būtu jāsaik braukt uzreiz pēc dzinēja iedarbināšanas. Izvairieties no dzinēja darbināšanas ar augstiem apgrīzieniem.

Regulāra apkope

Veicot regulāru apkopi, jau pirms brauciena var nodrošināt vajadzīgos priekšnosacījumus, lai degvielas patēriņš braucot būtu ekonomisks. Ja automašīna ir labi apkopta, tas pozitīvi ietekmē ne tikai ceļu satiksmes drošību un automašīnas vērtības uzturēšanu, bet arī **degvielas patēriņu**. Slikti noregulēts dzinējs var patērēt līdz pat 10 % vairāk degvielas, nekā ir nepieciešams!

Izvairšanās no īsiem braucieniem

Lai efektīvi mazinātu degvielas patēriņu un izplūdes gāzu emisiju, dzinējam un izplūdes gāzu neitralizācijas sistēmai ir jāiesilst līdz optimālai **darba temperatūrai**.

Auksts dzinējs patērē neproporcionāli daudz degvielas. Tikai pēc apmēram četriem kilometriem dzinējs sasniedz darba temperatūru un degvielas patēriņš normalizējas.

Riepu spiediena kontrole

Lai taupītu degvielu, vienmēr nodrošiniet, lai gaisa spiediens riepās >>> 344. Iappuse būtu pareizs. Ja spiediens ir tikai par 1/2 bar zemāks par vajadzīgo, degvielas patēriņš var palielināties par 5 %. Pārāk zems riepu spie-

diens arī veicina riepu **nodilumu** un pasliktina vadāmību, jo palielinās rītes pretestība.

Nebrauciet ar **ziemās riepām** visu gadu, jo tās palielina degvielas patēriņu līdz 10 %.

Nevajadzīgas kravas izņemšana

Tā kā katrs papildu kilograms **svara** palielina degvielas patēriņu, ir ieteicams izvairīties no nevajadzīga balasta.

Jumta bagāžnieks palielina automašīnas **aerodinamisko pretestību** un tāpēc būtu jānoņem, kad to nelieto. Kad braukšanas ātrums ir virs 100–120 km/h (62–75 mph), tas ietaupīs līdz pat 12 % degvielas.

Elektroenerģijas taupīšana

Dzinējs darbina ģeneratoru un šādā veidā ražo elektrību. Tas nozīmē, ka, palielinoties elektroenerģijas patēriņam, palielinās arī degvielas patēriņš! Tāpēc izslēdziet elektriskās ierīces, kad tās vairs nav nepieciešamas. Ierīces ar lielu elektroenerģijas patēriņu ir, piemēram, aizmugurējā stikla apsilde, sēdekļu apsilde* un ventilators, kad tas darbojas ar lielu intensitāti.

Pie strāvas tīkla pieslēdzama hibrīdpiedziņa: bremzējiet savlaicīgi un vienmērīgi, lai optimāli izmantotu bremzēšanas enerģijas atgūšanu.

Iedarbināšana un braukšana

Norādījums

- Ja ir pieejama START-STOP sistēma, to nav ieteicams izslēgt.
- Kad braukšanas ātrums pārsniedz 60 km/h (37 mph), ir ieteicams aizvērt automašīnas sānu logus.
- Braukšanas laikā neatbalstiet kāju uz sajūga pedāļa. Šādas darbības rezultātā radītais spiediens var izraisīt sajūga diska slīpēšanas un stipru nodilumu, kā arī sabojāt sajūga disku.
- Neturiet automašīnu ceļa slīpumā, izmantojot sajūga pedāli. Izmantojiet bremzes. Tas samazina degvielas patēriņu un ļauj izvairīties no sajūga diska bojājumiem.
- Kad braucat ceļa nogāzē, izvēloties vispiemērotāko pārnesumu. Tas samazina degvielas patēriņu līdz „nullei” un saudzē bremzes.

Braukšana pa applūdušiem ceļiem

Lai izvairītos no automašīnas bojājumiem, šķērsojot ūdeni uz applūdušas ielas, ievērojiet tālāk minētos norādījumus.

- Ūdens nedrīkst sniegties augstāk par virsbūves apakšējo malu.
- Brauciet ne ātrāk kā ar kājāmģājēja ātrumu.

UZMANĪBU

Pēc braukšanas pa applūdušām vietām var mazināties bremžu darbības efektivitāte, jo bremžu diski un uzlikas ir mitri»» 274. lappuse.

PIESARDZĪBA

- Caurbraucot ūdeni, automašīnas daļas, piemēram, dzinējs, pārnesumkārbā vai elektriskā sistēma, var tikt bojātas.
- Braucot caur ūdeni, vienmēr izslēdziet START-STOP sistēmu*»» 224. lappuse.

Norādījums

- Pirms ūdens caurbraukšanas noskaidrojiet ūdens dziļumu.
- Neapstājieties ūdenī, nebrauciet atpakaļgaitā un neizslēdziet dzinēju.
- Pretī braucošās automašīnas var radīt viļņus, kas var pārsniegt jūsu automašīnai pieļaujamo caurbraucamā ūdens līmeni!
- Izvairieties no braucieniem caur sālsūdeni (korozija)»» 356. lappuse.

Braucieni ārzemēs

- Ja automašīna ir aprīkota ar benzīna dzinēju, jāpārlicinās, ka bezsvina benzīns būs pieejams visā brauciena laikā»» 323. lappuse, Degvielas veidi. Sameklējiet informāciju par

degvielas uzpildes staciju tīklu, kas pārdod bezsvina benzīnu.

- Iespējams, ka dažās valstīs jūsu automašīna netiek pārdota, un noteiktas rezerves daļas var nebūt pieejamas, vai arī autorizētie SEAT servisa centri var veikt defektu novēršanu tikai ierobežotā apjomā.

CUPRA importētāji un izplatītāji jebkurā laikā sniegs jums informāciju par tehnisko sagatavošanu, kas nepieciešama jūsu automašīnai, kā arī par nepieciešamajiem apkopes darbiem un pieejamajām remonta iespējām.

PIESARDZĪBA

CUPRA nav atbildīgs par automašīnas bojājumiem, kas radušies nekvalitatīvas degvielas izmantošanas, nepietiekamas apkopes vai oriģinālo rezerves daļu nepieejamības rezultātā.

Vadītāja palīgsistēmas

Vispārēji norādījumi

Drošības norādījumi

UZMANĪBU

- Vadītājs vienmēr ir atbildīgs par automašīnas vadīšanu. Vadītāja palīgsistēmas nevar aizstāt nepieciešamo vadītāja uzmanību. Koncentrējiet visu uzmanību uz braukšanu un jebkurā brīdī esiet gatavs veikt nepieciešamās darbības.
- Izmantojiet vadītāja palīgsistēmas tikai tad, ja apstākļi to atļauj. Vienmēr pielāgojiet savu braukšanas veidu laika apstākļiem, redzamībai, brauktuves stāvoklim un satiksmes apstākļiem.
- Lai vadītāja palīgsistēmas varētu reaģēt pareizi, sensoru un kameru darbība nedrīkst būt ierobežota. Nemiet vērā šajā nodalījumā sniegtos norādījumus par sensoriem un kamerām.

Norādījums

- Ievērojiet katrā valstī spēkā esošos noteikumus, īpaši attiecībā uz braukšanas veidu, avārijas kustības joslas izveidi, drošības distanci, ātrumu, automašīnas novietošanas veidu, riteņu stāvokli utt. Par katrā valstī spēkā esošo noteikumu ievērošanu ir atbildīgs tikai vadītājs.

- Zonu kameru un sensoru priekšā un ap tiem nedrīkst aizseg ar uzlīmēm, papildu lukturiem, numura zīmju turētājiem vai tamlīdzīgiem priekšmetiem, jo tas var traucēt palīgsistēmu darbību. Neatbilstošs automašīnas remonts vai automašīnas šasijas izmaiņas var negatīvi ietekmēt palīgsistēmu darbību.
- Sensoru un kameru remontam un regulēšanai ir nepieciešamas īpašas zināšanas un instrumenti. Tāpēc ieteicams apmeklēt CUPRA partnera servisa centru.

Sistēmas iespēju robežas

UZMANĪBU

- Vadītāja palīgsistēmas nevar pārvarēt fizikas likumu robežas. Atkarībā no apstākļiem ir iespējams, ka no sadursmes nevar izvairīties.
- Brīdinājumi, ziņojumi un kontrollampīņas nevar parādīties savlaicīgi vai arī tie var parādīties nepareizi, piemēram, kad automašīna tuvojas pārāk ātri.
- Atkarībā no apstākļiem vadītāja palīgsistēmu koriģējošā iekļaušanās (piemēram, stūrēšana vai bremzēšana) var būt nepietiekama vai pat nenotikt vispār. Jums kā automašīnas vadītājam vienmēr jābūt gatavam rīkoties pašam.

Norādījums

- Tā kā attiecībā uz apkārtnes noteikšanu sistēmām ir noteiktas iespēju robežas, iespējams, ka sistēmas var nedot brīdinājumus vai iekļauties savlaicīgi, vai arī var to darīt, pat ja tas nav vēlams. Turklāt var gadīties, ka palīgsistēmas nepareizi interpretē braukšanas manevru un negaidīti brīdina vadītāju.
- Kad braucat ar piekabi, pastāv iespēja, ka dažas palīgsistēmas reaģē ierobežotā vai neierastā veidā vai arī nav pieejamas. Ievērojiet norādījumus par braukšanu ar piekabi.

Vadītāja palīgsistēmu sensori un kameras

Priekšējais radara sensors

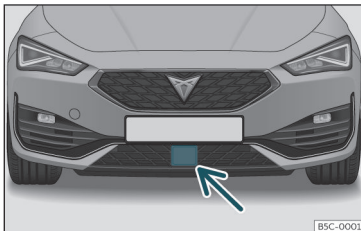

159. att. Priekšējā buferī: radara sensors.

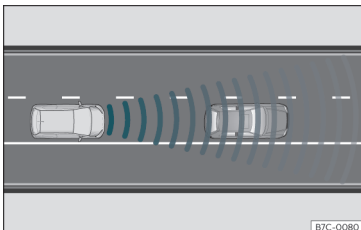

160. att. Kontrolējamā zona.

Automašīna var būt aprīkota ar radara sensoru priekšējā buferī»» 159. att. . Priekšējais radara sensors konstatē objektus tā kontrolēja-

majā zonā»» 160. att. un nodrošina šādu palīgsistēmu funkcijas:

- Front Assist»» 249. lappuse .
- Automātiskā distances regulēšana (ACC) »» 253. lappuse.

Radara sensora darbības attālums atkarībā no ceļa un laika apstākļiem sniedzas līdz 120 m (400 ft).

⚠ UZMANĪBU

Radara sensora skatu var ierobežot netīrumi vai laika apstākļu ietekme, piemēram, lietus, migla, sniegš, dubļi, putekļi, kukaiņi utt. Šajā gadījumā ir iespējams, ka Front Assist un ACC nedarbosies. Mērinstrumentu bloka displejā parādās paziņojums: Sensoram nav skata! Iedegas arī kontrollampīņa "Front Assist nav pieejama" vai "ACC nav pieejama".

- Notīriet sensora zonu uz bufera, kā norādīts»» 357. lappuse, Ārpuses tīrīšana . Kad radara sensors atkal sāk pareizi konstatēt objektus, rādījums ekrānā nodzīst un funkcijas atkal ir pieejamas.

ⓘ PIESARDZĪBA

- Ja radara sensors ir netīrs vai nav pareizi noregulēts, sistēma var sniegt nevajadzīgus brīdinājumus un nevēlami iedarbināt bremzes.
- Radara sensora darbība var tikt traucēta, ja notiek izstarotā signāla stipra atstaroša-

nās. Tas var notikt autostāvvietās, tuneļos vai metālisku priekšmetu, piemēram, drošības barjeru vai ceļu remontdarbu vietās uzstādītu plāksņu, iedarbības dēļ.

- Sensors var izregulēties trieciena rezultātā. Tas var ietekmēt sistēmas darbības efektivitāti vai izraisīt tās izslēgšanos. Ja jums šķiet, ka radara sensors ir bojāts vai izregulējies, izslēdziet Front Assist un ACC funkcijas, lai izvairītos no iespējamiem bojājumiem. Šādā gadījumā nodrošiniet, lai radara sensors atkal tiktu noregulēts!

Priekšējā kamera

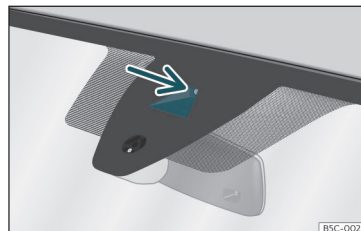

161. att. Uz priekšējā stikla: joslas uzturēšanas palīgsistēmas kameras skata lodziņš.

Atkarībā no aprīkojuma uz automašīnas priekšējā stikla var būt uzstādīta priekšējā kamera»» 161. att. . Šī kamera atpazīst brauktuves apzīmējumus (līnijas), lai atbalstītu šādas funkcijas:

»

Braukšana

- Joslas uzturēšanas palīgsistēma (Lane Assist)»» 261. lappuse.
- Braukšanas palīgsistēma (Travel Assist)»» 263. lappuse.
- Ārkārtas palīdzības sistēma (Emergency Assist)»» 266. lappuse.

ⓘ PIESARDŽĪBA

Lai sistēmas darbotos netraucēti, ievērojiet tālāk sniegtos norādījumus.

- Regulāri notīriet kameras skata lauku un atbrīvojiet to no sniega un ledus.
- Nenosedziet kameras skata lauku.
- Pārbaudiet, vai priekšējais stikls kameras skata laukā nav bojāts.

Radara sensors aizmugurē

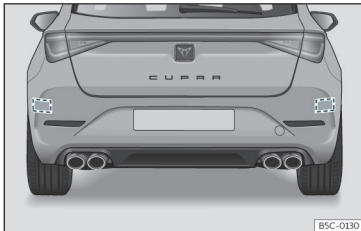

162. att. Automašīnas skats no aizmugures: radara sensoru atrašanās vietas.

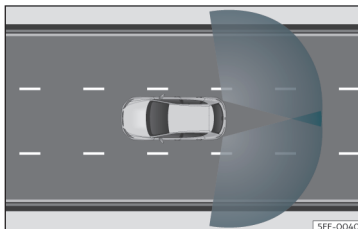

163. att. Sensoru kontrolējamās zonas.

Radara sensori atrodas aizmugurējā bufera labajā un kreisajā pusē un no ārpuses nav redzami»» 162. att. . Sensori kontrolē aklās zonas un satiksmi aiz automašīnas»» 163. att. .

Tie atbalsta šādas funkcijas:

- Joslas maiņas palīgsistēma (Side Assist)»» 269. lappuse.
- Izbraukšanas palīgsistēma (RCTA)»» 271. lappuse.
- Durvju atvēršanas brīdinājuma sistēma (Exit Assist)»» 272. lappuse .

Automātiska atbalstīto funkciju deaktivēšana

Radara sensori automātiski izslēdzas, ja cita starpā tiek konstatēts, ka kāds no radara sensoriem ir pastāvīgi aizsegts. To var izraisīt, piemēram, radara sensoru priekšā esošs ledus vai sniega slānis.

Šādā gadījumā mērinstrumentu blokā parādās ziņojums.

ⓘ PIESARDŽĪBA

- Triecieni, kas radušies, piemēram, manevrējot stāvvietā, var sabojāt buferi iebūvētos radara sensorus. Rezultātā sistēma var patstāvīgi izslēgties, vai tās funkcijas var darboties tikai ierobežoti.
- Lai nodrošinātu radara sensoru pareizu darbību, notīriet no aizmugurējā bufera sniegu un ledu un nenosedziet to.
- Aizmugurējo buferi drīkst krāsot tikai ar CUPRA atļautu lakas/krāsas pārklājumu. Izmantojot citus lakas/krāsas pārklājumus, joslas maiņas palīgsistēmas darbība var tikt ierobežota vai sistēma var darboties nepareizi.
- Radara sensoru redzamību var ierobežot, piemēram, lapas, sniegš, bieža migla vai netīrumi. Notīriet zonu sensoru priekšā.
- Nelietojiet joslas maiņas palīgsistēmu, izbraukšanas palīgsistēmu un durvju atvēršanas brīdinājuma sistēmu, ja radara sensori ir netīri.

Ultraskaņas sensori

Buferos ir iebūvēti ultraskaņas sensori, kas nodrošina šādu funkciju veikšanu:

- Novietošanas manevra palīgs»» 283. lappuse.

- Novietošanas palīdzība Plus»» 291. lappuse.
- Novietošanas palīdzība aizmugurē »» 294. lappuse.

ⓘ PIESARDZĪBA

- Radiatoru režģa, bufera, riteņu arku un automašīnas apakšas bojājumu rezultātā sensoru stāvoklis var izregulēties. Tas var izraisīt novietošanas palīdzības darbības ierobežojumus. Pārbaudiet sistēmas darbību servisa centrā.
- Ja automašīnas priekšpusē uzstādītās numura zīmes vai numura zīmes turētāja izmērs pārsniedz tiem paredzēto izmēru vai numura zīme ir saliekta vai deformēta, var rasties atpazīšanas kļūdas vai tikt ietekmēts sensoru kontrolējamās zonas lielums.

ⓘ Norādījums

- Lai nodrošinātu pareizu darbību, sensori ir regulāri jānotīra un jāatbrīvo no sniega un ledus, un tos nedrīkst nosegēt ar uzlīmēm vai citiem priekšmetiem.
- Ja sensoru tīrīšanai izmantojat augstspiediena ierīces vai tvaiku, nevīrīet strūklu tieši uz sensoriem un vienmēr ievērojiet vismaz 10 cm lielu attālumu.
- Noteikti piederumi, ko uzstāda automašīnas priekšpusē, piemēram, numura zīmes turētājs ar reklāmu, var ierobežot novietošanas palīdzības darbību.

Atpakaļskata kamera

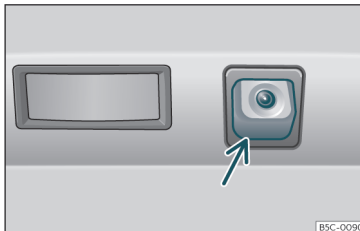

164. att. Aizmugurējā buferī: atpakaļgaitas palīgsistēmas kameras atrašanās vieta.

Kamera aizmugurējā buferī palīdz vadītājam atpakaļgaitā novietot automašīnu un manevrēt. Šī kamera atbalsta šādas funkcijas:

- Atpakaļskata kamera»» 295. lappuse .

⚠ UZMANĪBU

Numura zīmes turētāja uzstādīšana var ietekmēt ekrānā redzamo attēlu, jo kameras redzes lauks tiek ierobežots.

ⓘ PIESARDZĪBA

- Lai nodrošinātu pareizu sistēmas darbību, vienmēr uzturiet kameru brīvu no ledus un sniega un neaizsedziet to ar uzlīmēm vai citiem priekšmetiem.
- Kameras objektīva tīrīšanai nekad neizmantojiet abrazīvus tīrīšanas līdzekļus.

- Sniega un ledus notīrīšanai no kameras objektīva nelietojiet siltu vai karstu ūdeni. Tā rīkojoties, objektīvu var sabojāt.

Automātiskā ātruma uzturēšanas sistēma (CCS)

Temata ievads

Automātiskā ātruma uzturēšanas sistēma (CCS) palīdz uzturēt konstantu jūsu iestatītu braukšanas ātrumu.

Ātruma diapazons

Automātiskā ātruma uzturēšanas sistēma ir pieejama, braucot priekšupgaitā, sākot no ātruma apmēram 20 km/h (15 mph).

Braukšana ar automātisko ātruma uzturēšanas sistēmu

Saglabāto ātrumu var pārsniegt jebkurā laikā, piemēram, lai veiktu apdzīšanu. Automātiskā ātruma uzturēšana uz pārtraukšanās laiku tiek pārtraukta un pēc tam atkal turpināta ar saglabāto braukšanas ātrumu.

Displeja rādījumi

Kad automātiskā ātruma uzturēšanas sistēma ir ieslēgta, mērinstrumentu bloka displejā »

tiek rādīts saglabāts ātrums un sistēmas statuss.



deg pelēkā krāsā

Automātiskā ātruma uzturēšanas sistēma ir ieslēgta, bet ātruma uzturēšana nenotiek.



deg zaļā krāsā

Automātiskā ātruma uzturēšanas sistēma ir ieslēgta, un notiek ātruma uzturēšana.

Ja braukšanas ātrums nav saglabāts, mērīnstrumentu bloka displejs braukšanas ātruma vietā rāda ----.

Pārnesumu pārslēgšana

Tiklīdz tiek nospiests sajūga pedālis, ātruma uzturēšana tiek pārtraukta un pēc pārnesuma pārslēgšanas automātiski turpinās.

Braukšana ceļa nogāzē

Pirms braukšanas lejā pa garu ceļa nogāzi, ieslēdziet zemāku pārnesumu. Tas ļaus jums izmantot dzinēja bremsējošo efektu un atslogot bremzes.

⚠ UZMANĪBU

Ja droši braukt, ievērojot pietiekamu distanci un konstantu braukšanas ātrumu, nav iespējams, automātiskās ātruma uzturēšanas sistēmas izmantošana var izraisīt negatīvus un smagus savainojumus.

- Neizmantojiet automātisko ātruma uzturēšanas sistēmu intensīvas satiksmes apstākļos, pie pārāk nelielas distances starp automašīnām, kalnainos, līkumainos, slidenos ceļa posmos, piemēram, ja brauktuvi klāj sniegs, ledus, mitrums vai grants segums, kā arī nelietojiet sistēmu uz pārplūdušiem ceļiem.

- Nekad neizmantojiet automātisko ātruma uzturēšanas sistēmu apvidus apstākļos vai uz ceļiem bez cietā seguma.

- Vienmēr pielāgojiet braukšanas ātrumu un drošības distanci līdz priekšā braucošajam automašīnām redzamības un laika apstākļiem, ceļa seguma stāvoklim un satiksmes apstākļiem.

- Lai izvairītos no automātiskās ātruma uzturēšanas sistēmas nejuaušas aktivizēšanas, pēc lietošanas to vienmēr izslēdziet.

- Atkārtoti izvēlējies saglabāto braukšanas ātrumu ir bīstami, ja šis braukšanas ātrums tobrīd esošajiem ceļa, satiksmes vai laika apstākļiem ir par lielu.

Automātiskās ātruma uzturēšanas sistēmas lietošana ar daudzfunkcionālo stūri

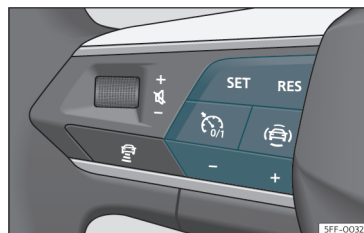

165. att. Uz daudzfunkcionālās stūres: taustiņi automātiskās ātruma uzturēšanas sistēmas lietošanai.

Ieslēgšana

- Nospiediet taustiņu .

Braukšanas ātrums nav saglabāts, un ātruma regulēšana vēl netiek veikta.

Regulēšanas sākšana

- Brauciena laikā nospiediet taustiņu **SET**.

Automātiskā ātruma uzturēšanas sistēma saglabā un sāk regulēt pašreizējo braukšanas ātrumu.

Vadītāja palīgsistēmas

Braukšanas ātruma iestatīšana

Kad automātiskā ātruma uzturēšanas sistēma veic regulēšanu, var iestatīt saglabājamo braukšanas ātrumu:

RES + 1 km/h (1 mph)

SET - 1 km/h (1 mph)

+ + 10 km/h (5 mph)

- - 10 km/h (5 mph)

Automašīna pielāgo pašreizējo ātrumu, pārtrīniet vai samazinot gāzes padevi.

Regulēšanas pārtraukšana

- Īsi nospiediet taustiņu  vai bremžu pedāli.

Braukšanas ātrums paliek saglabāts.

Regulēšanas atsākšana

- Nospiediet taustiņu **RES**.

Automātiskā ātruma uzturēšanas sistēma atkal pārņem un regulē saglabāto braukšanas ātrumu.

Izslēgšana

- Pieturiet taustiņu , nospiestu.

Automātiskā ātruma uzturēšanas sistēma izslēdzas, un saglabātais braukšanas ātrums tiek dzēsts.

Pārslēgšanās uz braukšanas ātruma ierobežotāju

- Nospiediet taustiņu .
- Mērinstrumentu bloka displejā izvēlieties braukšanas ātruma ierobežotāju.

Automātiskā ātruma uzturēšanas sistēma izslēdzas.

Problēmas un risinājumi

Automātiskās ātruma uzturēšanas sistēmas defekts

Kontrollampīna deg dzeltenā krāsā.

- Darbības traucējums. Izslēdziet automātisko ātruma uzturēšanas sistēmu un apmeklējiet servisa centru.

Regulēšana tiek automātiski pārtraukta

- Jūs esat ilgstoši spiedis sajūga pedāli.
- Automašīna ir ilgstoši pārsniegusi saglabāto braukšanas ātrumu.
- Nav izvēlēts kustības stāvoklis braukšanai uz priekšu.
- Bremžu efektivitātes uzlabošanas sistēmas, piemēram, TCS vai ESC, ir veikušas regulēšanu.
- Front Assist ir nobremzējis automašīnu.

- Ja problēma joprojām pastāv, izslēdziet automātisko ātruma uzturēšanas sistēmu un apmeklējiet servisa centru.

Braukšanas ātruma ierobežotājs

Temata ievads

Braukšanas ātruma ierobežotājs palīdz nepārsniegt jūsu saglabāto braukšanas ātrumu.

Ātruma diapazons

Braukšanas ātruma ierobežotājs ir pieejams, braucot priekšupgaitā, sākot no ātruma apmēram 30 km/h (20 mph).

Braukšana ar braukšanas ātruma ierobežotāju

Jūs varat pārtraukt braukšanas ātruma ierobežošanu jebkurā brīdī, pārvarot pretestību un nospiežot akceleratora pedāli līdz galam. Tiklīdz saglabātais ātrums tiek pārsniegts, sāk mirgot zaļa kontroles lampa un var atskanēt akustisks brīdinājums. Braukšanas ātrums paliek saglabāts.

Tiklīdz ātrums kļūst zemāks par saglabāto ātrumu, regulēšana atkal automātiski ieslēdzas. »

Braukšana

Displeja rādījumi

Kad braukšanas ātruma ierobežotājs ir ieslēgts, mērinstrumentu bloka displejā tiek rādīts saglabāts ātrums un sistēmas statuss.



deg pelēkā krāsā

Braukšanas ātruma ierobežotājs ir ieslēgts, bet ātruma ierobežošana nenotiek.



deg zaļā krāsā

Braukšanas ātruma ierobežotājs ir ieslēgts, un notiek ātruma ierobežošana.

Braukšana ceļa nogāzē

Pirms braukšanas lejā pa garu ceļa nogāzi, ieslēdziet zemāku pārnesumu. Tas ļaus jums izmantot dzinēja bremzējošo efektu un atslēgt bremzes.

⚠ UZMANĪBU

Lai izvairītos no nevēlamas braukšanas ātruma ierobežošanas, vienmēr izslēdziet braukšanas ātruma ierobežotāju, kad vairs to neizmantojat.

- Braukšanas ātruma ierobežotājs neatbrīvo vadītāju no atbildības par piemērota ātruma izvēli brauciena laikā. Nebrauciet ar ļoti lielu ātrumu, ja tas nav nepieciešams.
- Braukšanas ātruma ierobežotāja izmantošana nelabvēlīgos laika apstākļos ir bīstama un var izraisīt smagas avārijas, piemē-

ram, akvaplanēšanas, sniega, ledus vai lapu dēļ. Izmantojiet braukšanas ātruma ierobežotāju tikai tad, ja to pieļauj ceļa un laika apstākļi.

Braukšanas ātruma ierobežotāja lietošana ar daudzfunkcionālo stūri

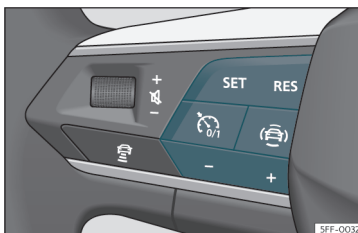

166. att. Uz daudzfunkcionālās stūres: taustiņi braukšanas ātruma ierobežotāja lietošanai.

Ieslēgšana

- Nospiediet taustiņu

Pagaidām regulēšana nenotiek.

Regulēšanas sākšana

- Brauciena laikā nospiediet taustiņu **SET**.

Tābrīža braukšanas ātrums tiek saglabāts kā maksimālais ātrums.

Braukšanas ātruma iestatīšana

Saglabājamo braukšanas ātrumu var iestatīt:

- RES** + 1 km/h (1 mph)
- SET** - 1 km/h (1 mph)
- + +10 km/h (5 mph)
- -10 km/h (5 mph)

Regulēšanas pārtraukšana

- Nospiediet taustiņu

Braukšanas ātrums paliek saglabāts.

Regulēšanas atsākšana

- Nospiediet taustiņu **RES**.

Tiklīdz tābrīža ātrums kļūst mazāks par saglabāto ātrumu, braukšanas ātruma ierobežotājs atkal tiek aktivizēts.

Izslēgšana

- Pieturiet taustiņu nospiestu.

Braukšanas ātruma ierobežotājs tiek izslēgts, un braukšanas ātrums tiek dzēsts.

Pārslēgšanās uz automātisko ātruma uzturēšanas sistēmu (CCS) vai automātisko distances regulēšanu (ACC)

- Nospiediet taustiņu .
- Izvēlieties vajadzīgo sistēmu mērinstrumentu bloka displejā.

Vadītāja palīgsistēmas

Braukšanas ātruma ierobežotājs tiek izslēgts.

Norādījums

Braukšanas ātruma ierobežotāju atkarībā no aprīkojuma var lietot ar virzienrādītāja pārslēgu vai ar daudzfunkcionālo stūri.

Problēmas un risinājumi

! LIM Braukšanas ātruma ierobežotājs nav pieejams

Kontrollampīņa deg dzeltenā krāsā.

- Darbības traucējums. Izslēdziet braukšanas ātruma ierobežotāju un apmeklējiet servisa centru.

Regulēšana tiek automātiski pārtraukta

- Jūs esat izslēdzis elektronisko stabilitātes nodrošināšanas sistēmu (ESC).
- Bremzes ir pārkarušas. Pagaidiet, līdz bremzes ir atdziušas, un vēlreiz pārbaudiet darbību.
- Ja traucējums joprojām pastāv, apmeklējiet servisa centru.

Drošības apsvērumu dēļ braukšanas ātruma ierobežotājs pilnībā izslēdzas tikai tad, kad vadītājs atlaiž akceleratora pedāli vai manuāli izslēdz sistēmu.

Regulēšanu nevar uzsākt

- Izvēlētais braukšanas profils nepieļauj regulēšanas uzsākšanu. Izvēlieties citu profilu un atkārtojiet procesu.

Bremžu efektivitātes uzlabošanas sistēma (Front Assist)*

Temata ievads

Sistēmas mērķis ir novērst frontālas sadursmes ar objektiem, kas var atrasties automašīnas ceļā, un mazināt iespējamo sadursmju sekas.

Funkcija ir paredzēta, lai izvairītos no sadursmēm ar tālāk minētajiem objektiem.

- Stāvēšanai novietotām automašīnām.
- Automašīnām, gājējiem un velosipēdistiem, kas pārvietojas tajā pašā virzienā un pa to pašu braukšanas joslu.
- Gājējiem un velosipēdistiem, kas šķērso automašīnas ceļu.

Front Assist konstatē minētos objektus, izmantojot kameru priekšējā stikla augšdaļā un radara sensoru automašīnas priekšpusē >>> 243. lappuse.

Atkarībā no vairākiem faktoriem un situācijas kritiskuma, sistēma darbojas pakāpeniski.

Sistēma vispirms brīdina vadītāju un, ja viņa reakcija neseko vai ir nepietiekama, automātiski aktivizē ārkārtas bremzēšanu vai veic izvairīšanās manevru saskaņā ar nosacījumiem, kas aprakstīti turpmākajos punktos.

Sistēmas darbību var pārtraukt, nospiežot akceleratora pedāli vai spēcīgi pagriežot stūri.

Atkarībā no aprīkojuma un valsts Front Assist ietver arī tālāk minētās funkcijas.

- Gājēju aizsardzība >>> 250. lappuse
- Velosipēdistu aizsardzība >>> 250. lappuse
- Izvairīšanās palīgsistēma >>> 251. lappuse
- Bremzēšanas funkcija pagrieziena laikā >>> 251. lappuse

UZMANĪBU

- Front Assist ir tikai braukšanas palīgsistēma un nevar aizstāt vadītāja uzmanību.
- Front Assist nevar pārvarēt fizikas likumus vai aizstāt visas darbības, kas vadītājam jāveic, lai saglabātu automašīnas kontroli un reaģētu uz iespējamo ārkārtas situāciju.
- Pēc Front Assist sniegtā brīdinājuma nekavējoties novērtējiet situāciju un mēģiniet izvairīties no sadursmes, ja tas ir iespējams.

Brīdināšanas pakāpes un bremzēšanas pastiprināšana



167. att. Mērinstrumentu bloka ekrānā: sākotnējā brīdinājuma rādījums.

Front Assist darbojas, kad braukšanas ātrums ir robežās no 5 km/h (3 mph) līdz 250 km/h (155 mph). Atkarībā no dažādiem apstākļiem (automašīnas ātrums, konstatētā objekta ātrums un tips utt.) daži no tālāk aprakstītajiem sistēmas reakcijas soļiem tiek izlaisti, lai optimizētu sistēmas darbību.

Distances brīdinājums

Ja sistēma konstatē, ka līdz priekšā braucošajai automašīnai ir pārāk maza distance, tā brīdina vadītāju ar ziņojumu  mērinstrumentu bloka ekrānā.

Brīdinājuma brīdis mainās atkarībā no vadītāja rīcības, automašīnas ātruma un relatīvā ātruma starp abiem.

Distances brīdinājums ir aktīvs no aptuveni 65 km/h (40 mph) līdz 250 km/h (155 mph).

Sākotnējais brīdinājums

Ja sistēma konstatē sadursmes iespēju ar priekšā braucošu automašīnu vai kādu objektu, tā brīdina vadītāju ar akustisku signālu un ziņojumu mērinstrumentu bloka ekrānā  167. att. .

Brīdinājuma brīdis mainās atkarībā no satiksmes situācijas un vadītāja rīcības. Vienlaikus automašīna tiek sagatavota iespējamai ārkārtas bremzēšanai  Temata ievads 249. lappuse.

Kad Front Assist ir ieslēgta, brīdinājuma norādes mērinstrumentu bloka ekrānā var aizsegt paziņojumi par citu funkciju norisi.

Neatliekamais brīdinājums

Ja vadītājs nereaģē uz **sākotnējo brīdinājumu**, sistēma var aktīvi iejaukties bremžu sistēmas darbībā un veikt īsu bremzēšanu, lai uzskatāmi brīdinātu vadītāju par tūlītējas sadursmes risku.

Automātiska bremzēšana

Ja vadītājs nereaģē arī uz **neatliekamo brīdinājumu**, sistēma var automātiski sākt ārkārtas bremzēšanu, pakāpeniski palielinot bremzēšanas intensitāti atkarībā no situācijas bīstamības pakāpes.

Palīdzība gadījumos, kad vadītājs veic ārkārtas bremzēšanu

Ja vadītājs sāk bremzēt pēc neatliekamā brīdinājuma saņemšanas, bet sistēma konstatē, ka bremzes netiek iedarbinātas ar pietiekamu spēku, bremzēšanas intensitāte tiek palielināta. Šis bremžu atbalsts notiek tikai tad, kad pedālis ir stipri nospiests.

UZMANĪBU

- Dažos gadījumos sistēma nevar novērst sadursmi, lai gan tā ievērojami mazina tās sekas, samazinot ātrumu un trieciena enerģiju.
- Kad Front Assist veic bremzēšanu, bremžu pedāļa gājiens ir „cietāks”.
- Front Assist automātisko bremzēšanu var pārtraukt, nospiežot akceleratora pedāli vai pagriežot stūri.
- Front Assist var bremzēt automašīnu līdz tā pilnībā apstājas. Tomēr bremžu sistēma nenotur automašīnu uz vietas ilgstoši. Nospiediet bremžu pedāli!

Gājēju un velosipēdistu atpazīšana

Sistēma atpazīst gājējus un velosipēdistus, kas pārvietojas tajā pašā virzienā un pa to pašu braukšanas joslu, un gājējus un velosipēdistus, kas šķērso automašīnas ceļu.

Vadītāja palīgsistēmas

Gājēju un velosipēdistu atpazīšanas tehnoloģija nevar pārvarēt fiziski noteiktos ierobežojumus un darbojas tikai sistēmas iespēju robežās. Atbildīgs par bremsēšanu vienmēr ir vadītājs.

Gājēju un velosipēdistu atpazīšanas sistēma var izraisīt nevajadzīgus brīdinājumus un nevēlamu bremsēšanu, piemēram, ja radara sensors ir aizsegts vai kameras skata lauks ir netīrs.

Jebkurā brīdī esiet gatavs pārņemt automašīnas kontroli.

Braukšanas ātruma diapazons, kurā darbojas gājēju un velosipēdistu atpazīšana, ir mazāks nekā Front Assist.

Izvairīšanās palīgsistēma

Izvairīšanās palīgsistēma palīdz vadītājam riskiskā situācijā izvairīties no šķēršļa.

Tiklīdz Front Assist ir aktivizējusi neatliekamā brīdinājumu, un vadītājs izlemj izvairīties no objekta, izvairīšanās palīgsistēma palīdz viņam koriģēt automašīnas kustības trajektoriju. Vadītājam pašam ir jāuzsāk un jāpabeidz manevrs, jo tā ir palīgsistēma, nevis patstāvīga sistēma, kas var darboties autonomi.

Sistēma ir aktīva no aptuveni 30 km/h (20 mph) līdz 150 km/h (90 mph).

Ierobežojumi

Sistēma nereaģē uz objektiem, kas šķērso ceļu šķērsām, vai dzīvniekiem. Jāievēro arī Front Assist darbības galvenie ierobežojumi >>> 251. lappuse.

Bremzēšanas funkcija pagrieziena laikā

Šī palīgsistēma pagriešanās manevra veikšanas laikā var novērst sadursmi ar šķērsojamajā braukšanas joslā pretī braucošo transportlīdzekli, nobremzējot jūsu automašīnu.

Šī sistēma ir aktīva līdz **15 km/h** (9 mph).

Ierobežojumi

Bremzēšanas funkcija pagrieziena laikā ir pieejama, ja jūs esat ieslēdzis virzienrādītājus, lai signalizētu par paredzēto pagriešanās manevru, stūre ir pagriezta, un pagriešanās manevrs ir ticis uzsākts.

Sistēma reaģē tikai uz automašīnām, kas atrodas jūsu automašīnas kustības ceļā (nereaģē uz dzīvniekiem, cilvēkiem utt.).

Jāievēro arī Front Assist darbības galvenie ierobežojumi >>> 251. lappuse.

Sistēmas iespēju robežas

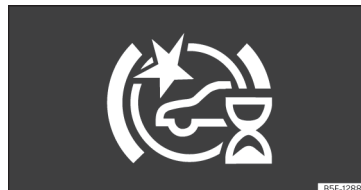

168. att. Mērinstrumentu bloka ekrānā: sistēmas sākotnējās paškalibrēšanās rādījums.

Front Assist ir pakļauta noteiktiem sistēmas ierobežojumiem. Tāpēc noteiktos apstākļos tās reakcija vai veikta darbība no vadītāja viedokļa var nebūt atbilstoša. Šī iemesla dēļ jums vienmēr jābūt gatavam vajadzības gadījumā iejaukties.

Tālāk minētajos apstākļos Front Assist var nereaģēt vai reaģēt pārāk vēlu

- Pirmajā brīdī pēc aizdedzes ieslēgšanas, jo notiek sistēmas sākotnējā paškalibrēšanās. Kamēr sistēma atrodas šajā fāzē, mērinstrumentu bloka ekrānā ir redzams šāds rādījums >>> **168. att.**

Nekonstatējami objekti

- Transportlīdzekļi, kas nelielā attālumā no jūsu automašīnas brauc ārpus sensoru darbības zonas. »

- Transportlīdzekļi, kas pēkšņi iebrauc braukšanas joslā, kurā brauc jūsu automašīna.
- Gājēji, kurus nevar atpazīt, jo tie ir daļēji vai pilnībā aizsegti.
- Tādi objekti, kā, piemēram, mūra sienas, stabi, žogi, koki vai garāžas durvis.
- Ja citu transportlīdzekļu pārvadātā krava vai konstrukcijas elementi ir izvirzīti uz sāniem, uz aizmuguri vai uz augšu.
- Transportlīdzekļi, kas šķērso automašīnas ceļu.
- Ja gājēji vai velosipēdisti stāv vai tuvojas pretējā virzienā.

Darbības ierobežojumi

Tālāk minētajās situācijās Front Assist var darboties ierobežoti vai nevēlami. Mērinstrumentu blokā parādās simbols  (dzeltens), un tiek sniegts ziņojums **Front Assist darbība ierobežota**.

- Ja radara sensors vai priekšējā kamera ir deaktivizēti vai bojāti.
- Ja radara sensors vai priekšējā kamera ir netīri vai aizsegti.
- Braucot asos līkumos vai sarežģītos ceļa posmos.
- Ja akseleratora pedālis tiek spēcīgi spiests vai tiek veikts maksimāls paātrinājums.
- Ja TCS ir izslēgta, vai ESC ir aktivizēts **sporta režīms**»» 281. lappuse .

- Ja ESC veic regulēšanu vai tai ir defekts.
- Ja vairākām bremžu gaismām automašīnā vai savienotajā piekabē ir elektrisks defekts.
- Ja automašīna brauc atpakaļgaitā.
- Sniegpuķēni vai stipra lietus laikā.
- Spilgtā saulē vai pilnīgā tumsā.
- Tuneļu iebrauktuvēs un izbrauktuvēs.
- Sarežģītās satiksmes situācijās (piemēram, tuvojoties drošības salīnām, lokveida krustojumos utt.) Front Assist var nevaradzīgi brīdināt un iejaukties bremsēšanā.

Sīkāku informāciju skatiet sadaļā»» 242. lappuse.

Funkcijas manuāla ieslēgšana un izslēgšana



169. att. Mērinstrumentu bloka ekrānā: rādījums, kas apstiprina, ka Front Assist ir izslēgta.

Front Assist rādījumi notiek mērinstrumentu bloka ekrānā.

Front Assist tiek aktivizēta, kad ir ieslēgta aizdedze. Kamēr pēc aizdedzes ieslēgšanas notiek sistēmas startēšanās, Front Assist isu brīdi var nebūt pieejama. Šajā laikā mērinstrumentu bloka ekrānā tiek rādīts šāds simbols »» 168. att..

Kad Front Assist ir izslēgta, arī sākotnējais brīdinājums un distances brīdinājums ir deaktivizēti. CUPRA iesaka Front Assist atstāt ieslēgtu, izņemot situācijas, kas minētas »» 253. lappuse.

Front Assist ieslēgšana un izslēgšana

Kad aizdedze ir ieslēgta, Front Assist var ieslēgt un izslēgt tālāk aprakstītajā veidā.

- Ar vadītāja palīgsistēmu taustiņu izvēlieties attiecīgo izvēlnes opciju»» 87. lappuse .
- **VAI:** informācijas un izklaides sistēmā: pieskarieties funkcionālajai virsmai  > **Vadītāja palīgsistēmas > Front Assist**»» 94. lappuse .

Kad Front Assist ir izslēgta, mērinstrumentu blokā parādās simbols»» 169. att. .

Katru reizi, kad tiek ieslēgta aizdedze, Front Assist atkal tiek parādīta kā aktīva.

Sākotnējā brīdinājuma ieslēgšana vai izslēgšana

Sākotnējo brīdinājumu var aktivizēt vai deaktivizēt informācijas un izklaides sistēmā, izmantojot funkcionālo virsmu  > **Vadītāja palīgsistēmas > Front Assist**»» 94. lappuse .

Vadītāja palīgsistēmas

Sistēma saglabā veikto iestatījumu arī pēc aizdedzes izslēgšanas un ieslēgšanas.

CUPRA iesaka atstāt sākotnējo brīdinājumu ieslēgtu.

Atkarībā no automašīnas informācijas un izklaides sistēmas **sākotnējo brīdinājumu** var iestatīt šādos režimos:

- agrs
- vidējs
- vēls
- neaktīvs

CUPRA iesaka izmantot darbības režīmu „vidējs”.

Distances brīdinājuma ieslēgšana vai izslēgšana

Distances brīdinājumu var aktivizēt vai deaktivizēt informācijas un izklaides sistēmā, izmantojot funkcionālo virsmu  > **Vadītāja palīgsistēmas > Front Assist**»» 94. lappuse .

Sistēma saglabā veikto iestatījumu arī pēc aizdedzes izslēgšanas un ieslēgšanas.

CUPRA iesaka ieslēgt distances brīdinājuma funkciju, izņemot sadaļā»» 253. lappuse aprakstītos izņēmumus.

Izvairīšanās palīgsistēmas un bremzēšanas funkcijas pagrieziena laikā aktivizēšana vai deaktivizēšana

Izvairīšanās palīgsistēmu un bremzēšanas funkciju pagrieziena laikā var aktivizēt vai deaktivizēt informācijas un izklaides sistēmā, izmantojot funkcionālo virsmu  > **Vadītāja palīgsistēmas > Front Assist**»» 94. lappuse .

Sistēma saglabā veikto iestatījumu arī pēc aizdedzes izslēgšanas un ieslēgšanas.

CUPRA iesaka ieslēgt izvairīšanās palīgsistēmu un bremzēšanas funkciju pagrieziena laikā, izņemot sadaļā»» 253. lappuse aprakstītos izņēmumus.

Situācijas, kurās Front Assist ir uz laiku jādeaktivizē

Tālāk minētajās situācijās Front Assist ir jāizslēdz, jo sistēmas iespējas ir ierobežotas.

- Ja automašīna tiek vilkta.
- Ja automašīna atrodas uz vienas ass veltnu stenda.
- Ja radara sensoram vai priekšējai kamerai ir defekts.
- Ja radara sensors vai priekšējā kamera ir saņēmusi kādu smagu triecienu.
- Ja sistēma vairākas reizes iejaucas bez iemesla.
- Ja radara sensors vai priekšējā kamera ir īslaicīgi aizsegta ar kādu aprīkojuma elementu.

• Ja automašīnu ir paredzēts iekraut transportēšanai.

• Ja priekšējais stikls ir bojāts vietā, kas aizsedz priekšējās kameras skatu.

Automātiskā distances regulēšana (ACC – Adaptive Cruise Control)*

Temata ievads

Automātiskā distances regulēšana (ACC = Adaptive Cruise Control) uztur konstantu vadītāja iestatīto ātrumu. Ja automašīna tuvojas priekšā braucošam transportlīdzeklim, ACC to konstatē un automātiski pielāgo ātrumu un tādējādi uztur vadītāja iestatīto distanci.

Vai mana automašīna ir aprīkota ar ACC?

Jūsu automašīna ir aprīkota ar ACC, ja informācijas un izklaides sistēmā ir pieejama iestatījumu izvēlne»» 94. lappuse un ja uz daudzfunkcionālās stūres ir taustiņi ACC lietošanai»» 170. att. .

Ātruma diapazons

ACC veic regulēšanu ātruma diapazonā starp 30 km/h (20 mph) un 210 km/h (130 mph). »

Braukšana

Ja priekšā braucošais transportlīdzeklis apstājas, ACC var nobremzēt jūsu automašīnu līdz nekustīgam stāvoklim.

Norādījums vadītājam pārņemt kontroli

 Automātiskā distances regulēšana (ACC) ir pakļauta noteiktiem sistēmas ierobežojumiem. Tas nozīmē, ka noteiktos apstākļos vadītājam var nākties patstāvīgi kontrolēt ātrumu un distanci līdz citiem transportlīdzekļiem. Šādā gadījumā mērīnstrumentu bloka ekrānā tiek sniegta norāde, ka **jums ir jāiejaucas, nospiežot bremžu pedāli**, un atskan akustisks brīdinājuma signāls.

Radara sensors

ACC izmanto priekšējo radara sensoru. Izlasiet norādījumus par radara sensora apkopi un tā darbības ierobežojumiem»»» 242. lapuse.

UZMANĪBU

ACC darbībai izmantotā tehnoloģija nevar pārvarēt sistēmas iespēju robežas vai mainīt fizikas likumus. Ja sistēmu lieto nevērīgi vai neparedzētā veidā, var izraisīt negadījumus un smagus savainojumus. Sistēma nevar aizstāt nepieciešamo vadītāja uzmanību.

- Esiet gatavs jebkurā brīdī patstāvīgi pārtrināties vai bremzēt.

- Kad jūs nospiežat akceleratora pedāli, ACC tiek deaktivizēta. Tāpēc tā vairs nebremzē automašīnu un nepieprasa veikt bremzēšanu.
- Vienmēr pielāgojiet braukšanas ātrumu un drošības distanci līdz priekšā braucošajām automašīnām redzamības un laika apstākļiem, ceļa seguma stāvoklim un satiksmes apstākļiem.
- Neizmantojiet ACC sliktas redzamības apstākļos, kā arī kalnainos, līkumainos, slidēnos ceļa posmos.
- Neizmantojiet ACC, braucot apvidus apstākļos vai uz ceļiem bez cieta seguma.
- Iespējams, ka sistēma savlaicīgi nereaģē uz stāvošiem šķēršļiem (piemēram, uz sastūrguma rindas beigām), it īpaši, ja braukšanas ātrums ir liels. Reaģējiet savlaicīgi, lai izvairītos no bīstamas situācijas.
- Sistēma var nereaģēt uz transportlīdzekļiem, kas stāv jūsu braukšanas joslā. Šādā gadījumā reaģējiet savlaicīgi.
- Sistēma nereaģē uz cilvēkiem, dzīvniekiem, ceļu šķērsojošiem vai preti braucošiem transportlīdzekļiem.
- Kad braucat ar kompakto pagaidu riteņi, pastāv iespēja, ka ACC automātiski izslēdzas. Pirms brauciena izslēdziet sistēmu.
- Nekavējoties bremzējiet, ja ACC pietiekami nesamazina ātrumu.
- Bremzējiet nekavējoties, ja mērīnstrumentu bloka displejā parādās norādījums vadītājam pārņemt kontroli.

- Ja automašīna tomēr turpina kustību, nebraucoties uz aicinājumu vadītājam pārņemt kontroli, nobremzējiet automašīnu ar bremžu pedāli.
- Kad notiek automātiskā bremzēšana, bremžu pedālis var automātiski pārvietoties uz leju. Pievērsiet uzmanību tam, lai jūsu kāja neatrastos zem pedāļa.

Norādījums

Ja ACC nedarbojas tā, kā aprakstīts šajā nodaļā, nelietojiet to un apmeklējiet servisa centru. Ieteicams apmeklēt CUPRA specializēto servisa centru vai kādu no SEAT pilnvarotajiem izplatītājiem.

ACC lietošana

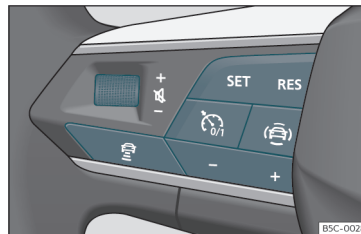

170. att. Uz daudzfunkcionālās stūres taustiņi ACC lietošanai.

Vadītāja palīgsistēmas

Ieslēgšana

- Nospiediet taustiņu  uz daudzfunkcionālās stūres.

ACC vēl neveic regulēšanu (gaidstāves režīms).

Regulēšanas sākšana

Kad ACC tiek ieslēgta, automātiski ieslēdzas arī ESC un TCS.

- Lai sāktu regulēšanu, nospiediet taustiņu **SET** >>> **170. att.**

Kā ātrumu, kas jāuztur, ACC iestata pašreizējo ātrumu vai tuvāko ātrumu derīgā ātruma diapazona robežās (30–210 km/h).

Atkarībā no braukšanas situācijas deg šādas kontrollampinas:

deg zaļā krāsā

ACC ir ieslēgta, priekšā braucošs transportlīdzeklis nav konstatēts.

deg zaļā krāsā

ACC ir ieslēgta, konstatēts priekšā braucošs transportlīdzeklis.

Kad ACC ir gaidstāves režīmā, kontrollampinas ir pelēkas.



Braukšanas ātruma saglabāšana

Lai iestatītu ātrumu, spiediet taustiņu + vai – >>> **170. att.**, līdz ir sasniegts vēlamais ātrums. Braukšanas ātruma iestatīšana notiek ar soli 10 km/h (5 mph).

Kad ACC ir aktīva, varat spiest taustiņu **RES**, lai palielinātu ātrumu ar soli 1 km/h (1 mph). Pēc tam jūs varat spiest taustiņu **SET**, lai samazinātu ātrumu ar soli 1 km/h (1 mph).

Distances iestatīšana

Distanci var iestatīt 5 pakāpēs, no ļoti mazas līdz ļoti lielai.

- Nospiediet taustiņu  un pēc tam spiediet taustiņu + vai – >>> **170. att.**
- Vai arī spiediet taustiņu  tik reizes, līdz vajadzīgā distance ir iestatīta.

Ievērojiet katrā valstī spēkā esošās likumdošanas prasības attiecībā uz minimālo drošības distanci.

Regulēšanas pārtraukšana (gaidstāves režīms)

- Īsi nospiediet taustiņu  vai bremžu pedāli.

ACC kontrollampina deg pelēkā krāsā, braukšanas ātrums un distance saglabājas.

Regulēšanas atsākšana

- Nospiediet taustiņu **RES**.

ACC atsāk regulēšanu ar pēdējo iestatīto ātrumu un distanci.

Izslēgšana

- Pieturiet taustiņu  nospiestu. Iestatītais braukšanas ātrums tiek dzēsts.

ACC regulētā ātruma pārsniegšana

Kad brauciens notiek ar aktivizētu ACC, vadītājs var palielināt ātrumu, nospiežot akceleratora pedāli. ACC veikta regulēšana tiek pārtraukta līdz brīdim, kad akceleratora pedālis tiek atlaists >>> .

Noklusējuma distances iestatīšana

Informācijas un izklaides sistēmā var iepriekš izvēlēties distanci, kas tiks iestatīta ACC ieslēgšanas brīdī.

- Ļoti maza, maza, vidēja, liela un ļoti liela. Izmantojiet informācijas un izklaides sistēmu:  > **Vadītāja palīgsistēmas** > **ACC** >>> 94. lappuse.

Braukšanas profila iestatīšana

Automatizētas ar braukšanas profiliem (Drive Profile) izvēlētais braukšanas profils var ietekmēt ACC paātrinājumu veikšanas dinamiku un bremzēšanas veidu >>> 236. lappuse.

Automatizētas bez braukšanas profiliem (Drive Profile) ACC darbību var ietekmēt arī, izvēloties kādu no braukšanas profiliem >>>

informācijas un izklaides sistēmas izvēlnē **Vadītāja palīgsistēmas**. ACC iestatījumi būs tādi paši kā braukšanas profilos (Drive Profili).

⚠ UZMANĪBU

Pirms kustības uzsākšanas pārlicinieties, ka braukšanas joslā ir brīva. Iespējams, ka radara sensors nekonstatē uz ceļa esošos šķēršļus. Tas var izraisīt negadījumus un smagus savainojumus. Ja nepieciešams, nospiediet bremžu pedāli.

ⓘ PIESARDZĪBA

Tā kā sistēmai ir noteiktas iespēju robežas, ja jūs palielināt braukšanas ātrumu ar akceleratora pedāli, iespējams, ka pēc kājas noņemšanas no akceleratora pedāļa, ACC vairs nespēj droši regulēt ātrumu vai distanci.

- Esiet gatavs reaģēt, ja situācija to prasa.

Displeja rādījumi

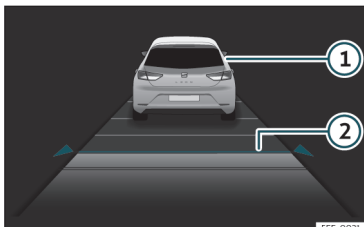

171. att. Mērinstrumentu bloka ekrānā: ACC aktīva.

- 1) Konstatēts priekšā braucošs transportlīdzeklis. Iedegas, kad tiek regulēts attālums līdz tam.
- 2) Izvēlētais distances lielums: 2.

Šī informācija var tikt rādīta **palīgsistēmu** skata centrālajā laukā vai informācijas profilā kreisajā pusē»» 71. lappuse. Ja jūs neizvēlaties šos skatus, informācija automātiski tiek rādīta vienkāršotā formā mērinstrumentu bloka apakšējā daļā.

Iestatītais ātrums tiek rādīts līdzās funkcijas statusa rādījumam, kas aprakstīts »» 255. lappuse, Regulēšanas sākšana.

Specifiskas kustības situācijas

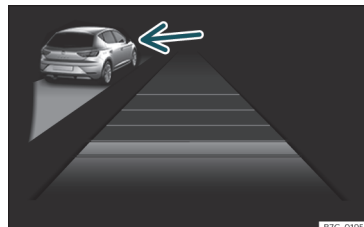

172. att. Mērinstrumentu bloka ekrānā: ACC aktīva, kreisajā pusē konstatēta automašīna.

Nemiet vērā ierobežojumus un brīdinājumus, kas sniegti šīs nodaļas sākumā »» ⚠ Temata ievads 254. lappuse.

Apdzīšanas pa labo pusi novēršana¹⁾

Ja kreisajā braukšanas joslā tiek konstatēta automašīna, kas brauc ar mazāku ātrumu nekā vadītāja iestatītais ātrums, jūsu automašīna tiek bremsēta sistēmas komforta robežās, lai novērstu apdzīšanu pa labo braukšanas joslau»» 172. att..

Jūs varat šo sistēmas darbību var atcelt, izmainot iestatīto ātrumu vai nospiežot akceleratora pedāli.

¹⁾ Vai arī apdzīšanas pa kreiso pusi novēršana valstīs ar kreisās puses satiksmi.

Vadītāja palīgsistēmas

Funkcija darbojas, kad braukšanas ātrums pārsniedz 80 km/h (50 mph). Dažās valstīs tā var nebūt pieejama.

Apdzīšana

Ja, lai veiktu apdzīšanu, tiek ieslēgts virzienrādītājs, ACC samazina distanci līdz priekšā braucošajam transportlīdzeklim, lai atvieglotu apdzīšanas manevru. Iestatītais braukšanas ātrums netiek pārsniegts.

Funkcija darbojas, kad braukšanas ātrums pārsniedz 80 km/h (50 mph). Dažās valstīs tā var nebūt pieejama.

Stop&Go funkcija (bieža apstāšanās un kustības uzsākšana)

ACC var nobremzēt jūsu automašīnu līdz nekustīgam stāvoklim (0 km/h), ja priekšā braucošais transportlīdzeklis apstājas.

ACC paliek aktīva un mērinstrumentu bloka displejā dažas sekundes tiek rādīts ziņojums **ACC gatava braukšanai**. Nospiežot taustiņu **RES** vai, atkarībā no jūsu automašīnas aprīkojuma, satverot stūri, – jūs varat pagarināt šī ziņojuma rādīšanas laiku vai izsaukt to no jauna. Šajā laikā automašīna var atkal automātiski atsākt kustību, tiklīdz priekšā esošais transportlīdzeklis sāk braukt.

Lai uzsāktu kustību, kad ziņojums **ACC gatava braukšanai** vairs netiek rādīts un priekšā esošais transportlīdzeklis sāk braukt:

- Īsi nospiežiet akceleratora pedāli.
- **VAI:** nospiežiet taustiņu **RES** vai **SET** uz daudzfunkcionālās stūres.

ACC izslēdzas, ja stāvēšanas fāzes laikā notiek tālāk minētais.

- Stāvēšanas fāze ilgst vairākas minūtes.
- Tiek atvērtas kādas no durvīm.

⚠ UZMANĪBU

Ja mērinstrumentu bloka displejā tiek rādīts ziņojums **ACC gatava braukšanai** un priekšā esošā automašīna atsāk braukt, jūsu automašīna automātiski uzsāk kustību. Iespējams, ka šādā situācijā netiek konstatēti šķēršļi, kas atrodas automašīnas kustības ceļā. Tas var izraisīt negadījumus un smagus savainojumus.

- Pirms katras kustības uzsākšanas kontrolējiet kustības ceļu un, ja nepieciešams, nobremzējiet automašīnu.

ACC sistēmas iespēju robežas

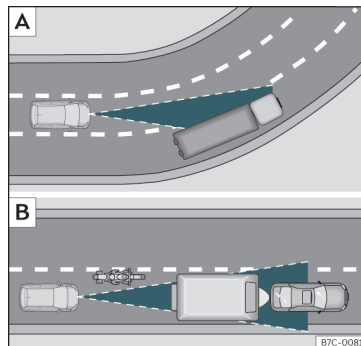

173. att. [A] Automašīna līkumā. [B] Priekšā braucošs motocikls atrodas ārpus radara sensora kontrolētās zonas.

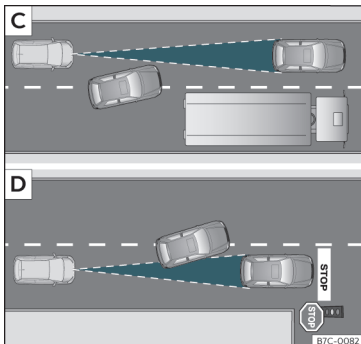

174. att. [C] Cita automašīna maina braukšanas joslu. [D] Automašīna, kas nogriežas, un cita stāvoša automašīna.

Sistēmas noteikto ierobežojumu dēļ ACC ir piemērota ne visās braukšanas situācijās. >>> **▲** Temata ievads 254. lappuse.

CUPRA iesaka neizmantot šo funkciju tālāk minētajos gadījumos >>> **▲**.

- Stiprs lietus, sniegš vai migla.
- Caurbraucot tuneļus.
- Ceļa posmos, kuros notiek remontdarbi.
- Braucot pa līkumainiem ceļiem, piemēram, kalnu ceļiem.
- Braucot apvidus apstākļos.
- Autostāvvietās.

- Ielās ar iebūvētiem metāliskiem objektiem, piemēram, vilcienu vai tramvaja slieidēm.
- Ceļos ar grants segumu.

Esiet īpaši piesardzīgs, lietojot ACC tālāk minētajās situācijās.

Braukšana līkumos

Iespējams, ka ACC līkumā neatpazīst priekšā braucošo transportlīdzekli vai pielāgo distanci attiecībā pret transportlīdzekļiem, kas atrodas citās braukšanas joslās >>> **173. att. [A]**.

Transportlīdzekļi ārpus sensora darbības zonas

Tālāk minētajās braukšanas situācijās ACC var nereaģēt, reaģēt ar aizkavi vai nevēlami.

- Ar nobīdi braucoši transportlīdzekļi vai transportlīdzekļi, kas brauc ārpus sensora kontrolējamās zonas, piemēram, motocikli. >>> **173. att. [B]**
- Transportlīdzekļi, kas maina braukšanas joslu nelielā attālumā no jūsu automašīnas >>> **174. att. [C]**.
- Transportlīdzekļi ar kravu vai aprīkojuma elementiem, kas izvirzīti uz sāniem, uz aizmuguri vai uz augšu ārpus automašīnas gaŗbarītiem.

Nekonstatējami objekti

ACC funkcija konstatē transportlīdzekļus un reaģē uz tiem tikai tad, ja tie brauc tajā pašā virzienā. Tāpēc netiek konstatēti:

- Cilvēki
- Dzīvnieki
- Šķērsām vai pretī braucoši transportlīdzekļi
- Citi nekustīgi šķēršļi

Iespējams, ka ACC nereaģē uz stāvošiem transportlīdzekļiem. Ja, piemēram, ACC konstatēts transportlīdzeklis nogriežas vai maina braukšanas joslu un tā priekšā atrodas stāvoša automašīna, ACC nereaģē uz šo stāvošo automašīnu >>> **174. att. [D]**.

▲ UZMANĪBU

ACC izmantošana iepriekš minētajās situācijās var izraisīt negadījumus un smagus savainojumus, kā arī likumu pārkāpumus.

Problēmas un risinājumi

🔧 ACC nav pieejama

Kontrollampiņa deg dzeltenā krāsā:

- Radara sensors ir netīrs vai izregulējies. Ņemiet vērā norādījumus šīs nodaļas sākumā >>> 243. lappuse.

- Pastāv darbības traucējums vai defekts. Izslēdziet aizdedzi un pēc dažām minūtēm atkal ieslēdziet.
- Ja problēma joprojām pastāv, apmeklējiet servisa centru.

ACC nedarbojas, kā paredzēts

- Pārlicinieties, vai radara sensors darbojas pareizi»»» 243. lappuse .
- Ja bremzes ir pārkarsušas, regulēšana tiek automātiski pārtraukta. Ļaujiet bremzēm atdzist un atkārtoti pārbaudiet darbību.
- Neierasti trokšņi ACC automātiskās bremzēšanas laikā ir normāla parādība un nenorāda uz darbības traucējumiem.

Tālāk minētie apstākļi var izraisīt situāciju, kurā ACC nereaģē

- Ja ir nospiests akceleratora vai bremžu pedālis.
- Ja nav ieslēgts neviens pārnese, vai ir ieslēgts kustības stāvoklis R.
- Ja automašīna brauc atpakaļgaitā.
- Ja ESC veic regulēšanu.
- Ja vadītājs nav piesprādzējies drošības jostu.
- Ja bremzēšanas gaismas uz automašīnas vai uz piekabes ir bojātas.
- Ja dzinēja apgriezieni ir pārāk augsti vai pārāk zemi.
- Ja ir iedarbināta stāvbremze.

- Ja brauciens norit stāvā ceļa nogāzē.

Prognozējošā braukšanas ātruma regulēšana

levads

Prognozējošā braukšanas ātruma regulēšana pielāgo braukšanas ātrumu atpazītajiem ātruma ierobežojumiem un ceļa posma specifikai (pagriezieniem, krustojumiem, lokveida krustojumiem utt.).

Prognozējošā braukšanas ātruma regulēšana ir ACC papildu funkcija»»» 253. lappuse , kas izmanto ceļa zīmju atpazīšanu»»» 79. lappuse un informācijas un izklaides sistēmas navigācijas datus.

Prognozējošā braukšanas ātruma regulēšana ir atkarīga no aprīkojuma un ir pieejama ne visās valstīs.

UZMANĪBU

Prognozējošās braukšanas ātruma regulēšanas viedais tehniskais aprīkojums nespēj pārvarēt un izmainīt fizikas likumus un darbojas tikai sistēmas iespēju robežās. Paaugstinātais komforta limenis, ko nodrošina šī funkcija, nedrīkst pamudināt uzņemties drošības risku. Ja sistēmu lieto nevērigi vai neparedzētā veidā, var izraisīt negadījumus

un smagus savainojumus. Sistēma nevar aizstāt nepieciešamo vadītāja uzmanību.

- Vienmēr pielāgojiet braukšanas ātrumu redzamībai, laika apstākļiem, brauktuves stāvoklim un satiksmes apstākļiem.
- Vienmēr pievērsiet uzmanību satiksmes situācijai un automašīnas apkārtnē.
- Jebkurā brīdī esiet gatavs patstāvīgi izmainīt braukšanas ātrumu. Ceļa zīmju atpazīšanas traucējumi un novecojuši navigācijas dati var izraisīt negadījumus un pēkšņas braukšanas ātruma izmaiņas, vai arī ātrums vairs var neatbilst pašreizējai satiksmes situācijai. Turklāt sistēmas iestatītais ātrums ne vienmēr atbilst jūsu braukšanas stilam.
- Jebkurā brīdī esiet gatavs patstāvīgi izmainīt braukšanas ātrumu. Ja jūs braucat bez aktivizētas maršruta vadības un pamestat navigācijas sistēmas aprēķināto maršrutu, vai neprecīzu GPS datu dēļ nav pareizi noteikta automašīnas atrašanās vieta, braukšanas ātrums var negadīti un pēkšņi mainīties vai arī vairs neatbilst pašreizējai satiksmes situācijai.
- Vienmēr izmantojiet jaunākos navigācijas datus.
- Vienmēr ievērojiet maksimāli atļauto braukšanas ātrumu. Gadījumā, ja navigācijas datus nav informācijas par braukšanas ātruma ierobežojumiem, maksimāli atļautais braukšanas ātrums var tikt pārsniegts. »

Norādījums

Nemiet vērā arī ar drošību saistīto informāciju par ACC»» 253. lappuse.

Prognozējošās braukšanas ātruma regulēšanas iespēju robežas

Līdztekus ceļa zīmju atpazīšanas»» 79. lappuse un ACC sistēmas iespēju robežām prognozējošajai braukšanas ātruma regulēšanai ir arī tālāk minētās sistēmas darbības nosacījumu noteiktās iespēju robežas.

- Prognozējošā braukšanas ātruma regulēšana atpazīst tikai ceļa zīmes, kas norāda ātruma ierobežojumu. Šī iemesla dēļ prognozējošā braukšanas ātruma regulēšana neņem vērā, piemēram, priekšrocības zīmes un luksoforu signālus.
- Prognozējošā braukšanas ātruma regulēšana nav pieejama uz ceļiem, kas nav vai nav pietiekami precīzi norādīti navigācijas datos.
- Ja ceļa zīmju atpazīšanas sistēma tomēr neatpazīst braukšanas ātruma ierobežojumu, kas izziņots, pamatojoties uz navigācijas datiem, izziņotais braukšanas ātrums tiek atiestatīts uz pēdējo saglabāto braukšanas ātrumu.
- Prognozējošā braukšanas ātruma regulēšana nav pieejama ātruma ierobežojumiem, kas ir mazāki par apmēram 20 km/h

(15 mph). Šādā gadījumā mērinstrumentu bloka displejā tiek rādīts attiecīgs ziņojums.

Prognozējošās braukšanas ātruma regulēšanas aktivizēšana

Informācijas un izklaides sistēmas palīgsistēmu izvēlnē jūs varat atsevišķi iestatīt, uz kādiem notikumiem automašīnai ir jāreaģē»» 94. lappuse.

- Reakcija uz ceļa posma specifiku.
- Reakcija uz atļauto ātrumu.

Braukšana ar prognozējošo ātruma regulēšanu

- Ieslēdziet ACC»» 254. lappuse.
- Iestatiet distanci un braukšanas ātrumu.
- Aktivizējiet prognozējošo braukšanas ātruma regulēšanu.

Tīklīdz sistēma veicamajā maršrutā konstatē braukšanas ātruma ierobežojumu vai vērā nemamu ceļa posma specifiku, mērinstrumentu blokā parādās attiecīgs ziņojums. Šis ziņojums norāda iemeslu un ātrumu, uz kuru automašīna tiek pārregulēta šī ierobežojuma dēļ.



Regulēšanu izraisa braukšanas ātruma ierobežojums.



Regulēšanu izraisa ceļa posma specifika.

Ja regulēšanu ir izraisījis braukšanas ātruma ierobežojums, atpazītais ātrums tiek saglabāts kā jauns vēlamais ātrums. Ja regulēšanu ir izraisījis ceļa posma specifika, kad ierobežojums beidzas, automašīna atkal paātrinās līdz iepriekš saglabātajam braukšanas ātrumam.

Paziņotais līkuma veikšanas ātrums ir atkarīgs no braukšanas profila»» 236. lappuse.

Braukšanas ātruma pielāgojuma atcelšana

- Paziņojuma laikā: nospiediet taustiņu **RES**.
- Regulēšanas laikā: nospiediet taustiņu **SET**.

Paziņotā braukšanas ātruma pielāgošana

Paziņoto braukšanas ātrumu var pielāgot tikai tad, ja regulēšanu ir izraisījis braukšanas ātruma ierobežojums.

Daudzfunkcionālā stūre:

RES + 1 km/h (1 mph), tikai tad, kad ACC veic regulēšanu

SET – 1 km/h (1 mph), tikai tad, kad ACC veic regulēšanu

+ +10 km/h (5 mph)

– –10 km/h (5 mph)

Vadītāja palīgsistēmas

Ja jūs paziņoto braukšanas ātrumu izmaināt pārāk stipri, prognozējošā braukšanas ātruma regulēšana tiek pārtraukta.

Norādījumi

- Ja tiek atpazīts braukšanas ātruma ierobežojums, prognozējošā braukšanas ātruma regulēšana pielāgo saglabāto braukšanas ātrumu arī tad, kad ACC ir deaktivizēta. Tomēr tas netiek regulēts.
- Ja pašreizējais braukšanas ātrums ievērojamā pārsniedz ceļa zīmju atpazīšanas sistēmas konstatēto braukšanas ātruma ierobežojumu, mērinstrumentu bloka displejā tiek rādīts brīdinājums.
- Uzbraucot uz automaģistrāles bez braukšanas ātruma ierobežojuma, kā vēlamais braukšanas ātrums automātiski tiek saglabāts rekomendētais ātrums. Ja uz kādas automaģistrāles bez braukšanas ātruma ierobežojuma iepriekš jau ir ticis saglabāts lielāks braukšanas ātrums, rekomendētā ātruma vietā tiek pārņemts tas.

Problēmas un risinājumi

Parādās ziņojums, ka prognozējošā braukšanas ātruma regulēšana pašlaik nav pieejama vai arī nav pieejama jūsu valstī.

- Ja ziņojums tiek rādīts ilgstoši un prognozējošā braukšanas ātruma regulēšana jūsu valstī ir pieejama, apmeklējiet servisa centru.

Norādījumi

Atkarībā no darbības traucējuma izvēlnē **Automašīnas statuss** var tikt rādīta papildu informācija» 93. lappuse .

Joslas uzturēšanas palīgsistēma (Lane Assist)*

levads

Joslas uzturēšanas palīgsistēma (Lane Assist) palīdz vadītājam sistēmas fizisko iespēju robežās, kad automašīnai draud izbraukšana no savas joslas. Šī funkcija nav paredzēta, kā arī nav piemērota, lai automātiski noturētu automašīnu braukšanas joslā.

Izmantojot kameru pie priekšējā stikla, joslas uzturēšanas palīgsistēma atpazīst iespējamās brauktuves apzīmējumus (līnijas). Ja automašīna pietuvojas pārāk tuvu atpazītajām braukšanas joslas robežām, sistēma brīdina vadītāju ar koriģējošu stūres kustību. Vadītājs jebkurā laikā var pārvarēt stūres koriģējošo darbību.

Ja ir ieslēgts virzienrādītājs, brīdinājums netiek sniegts, jo joslas uzturēšanas palīgsistēma to uztver kā apzinātu joslas maiņu.

Sistēmas iespēju robežas

Izmantojiet joslas uzturēšanas palīgsistēmu tikai uz automaģistrālem un labā stāvoklī esošiem autoceļiem.

Sistēma nav pieejama tālāk minētajos apstākļos.

- Ja automašīnas ātrums ir mazāks par apmēram 55 km/h (30 mph).
- Ja sistēma neatpazīst brauktuves apzīmējumus.
- Asos ceļa līkumos.
- Ļoti sportiskas braukšanas gadījumā sistēma īslaicīgi izslēdzas.

UZMANĪBU

Joslas uzturēšanas palīgsistēmas viedais tehniskais aprīkojums nespēj pārvarēt fizikas likumu un sistēmas noteiktos ierobežojumus. Ja joslas uzturēšanas palīgsistēmu lieto neuzmanīgi vai nekontrolēti, var izraisīt negadījumus un smagus savainojumus. Sistēma nevar aizstāt vadītāja uzmanību un veikt viņa vietā automašīnas stūrēšanu.

- Vienmēr pielāgojiet braukšanas ātrumu un drošības distanci līdz priekšā braucošajām automašīnām redzamības un laika apstākļiem, ceļa seguma stāvoklim un satiksmes apstākļiem.
- Vienmēr turiet rokas uz stūres, lai jebkurā brīdī būtu gatavs stūrēšanai. Automašīnas »

vadītājs vienmēr ir atbildīgs par automašīnas palikšanu braukšanas joslā.

- Joslas uzturēšanas palīgsistēma atpazīst ne visus brauktuves apzīmējumus. Sliktā stāvoklī esošu brauktuvi, brauktuves virsmas struktūras īpatnības vai noteiktus objektus joslas uzturēšanas palīgsistēma noteiktos apstākļos var kļūdaini uzskatīt par brauktuves apzīmējumiem. Nekavējoties pārvariet jebkuru nevēlamu sistēmas iejaukšanos.
- Ja satiksmes situācija to atļauj, ņemiet vērā mērinstrumentu bloka ekrānā sniegtos ziņojumus un rīkojieties atbilstoši norādījumiem.
- Tālāk minētajās situācijās var notikt nevēlama sistēmas iejaukšanās vai tā var vispār nereaģēt. Šādās situācijās vadītāja uzmanība ir īpaši svarīga un, iespējams, joslas uzturēšanas palīgsistēma ir uz laiku jāizslēdz.
 - Veicot ļoti sportiskus braucienus.
 - Nelabvēlīgos laika apstākļos un sliktā stāvoklī esošos ceļos.
 - Ceļa remonta zonās.
 - Pirms kalnu virsotnēm un ielejām.
- Vienmēr uzmanīgi kontrolējiet automašīnas apkārtni un brauciet, prognozējot situāciju.
- Ja kameras skata lauks ir netīrs, nosegts vai bojāts, joslas uzturēšanas palīgsistēmas darbība var būt ierobežota.

Kontrollampiņa



deg zaļā krāsā

Joslas uzturēšanas palīgsistēma ir aktīva un pieejama.



deg dzeltenā krāsā

Joslas uzturēšanas palīgsistēma iejaucas, izmantojot koriģējošu stūrēšanas iedarbību.



deg dzeltenā krāsā
OFF

Joslas uzturēšanas palīgsistēma ir deaktivizēta.

Pēc aizdedzes ieslēgšanas uz īsu brīdi iedegas dažas brīdinājuma lampiņas un kontrollampiņas, norādot uz darbaspēju pārbaudi. Tās nodziest pēc dažām sekundēm.

⚠ UZMANĪBU

Ņemiet vērā drošības norādījumus »» ⚠
Brīdinājuma lampiņas un kontrollampiņas 89. lappuse.

Braukšana ar joslas uzturēšanas palīgsistēmu

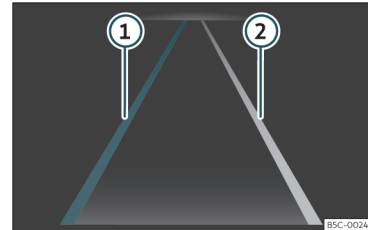



175. att. Mērinstrumentu bloka ekrānā: joslas uzturēšanas palīgsistēmas rādījumi.

- 1 Atpazīta braukšanas joslas līnija. Sistēma iejaucas, balstoties uz atpazīto pusi.
- 2 Atpazīta braukšanas joslas līnija. Sistēma neiejaucas.

Joslas uzturēšanas palīgsistēmas ieslēgšana un izslēgšana

Dažās valstīs joslas uzturēšanas palīgsistēma vienmēr tiek aktivizēta reizē ar aizdedzes ieslēgšanu. Darbības statuss tiek rādīts informācijas un izklaides sistēmas izvēlnē **Vadītāja palīgsistēmas** vai vadītāja palīgsistēmu izvēlnē pēc attiecīgā taustiņa nospiešanas. Šajās izvēlnēs joslas uzturēšanas palīgsistēmu var aktivizēt un deaktivizēt.

Vadītāja palīgsistēmas

Joslas uzturēšanas palīgsistēma ir gatava aktīvi iejaukties, kad braukšanas ātrums pārsniedz apmēram 60 km/h (35 mph) un braukšanas apzīmējumi ir atpazīti (sistēmas statuss: aktīvs). Kontrollampīna  deg zaļā krāsā. Kad sistēma iejaucas ar koriģējošu stūrēšanas iedarbību, kontrollampīna  deg dzeltenā krāsā.

Ja kontrollampīna mērinstrumentu bloka ekrānā nodzīst, tas nozīmē, ka joslas uzturēšanas palīgsistēma ir ieslēgta, bet nav gatava iejaukties, vai ir izslēgta.

Kad jūs ieslēdzas virzienrādītāju, sistēma īslaicīgi pārslēdzas pasīvā stāvoklī, lai ļautu jums mainīt braukšanas joslu.

Kad vadītājs enerģiski veic stūres pagriešanu vai tās stāvokļa koriģēšanu, sistēma īslaicīgi pārslēdzas pasīvā stāvoklī.

Norādījums vadītājam pārņemt kontroli

Ja stūrēšana netiek manuāli koriģēta, sistēma ar rādījumu mērinstrumentu bloka ekrānā un akustiskiem brīdinājumiem aicina vadītāju to darīt.

Ja vadītājs uz to nereaģē, sistēma pārslēdzas pasīvā režīmā.

Neatkarīgi no manevriem ar stūri, ja neierasti ilgu laiku netiek veikta stūrēšana, vadītājs ar teksta ziņojumu mērinstrumentu bloka ekrānā un papildu akustiskiem brīdinājumiem tiek

aicināts vadīt automašīnu braukšanas joslas vidū.

Stūres vibrācija

Tālāk minētās situācijās var izraisīt stūres vibrāciju.

- Sistēmas veiktas spēcīgas stūrēšanas iedarbības rezultātā tā vairs neatpazīst braukšanas joslu.

Informācijas un izklaides sistēmas izvēlnē **Automašīna** papildus var izvēlēties arī stūres vibrāciju. Šajā gadījumā, ja automašīna pārbrauc pāri braukšanas joslas apzīmējumam, stūre vibrē.

Problēmu novēršana

Kļūdu ziņojumi, sistēma tiek izslēgta

- Notīriet priekšējo stiklu»» 356. lappuse.
- Pārbaudiet, vai priekšējais stikls kameras skata laukā nav bojāts.

Sistēma darbojas citādāk, nekā paredzēts

- Regulāri notīriet kameras skata lauku un uztīriet to tīru no netīrumiem, ledus un sniega.
- Nenosedziet kameras skata lauku.
- Pārbaudiet, vai priekšējais stikls kameras skata laukā nav bojāts.

- Neuzstādieliet uz stūres priekšmetus.

Ja šaubāties vai jums ir jautājumi, apmeklējiet servisa centru.

Braukšanas palīgsistēma (Travel Assist)

Ievads

Braukšanas palīgsistēma (Travel Assist) apvieno automātisko distances regulēšanu (ACC) un adaptīvo joslas vadību. Sistēmas iespēju robežās automašīna var uzturēt vadītāja iepriekš izvēlētu distanci līdz priekšā braucošajam transportlīdzeklim un palikt vēlamajā pozīcijā savā braukšanas joslā.

Braukšanas palīgsistēma (Travel Assist) izmanto tos pašus sensorus, ko automātiskā distances regulēšana (ACC) un joslas uzturēšanas palīgsistēma (Lane Assist). Tāpēc uzmanīgi izlasiet informāciju par ACC »» 253. lappuse un Lane Assist»» 261. lappuse un ievērojiet tajā minētos sistēmas ierobežojumus un norādījumus.

Ātruma diapazons

Braukšanas palīgsistēma (Travel Assist) veic regulēšanu ātruma diapazonā starp apmēram 30 km/h (20 mph) un apmēram »»

210 km/h (130 mph), Ja aprīkojumā ietilpst adaptīvā joslas vadība, diapazons paplašinās no 0 km/h (0 mph) līdz apmēram 250 km/h (155 mph). Šis ātruma diapazons var atšķirties atkarībā no tirgus.

Braukšana ar Travel Assist

Braukšanas palīgsistēma (Travel Assist) automātiski kontrolē akceleratora pedāli, bremzes un stūrešanu. Turklāt braukšanas palīgsistēma (Travel Assist) var savu iespēju robežās palēnināt jūsu automašīnu, līdz tā apstājas aiz priekšā apturēta transportlīdzekļa un pēc tam pati atsāk kustību.

Palīgsistēmas veikto regulēšanu jūs varat jebkurā brīdī pārvarēt.

Vai automašīna ir aprīkota ar braukšanas palīgsistēmu (Travel Assist)?

Automašīna ir aprīkota ar braukšanas palīgsistēmu (Travel Assist), ja daudzfunkcionālajā stūrē ir taustiņš  » **178. att.** .

Norādījums vadītājam pārņemt kontroli

Ja jūs noņemat rokas no stūres, sistēma pēc dažām sekundēm ar rādījumu mērinstrumentu bloka displejā un akustiskiem brīdinājumiem uzaicina jūs pārņemt stūrešanu.

UZMANĪBU

Braukšanas palīgsistēmas (Travel Assist) vieklais tehniskais aprīkojums nespēj pārva-

rēt un izmainīt fizikas likumus un darbojas tikai sistēmas iespēju robežās. Neuzmanīga vai nekontrolēta braukšanas palīgsistēmas (Travel Assist) izmantošana var izraisīt negadījumus un smagus savainojumus. Sistēma nevar aizstāt nepieciešamo vadītāja uzmanību.

- Ņemiet vērā sistēmas iespēju robežas un norādījumus par automātisko distances regulēšanu (ACC) un joslas uzturēšanas palīgsistēmu (Lane Assist).
- Vienmēr pielāgojiet braukšanas ātrumu un drošības distanci līdz priekšā braucošajām automašīnām redzamības un laika apstākļiem, ceļa seguma stāvoklim un satiksmes apstākļiem.
- Nekad neizmantojiet braukšanas palīgsistēmu (Travel Assist) sliktas redzamības apstākļos, kā arī kalnainos, līkumainos, slidēnos ceļa posmos, piemēram, ja brauktuvi klāj sniegs, ledus, mitrums vai grants segums, kā arī uz pārplūdušiem ceļiem.
- Nekad neizmantojiet braukšanas palīgsistēmu (Travel Assist) apvidus apstākļos vai uz ceļiem bez cietu seguma. Braukšanas palīgsistēma (Travel Assist) ir paredzēta izmantošanai tikai uz ceļiem ar cietu brauktuves segumu.
- Braukšanas palīgsistēma (Travel Assist) nereaģē uz cilvēkiem, dzīvniekiem, kā arī uz šķērsām vai tajā pašā braukšanas joslā pretī braucošiem transportlīdzekļiem.

- Nekavējoties bremzējiet, ja braukšanas palīgsistēma (Travel Assist) pietiekami nesamazina ātrumu.
- Bremzējiet nekavējoties, ja mērinstrumentu bloka displejā parādās bremzēšanas uzaicinājums.
- Bremzējiet, ja automašīna pēc bremzēšanas uzaicinājuma nejauši sāk rīpot.
- Vienmēr turiet rokas uz stūres, lai jebkurā brīdī varētu patstāvīgi stūrēt. Par automašīnas noturēšanu braukšanas joslā vienmēr ir atbildīgs vadītājs.
- Ja iespējams, nebrauciet ar cimdiem. Sistēma var interpretēt, ka vadītājs netur stūri.
- Kad mērinstrumentu bloka displejā parādās norādījums vadītājam pārņemt kontroli, nekavējoties pārņemiet automašīnas kontroli.
- Jebkurā brīdī esiet gatavs patstāvīgi izmainīt braukšanas ātrumu.

Norādes mērinstrumentu bloka displejā

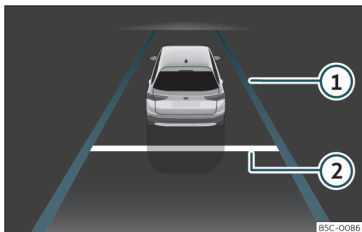

176. att. Mērinstrumentu bloka ekrānā: rādījums ar aktīvu regulēšanu.

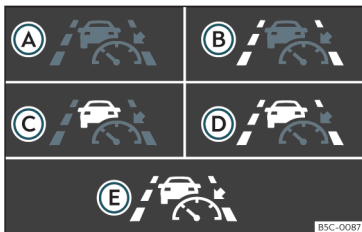

177. att. Mērinstrumentu bloka ekrānā: kontrollampiņas.

Displeja rādījumi

» 176. att.

- ① Adaptīvā joslas vadība ir aktīva.
- ② Iestatītā distance.

Atkarībā no aprīkojuma dažas kontrollampiņas mērinstrumentu bloka displejā rāda arī sistēmas statusu:

» 177. att.

- Ⓐ Travel Assist ir aktīva, distances kontrole un adaptīvā joslas vadība ir aktīvas.
- Ⓑ Travel Assist ir aktīva, distances kontrole ir aktīva, adaptīvā joslas vadība ir pasīva.
- Ⓒ Travel Assist ir aktīva, distances kontrole ir pasīva, adaptīvā joslas vadība ir aktīva.
- Ⓓ Travel Assist ir aktīva, distances kontrole un adaptīvā joslas vadība ir pasīvas.
- Ⓔ Travel Assist nav aktīva.

Atkarībā no aprīkojuma mērinstrumentu blokā var tikt rādīta papildu informācija, piemēram, pārtrauktās līnijas vai citi transportlīdzekļi uz ceļa.

Braukšanas palīgsistēmas (Travel Assist) lietošana

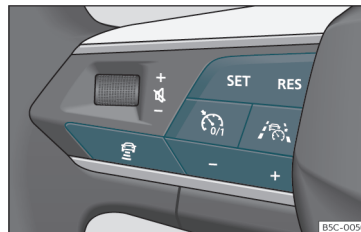

178. att. Daudzfunkcionālās stūres kreisajā pusē: taustiņi Travel Assist lietošanai.

Ieslēgšana

- Nospiediet taustiņu uz daudzfunkcionālās stūres.

Kontrollampīna deg zaļā krāsā. Mērinstrumentu bloka displejā parādās arī teksta ziņojums. Braukšanas palīgsistēma (Travel Assist) uztur pašreizējo ātrumu un iepriekš noteikto distanci līdz priekšā braucošajam transportlīdzeklim. Ja ir atpazīti brauktuves apzīmējumi, automašīna vienlaikus tiek noturēta braukšanas joslā ar stūres kustībām.

Regulēšanas pārtraukšana

- Īsi nospiediet taustiņu uz daudzfunkcionālās stūres vai bremžu pedāli. »

Iestatītā distance saglabājas.

Citu iestatījumu veikšana

Braukšanas palīgsistēmu (Travel Assist) lieto tāpat kā automātisko distances regulēšanu (ACC)»» 254. lappuse.

Problēmas un risinājumi



Braukšanas palīgsistēma (Travel Assist) nav pieejama vai darbojas citādāk, nekā paredzēts

Kontrollampina deg dzeltenā krāsā. Mērinstrumentu bloka displejā tiek rādīts arī attiecīgs ziņojums.

- Sensoriem ir darbības traucējums. Pārbaudiet iemeslus un veiciet novēršanas darbības, kas aprakstītas»» 243. lappuse.
- Pārsniegtas sistēmas iespēju robežas.
- Ja traucējums joprojām pastāv, apmeklējiet servisa centru.



Pārņemiet stūrēšanu

Brīdinājuma lampiņa iedegas baltā vai sarkanā krāsā atkarībā no tā, cik steidzami jums ir jāiejaucas. Tiek rādīts arī ziņojums.

- Jūs uz dažām sekundēm esat atlaidis stūri. Satveriet stūri un pārņemiet automašīnas vadību.

- Sasniegtas sistēmas iespēju robežas. Satveriet stūri un pārņemiet automašīnas vadību.

Braukšanas palīgsistēma (Travel Assist) automātiski izslēdzas

Automašīnas bez ārkārtas palīdzības sistēmas (Emergency Assist): jūs jau ilgstoši esat atlaidis stūri.

- Darbības traucējums. Apmeklējiet servisa centru.

Regulēšana tiek negaidīti pārtraukta

Automašīnas bez asistējošās joslas maiņas: jūs esat ieslēdzis virzienrādītāju.

Ārkārtas palīdzības sistēma (Emergency Assist)

Darbības princips

Ārkārtas palīdzības sistēma (Emergency Assist) var noteikt vadītāja neaktivitāti, noturēt automašīnu braukšanas joslā un vajadzības gadījumā nobremzēt to līdz pilnīgi nekustīgam stāvoklim. Tādā veidā sistēma var aktīvi palīdzēt izvairīties no negadījuma vai mazināt tā sekas.

Ārkārtas palīdzības sistēma (Emergency Assist) izmanto tos pašus sensorus, ko automā-

tiskā distances regulēšana (ACC) un joslas uzturēšanas palīgsistēma (Lane Assist). Tāpēc uzmanīgi izlasiet informāciju par ACC »» 253. lappuse un Lane Assist»» 261. lappuse un ievērojiet tajā minētos sistēmas ierobežojumus un norādījumus.

Ja ārkārtas palīdzības sistēma (Emergency Assist) konstatē vadītāja neaktivitāti, tā aicina vadītāju pārņemt automašīnas kontroli. Aicinājums notiek ar optiskiem un akustiskiem brīdinājumiem, kā arī ar bremžu grūdieniem. Drošības josta tiek nospirogota (atkarībā no aprīkojuma). Sistēma bremzē automašīnu un notur to braukšanas joslā.

Pagriezot stūri, strauji paātrinoties vai nospiežot bremžu pedāli, jūs jebkurā brīdī varat pārvarēt sistēmas veikto regulēšanu.

Kamēr ārkārtas palīdzības sistēma (Emergency Assist) aktīvi veic regulēšanu, citi ceļu satiksmes dalībnieki tiek brīdināti tālāk minētajā veidā.

- Pēc īsa brīža ieslēdzas avārijas gaismu signalizācija.
- Skan signālaure (atkarībā no braukšanas ātruma).

Tiklīdz automašīna apstājas, notiek tālāk minētais.

- Tiek atslēgtas durvis.
- Iedegas salona apgaismojums.

Vadītāja palīgsistēmas

- Atkarībā no aprikojuma tiek veikts ārkārtas zvans (eCall).
- Tiek ieslēgta elektroniskā stāvbremze.

Ieslēgšana un izslēgšana

Ārkārtas palīdzības sistēmu (Emergency Assist) ir ieslēgt un izslēgt palīgsistēmu izvēlnē >>> 94. lappuse informācijas un izklaides sistēmā.

Kad ārkārtas palīdzības sistēma (Emergency Assist) ir ieslēgta, tā tiek aktivizēta tikai tad, ja izpildās tālāk minētie nosacījumi.

- Ir ieslēgta braukšanas palīgsistēma (Travel Assist) vai joslas uzturēšanas palīgsistēma (Lane Assist).
- Sistēma ir atpazinusi braukšanas joslas apzīmējumu automašīnas kreisajā un labajā pusē.

Problēmas un risinājumi



Ārkārtas palīdzības sistēma (Emergency Assist) nav pieejama

Kontrollampīna deg dzeltenā krāsā. Mērinstrumentu bloka displejā tiek rādīts arī attiecīgs ziņojums.

- Kameras skata lauks ir netīrs. Notīriet priekšējo stiklu.

- Kameras skatu ierobežo laika apstākļi, piemēram, sniegš, vai mazgāšanas līdzekļu paliekas, vai pārkļājumi. Notīriet priekšējo stiklu.
- Kameras skatu ierobežo uzstādītie piedurumi vai uzlīmes. Atstājiet brīvu zonu ap kameras skata lauku.
- Kamera ir izregulējusies vai bojāta, piemēram, priekšējā stikla bojājuma rezultātā. Pārbaudiet, vai nav saskatāmi bojājumi.
- Pastāv darbības traucējums vai defekts. Izslēdziet un atkal iedarbiniet dzinēju.
- Ja problēma joprojām pastāv, izslēdziet ārkārtas palīdzības sistēmu un apmeklējiet servīsa centru.

⚠ UZMANĪBU

Ārkārtas palīdzības sistēmas (Emergency Assist) viedais tehniskais aprikojums nespēj pārvarēt un izmainīt fizikas likumus un darbojas tikai sistēmas iespēju robežās. Par automašīnas vadīšanu vienmēr ir atbildīgs vadītājs.

- Vienmēr pielāgojiet braukšanas ātrumu un drošības distanci līdz priekšā braucošajām automašīnām redzamības un laika apstākļiem, ceļa seguma stāvoklim un satiksmes apstākļiem.
- Ārkārtas palīdzības sistēma (Emergency Assist) ne vienmēr var patstāvīgi novērst negadījumus un smagus savainojumus.
- Ja iespējams, nebrauciet ar cimdium. Sistēma var interpretēt, ka vadītājs netur stūri.

• Ja radara sensors vai kamera ir aizsegta, izregulējusies vai bojāta, sistēma var veikt nevēlamu bremzēšanu vai stūrēšanu.

• Ārkārtas palīdzības sistēma nereaģē uz cilvēkiem vai dzīvniekiem, kā arī uz transportlīdzekļiem, kas šķērso ceļu vai kustas pretī jūsu automašīnai pa to pašu braukšanas joslu.

⚠ UZMANĪBU

Nevēlami iejaucoties, ārkārtas palīdzības sistēma (Emergency Assist) var izraisīt negadījumus un smagus savainojumus.

- Ja automašīna izturas savādāk, nekā gaidīts, pārtrauciet ārkārtas palīdzības sistēmas (Emergency Assist) iedarbību, strauji pātrīnoties, bremzējot vai stūrējot.
- Nelietojiet braukšanas palīgsistēmu (Travel Assist) un joslas uzturēšanas palīgsistēmu (Lane Assist). Apmeklējiet servīsa centru un veiciet sistēmas pārbaudi.

i Norādījums

- Ārkārtas palīdzības sistēmas (Emergency Assist) automātisko iedarbību var pārtraukt, nospiežot akceleratora vai bremžu pedāli vai pagriežot stūri.
- Automātiski ieslēgto avārijas gaismu signalizāciju var izslēgt, nospiežot akceleratora vai bremžu pedāli, pagriežot stūri vai nospiežot avārijas gaismu signalizācijas taustiņu. >>

- Vajadzības gadījumā ārkārtas palīdzības sistēma (Emergency Assist) var nobremzēt automašīnu līdz pilnīgi nekustīgam stāvoklim.
- Ja ārkārtas palīdzības sistēma (Emergency Assist) ir nostrādājusi, tā atkal ir pieejama tikai pēc aizdedzes izslēgšanas un atkārtotas ieslēgšanas.

Joslas maiņas palīgsistēma (Side Assist) ar izbraukšanas palīgsistēmu (RCTA) un durvju atvēršanas brīdinājuma sistēmu (Exit Assist)*

Temata ievads

Joslas maiņas palīgsistēma (Side Assist) palīdz kontrolēt satiksmi automašīnas aizmugurē.

Integrētā izbraukšanas palīgsistēma (RCTA) palīdz vadītājam izbraukt no stāvvietas, kas atrodas perpendikulāri brauktuvei, un veikt manevrēšanu.

Durvju atvēršanas brīdinājuma sistēma (Exit Assist) brīdina pasažieri par iespējamām briesmām, kas tuvojas no aizmugures, kad viņš atver durvis, vai arī tad, kad kādas no automašīnas durvīm ir atvērtas.

⚠ UZMANĪBU

Joslas maiņas palīgsistēmas (Side Assist), izbraukšanas palīgsistēmas (RCTA) un durvju atvēršanas brīdinājuma sistēmas viedais tehniskais aprīkojums nespēj pārvarēt un izmainīt fizikas likumus un darbojas tikai sistēmas iespēju robežās. Joslas maiņas palīgsistēmas, izbraukšanas palīgsistēmas un durvju atvēršanas brīdinājuma sistēmas nevērīga un neapzināta izmantošana var izraisīt negadījumus un smagus savainojumus. Sistēma nevar aizstāt nepieciešamo vadītāja uzmanību.

- Vienmēr pielāgojiet braukšanas ātrumu un drošības distanci līdz priekšā braucošajām automašīnām redzamības un laika apstākļiem, ceļa seguma stāvoklim un satiksmes apstākļiem.
- Vienmēr turiet rokas uz stūres, lai vajadzības gadījumā varētu pārņemt stūrēšanu.
- Pievērsiet uzmanību joslas maiņas palīgsistēmas kontrollampiņām un ziņojumiem mērinstrumentu bloka displejā un rīkojieties atbilstoši norādījumiem.
- Joslas maiņas palīgsistēma var reaģēt uz īpašas konstrukcijas brauktuves apmalēm, piemēram, uz augstām vai ieliektām aizsargbarjerām. Šādos gadījumos sistēma var sniegt kļūdainus brīdinājumus.
- Joslas maiņas palīgsistēmu nekādā gadījumā nedrīkst izmantot uz slikti izbūvētiem ceļiem. Joslas maiņas palīgsistēma ir paredzēta labi izbūvētiem ceļiem.

- Vienmēr uzmanīgi kontrolējiet automašīnas apkārtni.
- Tieša saules starojuma gadījumā ir iespējams, ka joslas maiņas palīgsistēmas kontrollampiņas ir grūti saskatāmas.

i Norādījums

Ja joslas maiņas palīgsistēma, izbraukšanas palīgsistēma un durvju atvēršanas brīdinājuma sistēma nedarbojas tā, kā aprakstīts šajā nodaļā, nelietojiet tās un apmeklējiet servisa centru.

Vadītāja palīgsistēmas

Kontrollampīna

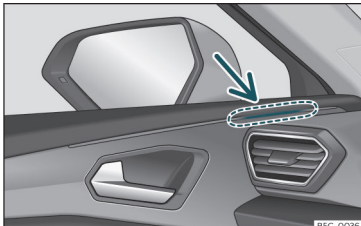

179. att. Joslas maiņas palīgsistēmas kontrollampīna.

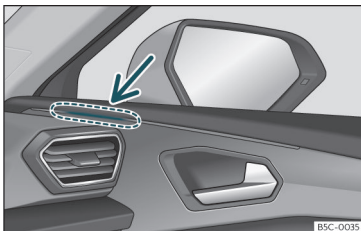

180. att. Joslas maiņas palīgsistēmas kontrollampīna.

Iedegas

Kontrollampīna vienreiz īsi iedegas: joslas maiņas palīgsistēma ir aktivizēta un gatava darbam, piemēram, kad sistēmu ieslēdz.

Iedegas

Deg pastāvīgi: joslas maiņas palīgsistēma ir konstatējusi automašīnu aklajā zonā.

Mirgo

Blakus joslā ir konstatēta automašīna, un konstatētās automašīnas virzienā ir ieslēgts virzienrādītājs »» △

Automašīnās, kas ir aprīkotas arī ar joslas uzturēšanas palīgsistēmu »» 261. lappuse , brīdinājums par joslas atstāšanu atskan arī tad, kad virzienrādītājs nav ieslēgts (joslas maiņas palīgsistēma „Plus” »» 270. lappuse).

Kontrollampīnas iedegas aizdedzes ieslēgšanas brīdī, un tām ir jānodziest pēc apmēram 2 sekundēm. Šajā laikā tiek pārbaudītas sistēmu darbaspējas.

Ja joslas maiņas palīgsistēmas kontrollampīna neiedegas, tas nozīmē, ka joslas maiņas palīgsistēma automašīnas apkārtņē nav konstatējusi nevienu transportlīdzekli »» △.

Kad ārā kļūst tumšāks, kontrollampīnu iedegšanās intensitāte tiek samazināta. Lietotājs var mainīt kontrollampīnu iedegšanās intensitāti, informācijas un izklaides sistēmas izvēlnē izvēloties vienu no 5 līmeņiem.

△ UZMANĪBU

Ja kontrollampīnas un attiecīgos brīdinājuma ziņojumus ignorē, automašīna var palikt stāvam satiksmes plūsmā un noteiktos ap-

stākļos izraisīt negadījumus un smagus savainojumus.

- Brīdinājuma lampīnas un ziņojumus nedrīkst ignorēt.
- Veiciet nepieciešamās darbības.

① PIESARDZĪBA

Kontrollampīnu un attiecīgo brīdinājuma ziņojumu ignorēšana var izraisīt automašīnas bojājumus.

Joslas maiņas palīgsistēma (Side Assist)

Joslas maiņas palīgsistēma izmanto radara sensorus, lai kontrolētu zonu aiz automašīnas »» 7. lappuse . Šim nolūkam sistēma mēra attālumu līdz citiem transportlīdzekļiem un ātruma starpību starp tiem un jūsu automašīnu. Joslas maiņas palīgsistēma nedarbojas, ja ātrums ir mazāks par apmēram 15 km/h (9 mph).

Joslas platums netiek reģistrēts katrā gadījumā atsevišķi – tas ir noteikts sistēmas iestatījumos. Tāpēc uz šauriem ceļiem vai starp divām braukšanas joslām rādījumi var būt kļūdaini. Tāpat sistēma var atpazīt automašīnas, kas atrodas aiznākamajā braukšanas joslā (ja tāda ir) vai citus nekustīgus objektus, piemēram, ceļa drošības apmales, un sniegt kļūdainu brīdinājumu. »»

Gaismas signāls

Kontrollampīna attiecīgajā pusē informē par satiksmes situāciju aiz automašīnas, ja sistēma to novērtē kā kritisku. Kontrollampīna kreisajā pusē»» 179. att. informē par satiksmes situāciju kreisajā automašīnas pusē, bet kontrollampīna labajā pusē»» 180. att. – par situāciju labajā automašīnas pusē.

Nenovietojiet joslas maiņas palīgsistēmas brīdinājuma lampiņu zonā priekšmetus, uzlīmes vai tamlīdzīgas lietas, kas var pasliktināt gaismas signālu redzamību.

Joslas maiņas palīgsistēma "Plus"

Joslas maiņas palīgsistēmas "Plus" funkcija ir iespējama, aktivizējot joslas uzturēšanas palīgsistēmas (Lane Assist)»» 261. lappuse un joslas maiņas palīgsistēmas (Side Assist) funkcijas. Šajā gadījumā funkcijas tiek paplašinātas, kā aprakstīts tālāk.

Ja vadītājs uzsāk joslas maiņu potenciāli kritiskā situācijā, notiek tālāk minētais.

- Kontrollampīna attiecīgajā pusē mirgo arī tad, ja virzienrādītājs nav ticis ieslēgts.
- Stūre vibrē, lai brīdinātu vadītāju par sadursmes risku.
- Notiek koriģējoša stūres kustība, lai noturētu automašīnu braukšanas joslā.

Braukšanas situācijas

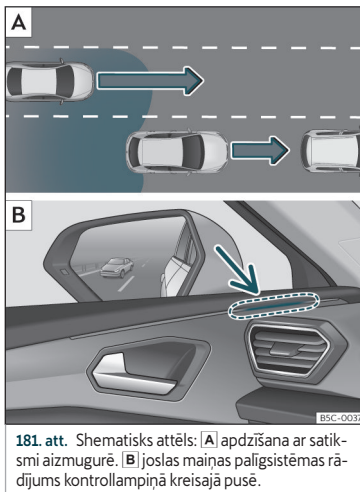

181. att. Shematisks attēls: [A] apdzīšana ar satiksmi aizmugurē. [B] joslas maiņas palīgsistēmas rādījums kontrollampīnā kreisajā pusē.

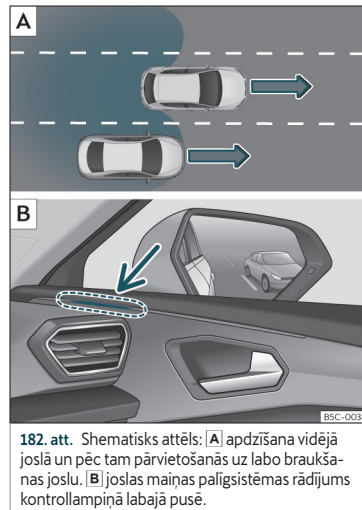

182. att. Shematisks attēls: [A] apdzīšana vidējā joslā un pēc tam pārvietošanās uz labo braukšanas joslu. [B] joslas maiņas palīgsistēmas rādījums kontrollampīnā labajā pusē.

Tālāk norādītajās situācijās kontrollampīnā »» 181. att. [B] (bultiņa) vai»» 182. att. [B] (bultiņa) parādās rādījums.

- Kad cita automašīna apdzien jūsu automašīnu»» 181. att. [A].
- Kad jūs apdzienat citu automašīnu »» 182. att. [A] un abu automašīnu ātrumu starpība ir lielāka par apmēram 10 km/h (6 mph). Ja apdzīšana notiek daudz ātrāk, rādījums neparādās.

Jo ātrāk no aizmugures tuvojas otrs transportlīdzeklis, jo agrāk ieslēdzas rādījums kontrollampiņā, jo joslas maiņas palīgsistēma ņem vērā jūsu automašīnas un otra transportlīdzekļa braukšanas ātrumu starpību. Tāpēc vienā un tajā pašā attālumā līdz citam transportlīdzeklim rādījums dažreiz ieslēdzas agrāk, bet citreiz – vēlāk.

Sistēmas fizikālās iespēju robežas

Noteiktās braukšanas situācijās pastāv iespēja, ka joslas maiņas palīgsistēma interpretē satiksmes situāciju kļūdaini. Tā var notikt, piemēram, tālāk norādītajās situācijās.

- Asos ceļa līkumos.
- Braukšanas joslās, kuru platums ir dažāds.
- Vietās ar lielu augstumu starpību.
- Sliktos laika apstākļos.
- Ja ceļa malās ir īpašas konstrukcijas objekti, piemēram, augstas vai sašķiebtas ceļa drošības apmales.

Izbraukšanas palīgsistēma (RCTA)

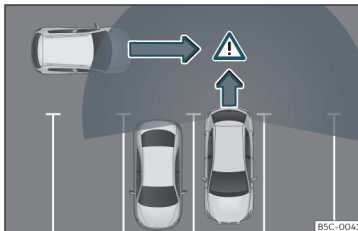

183. att. Izbraukšanas palīgsistēmas darbības shēma: kontrolētā zona aiz automašīnas, kas izbrauc no stāvvietas.

Izmantojot radara sensorus aizmugurējā buferī»» 243. lappuse , izbraukšanas palīgsistēma kontrolē perpendikulāro satiksmes kustību aiz automašīnas, kad tā atpakaļgaitā izbrauc no stāvvietas, piemēram, sliktas redzamības apstākļos.

Kad sistēma konstatē, ka pa braukšanas joslu aiz automašīnas tās aizmugurei tuvojas kāds transportlīdzeklis»» **183. att.** , ja situāciju to pieprasa, atskan akustisks signāls.

Vadītāju informē ne tikai akustisks signāls, bet arī vizuāls rādījums informācijas un izklaidēšanas sistēmas ekrānā. Brīdinājums parādās kā

dzeltena vai sarkana josla informācijas un izklaidēšanas sistēmas ekrānā attēlotās automašīnas aizmugurējā zonā. Josla norāda, kurai no automašīnas pusēm perpendikulāri braucošais transportlīdzeklis tuvojas¹⁾.

Automātiskā bremzēšana bojājumu novēršanai

Kad izbraukšanas palīgsistēma atpazīst kādu satiksmes dalībnieku, kas pa braukšanas joslu tuvojas automašīnas aizmugurei, un vadītājs nespiež bremžu pedāli, sistēma bremzē patstāvīgi.

Sistēma palīdz vadītājam, automātiski nobremzējot automašīnu un tādējādi novēršot bojājumus. Automātiskā bremzēšana notiek, kad automašīna brauc atpakaļgaitā ar ātrumu aptuveni 1-12 km/h (1-7 mph). Kad automašīna ir apstājusies, sistēma notur to nekustīgā stāvoklī vēl 2 sekundes.

Pēc tam, kad ir notikusi automātiska bremzēšana bojājumu novēršanai, ir jāpaiet apmēram 10 sekundēm, līdz sistēma atkal var veikt automātisku bremzēšanu.

Automātisko bremzēšanu var pārtraukt, spēcīgi nospiežot akceleratora vai bremžu pedāli. Tādējādi vadītājs atkal pārņem automašīnas kontroli. »

¹⁾ Šis izvēlnes punkts ir pieejams tikai automašīnās ar novietošanas sistēmu.

▲ UZMANĪBU

Viedā izbraidīšanas palīgsistēmas tehnoloģija darbojas fizikas likumu un sistēmas noteiktajās robežās. Novietošanas manevra palīga darbība nedrīkst kļūt par pamudinājumu riskēt. Sistēma nevar aizstāt nepieciešamo vadītāja uzmanību.

- Nekad nelietojiet sistēmu apgrūtinātās redzamības apstākļos vai sarežģītās satiksmes situācijās, piemēram, uz ceļiem ar intensīvu satiksmes plūsmu vai vietās, kurās krustojas vairākas braukšanas joslas.
- Vienmēr kontrolējiet automašīnas apkārtni, jo sistēma bieži neatpazīst velosipdistus un gājējus.
- Ne vienmēr izbraidīšanas palīgsistēma patstāvīgi nobremzē automašīnu līdz pilnīgi nekustīgam stāvoklim.

Durvju atvēršanas brīdinājuma sistēma (Exit Assist)

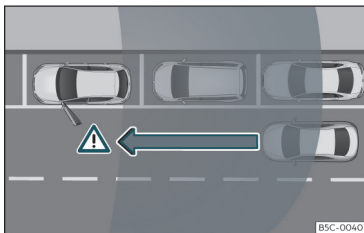

184. att. Grafisks piemērs.

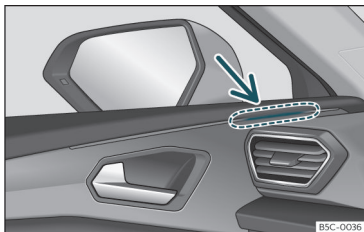

185. att. Durvis: brīdinājuma lampiņa.

Kad automašīna ir apstādināta, durvju atvēršanas brīdinājuma sistēma (Exit Assist) brīdina pasažierus par iespējamu sadursmi, ja tiks atvērtas durvis. Savu iespēju robežās sistēma uzrauga automašīnas aizmugures un sānu zonu, izmantojot aizmugurējos sensorus

» 243. lappuse. Tā atpazīst kustīgus objektus, kas tuvojās no aizmugures, piemēram, automašīnas» 184. att. .

Ja sistēma nosaka, ka durvju atvēršana var izraisīt kritisku situāciju, par to signalizē akustisks signāls durvju skaļruni attiecīgajā pusē » 185. att.. Papildus mirgo arī joslas maiņas palīgsistēmas kontrollampiņa attiecīgajās durvīs. Ja durvis jau ir atvērtas un kritiskā situācijā ir atpazīts cits ceļu satiksmes dalībnieks, joslas maiņas palīgsistēmas kontrollampiņa attiecīgajā pusē iedegas pastāvīgi.

Durvju atvēršanas brīdinājuma sistēmas rādījumu spilgtumu nevar regulēt.

Kad jūs pirmo reizi vēlaties izkāpt no automašīnas, kuras durvis ir aizvērtas un aizslēgtas, funkcija ir pieejama vēl 3 minūtes pēc tam, kad tiek atvērtas kādas no durvīm. Funkcija ir pieejama tik ilgi, kamēr automašīnā ir ieslēgta aizdedze un tā nesāk braukt.

Pēc aizdedzes izslēgšanas funkcija paliek gatavībā apmēram trīs minūtes. Pēc tam iedegas kontrollampiņas un norāda, ka funkcija ir deaktivizēta.

▲ UZMANĪBU

- Vienmēr pievērsiet uzmanību satiksmei un automašīnas apkārtnei. Durvju atvēršanas brīdinājuma sistēma (Exit Assist) nevar aizstāt automašīnas pasažieru uzmanību. Atbildīgi par durvju atvēršanu un izkāpšanu no automašīnas vienmēr ir paši pasažieri.

Vadītāja palīgsistēmas

- Durvju atvēršanas brīdinājuma sistēma (Exit Assist) darbojas nepārtraukti tik ilgi, kamēr automašīnā ir ieslēgta aizdedze. Kad aizdedze tiek izslēgta, sistēma deaktivizējas un uz īsu brīdi iedegas kontrollampīnas.
- Ir iespējams, ka satiksmes situācija tiek interpretēta nepareizi, un sistēma brīdina ne par visiem objektiem, kas tuvojas, piemēram, par gājējiem. Vienmēr vizuāli kontrolējiet satiksmi un automašīnas apkārtni.

⚠ UZMANĪBU

- Durvju atvēršanas brīdinājuma sistēmai (Exit Assist) ir noteiktas sistēmas iespēju robežas un tā ne visos gadījumos var brīdināt par gaidāmo sadursmi.
- Ja jūsu automašīna atrodas pārāk dziļi stāvvietā un to aizsedz blakus esošās automašīnas.
 - Noteiktos apstākļos netiek atpazīti objekti vai cilvēki, kas tuvojas, piemēram ar velosipēdu vai motorolleru.
 - Sistēma nereaģē uz objektiem, kas ir apstājušies.

Palīgsistēmu pārvaldīšana

Palīgsistēmu ieslēgšana un izslēgšana

Gan joslas maiņas palīgsistēmu (Side Assist), gan durvju atvēršanas brīdinājuma sistēmu (Exit Assist) un izbraukšanas palīgsistēmu

(RCTA) var ieslēgt un izslēgt informācijas un izklaides sistēmas izvēlnē **Palīgsistēmas**.

Durvju atvēršanas brīdinājuma sistēmu (Exit Assist) un izbraukšanas palīgsistēmu (RCTA) var atrast arī izvēlnē **Novietošanas palīdzības iestatījumi**.

Joslas maiņas palīgsistēmu (Side Assist) un izbraukšanas palīgsistēmu (RCTA) var ieslēgt un izslēgt arī, izmantojot mērinstrumentu bloka izvēlni **Palīgsistēmas**»» 75. lappuse .

Atveriet informācijas un izklaides sistēmā izvēlni **Palīgsistēmas**.

- Joslas maiņas palīgsistēma (Side Assist)
- Durvju atvēršanas brīdinājuma sistēma
- Izbraukšanas palīgsistēma

Izsauciet informācijas un izklaides sistēmā izvēlni **Park Assist > Iestatījumi**.

- Durvju atvēršanas brīdinājuma sistēma
- Izbraukšanas palīgsistēma

Atveriet mērinstrumentu blokā izvēlni **Palīgsistēmas**.

- Joslas maiņas palīgsistēma (Side Assist)
- Izbraukšanas palīgsistēma

Ja izvēles rūtiņa mērinstrumentu blokā vai informācijas un izklaides sistēmā ir atzīmēta , attiecīgā funkcija automātiski aktivizējas aizdedzes ieslēgšanas brīdī.

Tiklīdz joslas maiņas palīgsistēma ir gatava darbībai, to apstiprina isa rādījumu parādīšanās kontrollampīnās.

Pēdējais veiktais iestatījums saglabājas arī pēc tam, kad aizdedzi ieslēdz no jauna.

Braukšana ar piekabi

Ja rūpnīcā uzstādītā sakabes ierīce ir elektriski savienota ar piekabi vai citu aprīkojumu, joslas maiņas palīgsistēma ar integrēto izbraukšanas palīgsistēmu un durvju atvēršanas brīdinājuma sistēmu automātiski deaktivizējas un vairs nav aktivizējama.

Tiklīdz vadītājs sāk braukt ar piekabi, kas ir elektriski savienota ar automašīnu, mērinstrumentu bloka ekrānā parādās paziņojums, kas norāda, ka joslas maiņas palīgsistēma, izbraukšanas palīgsistēma un durvju atvēršanas brīdinājuma sistēma ir deaktivizētas. Pēc piekabes atvienošanas no automašīnas, joslas maiņas palīgsistēma, izbraukšanas palīgsistēma un durvju atvēršanas brīdinājuma sistēma atgriežas tādā stāvoklī, kā pirms piekabes elektriskās pievienošanas.

Ja sakabes ierīce nav uzstādīta rūpnīcā, joslas maiņas palīgsistēma, izbraukšanas palīgsistēma un durvju atvēršanas brīdinājuma sistēma pirms brauciena ar piekabi ir jādeaktivizē manuāli.

Bremzēšana un novietošana stāvvietā

Bremžu sistēma

Kontrollampinas

deg sarkanā krāsā

Pārāk zems bremžu šķidrums līmenis»»» 333. lappuse vai bremžu sistēmas defekts.
 Nebrauciet tālāk!

deg sarkanā krāsā



Elektroniskā stāvbremze»»» 276. lappuse .
 Brīdinājuma lampiņa nodziest, kad stāvbremzi atlaiž.

deg dzeltenā krāsā

Nodilušas priekšējo bremžu uzlikas.
 Nekavējoties apmeklējiet servisa centru.

UZMANĪBU

- Ja bremžu sistēmas kontrollampina  nenodziest vai iedegas brauciena laikā, tas nozīmē, ka bremžu šķidrums līmenis ir pārāk zems vai sistēmā ir darbības traucējums. **Negadījumu risks!»»» 333. lappuse, Bremžu šķidrums. Apturiet automašīnu un neturpiniet braucienu. Izmantojiet kvalificētu speciālistu palīdzību.**

- Ja bremžu sistēmas brīdinājuma lampiņa  iedegas reizē ar ABS sistēmas kontrollampinu , var nedarboties ABS sistēmas regulējošā funkcija. Tā rezultātā bremzēšanas laikā var notikt aizmugurējo riteņu bloķēšanās. Noteiktos apstākļos tas var izraisīt automašīnas aizmugures sānsliedi. Sānslīdes risks! Apturiet automašīnu un sazinieties ar servisa centru.
- Ja kontrollampina  mērīnstrumentu bloka ekrānā iedegas atsevišķi vai kopā ar teksta ziņojumu, nekavējoties apmeklējiet servisa centru un pārbaudiet bremžu uzlikas vai nomainiet nolietotojās bremžu uzlikas.

Norādījumi par bremzēm

Jaunas bremžu uzlikas

Jaunas bremžu uzlikas pirmo 200 līdz 300 km (100 līdz 200 jūdzes) laikā nenodrošina maksimāli bremzēšanas efektu, un tām vispirms ir „jāpieslīpējas“. Tomēr jūs varat kompensēt nedaudz pazemināto bremzētājspēku, spiežot bremžu pedāli spēcīgāk. Piesardības laikā pārmērīgi nenoslogojiet bremzes.

Nodilums

Bremžu uzliku nodilums galvenokārt ir atkarīgs no ekspluatācijas apstākļiem un no braukšanas veida. Tas īpaši attiecas uz gadī-

jumiem, ja bieži braucat pilsētā un nelielos attālumos vai ļoti sportiski.

Atkarībā no ātruma, bremzētājspēka un apkārtējās vides apstākļiem (piemēram, temperatūras, mitruma), bremzēšanas laikā var rasties trokšņi.

Mitrums vai ceļu kaisīšanas sāls

Noteiktās situācijās, piemēram, pēc braukšanas pa applūdušām vietām, spēcīgās lietusgāzēs vai pēc automašīnas mazgāšanas, mitri vai ziemā apledzojuši bremžu diski un uzlikas var izraisīt aizkavētu bremžu iedarbību. Vispirms bremzes ir „jānožāvē“, vairākkārt nospiežot bremžu pedāli.

Kad brauciens norit ar lielu ātrumu un priekšējā stikla tīrītāji ir ieslēgti, bremžu uzlikas tiek uz īsu brīdi piespiestas bremžu diskkiem. Lai gan vadītājs to nepamana, šī darbība notiek regulāri, lai uzlabotu bremžu reakcijas laiku mitros apstākļos.

Bremzēšanas efektivitāte īslaicīgi var samazināties arī tad, ja automašīna nebremzējot ilgstoši brauc pa ceļiem, kas nokaisīti ar sāli. Sāls slānis, kas uzkrājas uz bremžu diskkiem un uzlikām, vispirms ir jānoņem, pāris reizes viegli piespiežot bremzes.

Korozija

Korozijas veidošanos uz bremžu diskkiem un netīrumu uzkrāšanos uz bremžu uzlikām veicina ilga stāvēšana, neliels nobraukums un mazs bremžu noslogojums.

Ja bremžu sistēmas noslogojums ir neliels vai parādās korozijas pazīmes, ir ieteicams pie lielāka ātruma vairākkārtīgi veikt stipru bremzēšanu, lai notīrītu bremžu diskus un uzlikas »» 

Bremžu sistēmas darbības traucējums

Ja konstatējat, ka bremžu pedāļa gājiens ir *pēkšņi* palielinājies, iespējams, ka viens no divkontūru bremžu sistēmas bremžu kontūriem ir pārstājis darboties. Nekavējoties brauciet uz tuvāko servisa centru, lai novērstu bojājumus. Brauciet uz servisa centru ar samazinātu ātrumu un atcerieties, ka šādā situācijā bremzēšanas ceļš ir garāks un bremžu pedālis ir jāspiež ar lielāku spēku.

Zems bremžu šķidrums līmenis

Ja bremžu šķidrums līmenis ir pārāk zems, var rasties bremžu sistēmas darbības traucējumi. Bremžu šķidrums līmenis tiek kontrolēts elektroniski.

Bremžu pastiprinātājs

Bremžu pastiprinātājs pastiprina spiedienu, ar kuru jūs spiežat uz bremžu pedāli. Tas strādā tikai tad, ja dzinējs darbojas.

Elektromehāniskais bremžu pastiprinātājs (eBKV)

Elektromehāniskais pastiprinātājs darbojas tikai tad, kad aizdeze ir ieslēgta, un pastiprina spiediena spēku, ar kuru vadītājs iedarbojas uz bremžu pedāli.

Ja nedarbojas elektromehāniskais bremžu pastiprinātājs, bremžu pedālis jāspiež stiprāk, jo bez bremžu pastiprinātāja palīdzības bremzēšanas ceļš pagarinās.

UZMANĪBU

Jebkurš bremžu sistēmas darbības traucējums var pagarināt bremzēšanas ceļu, kas palielina negadījumu risku.

- Jaunām bremžu uzlikām un bremžu diskkiem vispirms ir jāpieslēpjas, un pirmo 200 km (124 jūdzes) laikā tās vēl nenodrošina optimālu berzes spēku. Jūs varat kompensēt nedaudz pazemināto bremzētājspēku, spiežot bremžu pedāli spēcīgāk.
- Braukšana pa ceļiem, kas nokaisīti ar sāli, var izraisīt aizkavētu bremžu iedarbību.
- Braucot ceļa nogāzēs, pārmērīgas izmantošanas dēļ bremzes var pārkarst. Pirms garas un stāvas ceļa nogāzes samaziniet braukšanas ātrumu un ieslēdziet zemāku pārnesumu vai izvēlējies zemāku kustības stāvokli. Tas ļauj izmantot dzinēja bremzējošo efektu un atslēgt bremžu sistēmu.
- Viegla un nepārtraukta bremzēšana izraisa bremžu pārkaršanu un tādējādi pagarina

bremzēšanas ceļu. Tā vietā bremzējiet ar pārtraukumiem.

- Bremzēšanu bremžu sistēmas tīrīšanai veiciet tikai tad, kad ceļa apstākļi un situācija to atļauj. Veicot šo darbību, neapdraudiet citus ceļu satiksmes dalībniekus. Pastāv negadījumu risks.
- Kad dzinējs ir izslēgts un pārnesumkārbā atrodas neitrālajā stāvoklī, nodrošiniet automašīnu pret ripošanu. Ja nedarbojas bremžu pastiprinātājs, bremzēšanas ceļš būtiski palielinās.
- Ļoti intensīvas bremžu lietošanas laikā bremžu sistēmas caurulītēs var veidoties tvaika burbuliši. Tas mazina bremzēšanas efektivitāti.
- Nestandarta vai bojāti priekšējie spoileri var ierobežot bremžu ventilāciju un izraisīt bremžu pārkaršanu. Pirms jebkādu piederumu iegādes ņemiet vērā attiecīgos norādījumus.

PIESARDZĪBA

- Kad nav jābremzē, nekad neturiet kāju uz bremžu pedāļa, jo bremzes nevajadzīgi „slīpējas“. Tas izraisa bremžu pārkaršanu, tādējādi pagarinot bremzēšanas ceļu un palielinot nodilumu.
- Pirms garas un stāvas ceļa nogāzes samaziniet braukšanas ātrumu un ieslēdziet zemāku pārnesumu. Tādējādi tiek izmantots dzinēja bremzējošais efekts un atslēgots bremzes. Ja tomēr ir nepieciešama papildu »

brezvēšana, tad nedariet to nepārtraukti, bet brezvējiet ar pārtraukumiem.

i Norādījums

- Kad brezžu pastiprinātājs nedarbojas (piemēram, automašīnas vilkšanas laikā) vai tā darbība ir traucēta, brezžu pedālis ir jāspiež būtiski stiprāk nekā parasti.
- Ja vēlaties ekspluatācijas laikā aprīkot automašīnu ar priekšējo spoileri, ritenņu dekoratīvajiem diskjiem vai tamlīdzīgu aprīkojumu, pārliecinieties, ka tas neierobežo gaisa pieplūdi priekšējiem riteniem, jo pretēja gadījumā brezžu sistēma var pārkarst.

Elektroniskā stāvbrezve (EPB)





186. att. Viduskonsoles apakšdaļā: elektroniskās stāvbrezves taustiņš.



Elektroniskā stāvbrezve aizstāj rokas brezvi
» [▲](#)

Elektroniskās stāvbrezves ieslēgšana

Elektronisko stāvbrezvi stāvošā automašīnā var ieslēgt jebkurā brīdī – arī tad, ja aizdedze ir izslēgta. Vienmēr ieslēdziet stāvbrezvi, kad izkāpjat no automašīnas vai novietojat to stāvēšanai.

- Pavelciet taustiņu  » **186. att.** un pieturiet to šādā stāvoklī.
- Stāvbrezve ir aktivizēta, kad iedegas kontrollampņa taustiņā » **186. att.** un *sarkanā* kontrollampņa  mērinstrumentu blokā.
- Atlaidiet taustiņu.

Elektroniskās stāvbrezves izslēgšana

- Ieslēdziet aizdedzi.
- Nospiediet taustiņu  » **186. att.** . Vienlaikus spēcīgi nospiediet brezžu pedāli vai, ja dzinējs darbojas, viegli nospiediet akseleratora pedāli.
- Kontrollampņa taustiņā » **186. att.** (bultiņa) un *sarkanā* kontrollampņa  mērinstrumentu blokā nodziest.

Automātiska elektroniskās stāvbrezves izslēgšanās kustības uzsākšanas brīdī

Kad vadītāja durvis ir aizvērtas un vadītāja drošības josta ir piesprādzēta, elektroniskā stāvbrezve kustības uzsākšanas brīdī automātiski izslēdzas, ja izpildās viens no tālāk minētajiem nosacījumiem.

- Kustības stāvoklis ir ieslēgts, vai notiek kustības stāvokļa pārslēgšana, un akseleratora pedālis tiek viegli nospiests.
- Lai atvieglotu noteiktus manevrus, pastāv izņēmuma gadījumi, kad stāvbrezve automātiski izslēdzas arī tad, kad vadītājs nav piesprādzējies drošības jostu.

Turot taustiņu  » **186. att.** pastāvīgi pievilktu, var novērst automātisku stāvbrezves izslēgšanos kustības uzsākšanas brīdī.

Elektroniskā stāvbrezve izslēdzas tikai pēc tam, kad taustiņu  atlaiž. Tādējādi var atvieglot kustības uzsākšanu ar smagu piekabi
» 298. lappuse.

Elektroniskās stāvbrezves automātiska ieslēgšanās, ja automašīna tiek atstāta nepareizā veidā

Tālāk minētajos gadījumos elektroniskā stāvbrezve ieslēdzas automātiski, ja atstājat automašīnu nepareizi.

- Selektora pārslēgs atrodas stāvoklī **D/S, R** vai Tiptronic vadības režīmā.
- **UN:** automašīna stāv uz vietas.
- **UN:** vadītāja durvis ir atvērtas.



Elektroniskās stāvbrezves automātiska ieslēgšanās, kad tiek izslēgta aizdedze

Šo funkciju var deaktivizēt informācijas un izklaides sistēmā » 94. lappuse .

Bremzēšana un novietošana stāvvietā

Ārkārtas bremsēšanas funkcija

Izmantojiet ārkārtas bremsēšanas funkciju tikai tad, kad automašīnu nevar nobremzēt ar bremsžu pedāli >>> .

- Pavelciet taustiņu  >>> **186. att.** un turiet to šajā pozīcijā, lai **strauji** nobremzētu automašīnu. Vienlaikus atskan brīdinājuma signāls.
- Lai bremsēšanu pārtrauktu, atlaidiet taustiņu  vai nospiediet akceleratora pedāli.

UZMANĪBU

Nepareizi izmantojot elektronisko stāvbremzi, var izraisīt negadījumus un smagus savainojumus.

- Nekad – izņemot ārkārtas situāciju – neizmantojiet elektronisko stāvbremzi, lai nobremzētu automašīnu. Bremzēšanas ceļš var būt ievērojami garāks, jo noteiktos apstākļos tiek bremsēti tikai aizmugurējie riteņi. Vienmēr izmantojiet bremsžu pedāli.
- Nekad nepiedodiet gāzi no motora nodalījuma, ja ir izvēlēts kustības stāvoklis vai ir ieslēgts pārnesums un dzinējs darbojas. Automašīna var uzsākt kustību, neskatoties uz to, ka elektroniskā stāvbremze ir ieslēgta.
- Kad elektroniskā stāvbremze tiek ieslēgta vai izslēgta, bremsžu pedālis nedaudz pārvietojas. Pievērsiet uzmanību tam, lai jūsu kāja neatrastos zem pedāļa.

PIESARDZĪBA

Lai nepieļautu nejašu automašīnas kustību, vispirms ieslēdziet elektronisko stāvbremzi un pēc tam noņemiet kāju no bremsžu pedāļa.

Norādījums

- Ja automašīnas akumulatoru baterija ir izlādējusies, izslēgt elektronisko stāvbremzi nav iespējams. Izmantojiet piestartēšanas palīdzību >>> 55. lappuse.
- Elektroniskās stāvbremzes ieslēgšanas un izslēgšanas laikā var būt dzirdami trokšņi.
- Ja elektroniskā stāvbremze ilgstoši netiek izmantota, sistēma stāvošā automašīnā laiku pa laikam veic automātiskus, dzirdamus testus.

Auto Hold funkcija



187. att. Viduskonsoles apakšdaļa: Auto Hold funkcijas taustiņš.

Kamēr Auto Hold funkcija ir ieslēgta, kontrollampiņa Auto Hold taustiņā >>> **187. att.** deg nepārtraukti.

Kad Auto Hold funkcija ir ieslēgta, tā palīdz vadītājam situācijās, kad automašīna ir bieži jāapstādina vai ir ilgstoši jāstāv uz vietas ar ieslēgtu dzinēju, piemēram, ceļa kāpumos, pie luksofora vai intensīvas satiksmes apstākļos, kuros ir bieži jāapstājas.

Ieslēgta Auto Hold funkcija automātiski novērš automašīnas ripošanu; spiest bremsžu pedāli nav nepieciešams.

Tiklīdz sistēma konstatē, ka automašīna ir apstājusies un bremsžu pedālis ir ticis atlaists, Auto Hold funkcija notur automašīnu uz vietas. Jūs varat noņemt kāju no bremsžu pedāļa. »

Tiklīdz vadītājs nospiež akceleratora pedāli vai paātrinās, lai turpinātu braucienu, Auto Hold funkcija atlaiž bremzes. Automašīna sāk kustību atkarībā no ceļa slīpuma.

Ja stāvošā automašīnā vairs neizpildās kāds no Auto Hold funkcijas darbības nosacījumiem, Auto Hold funkcija izslēdzas un kontrollampīņa taustiņā nodziest»» 187. att. . Ja nepieciešams, automātiski ieslēdzas elektroniskā stāvbremze, lai droši noturētu automašīnu uz vietas »» △.

Auto Hold funkcijas darbības priekšnosacījumi

- Vadītāja durvis ir aizvērtas.
- Vadītājs ir piesprādzējies drošības jostu.
- Dzinējs darbojas.

Auto Hold funkcijas ieslēgšana un izslēgšana

Nospiediet Auto Hold taustiņu »» △. Kad Auto Hold funkcija ir izslēgta, kontrollampīņa taustiņā nodziest.

Automātiska Auto Hold funkcijas ieslēgšanās un izslēgšanās

Ja pirms aizdedzes izslēgšanas Auto Hold funkcija ir bijusi ieslēgta ar Auto Hold taustiņu, nākamo reizi ieslēdzot aizdedzi, funkcija atkal ieslēdzas.

Ja Auto Hold funkcija nav bijusi ieslēgta, pēc aizdedzes nākamās ieslēgšanas funkcija ir izslēgta.

Auto Hold funkcija automātiski ieslēdzas, ja izpildās tālāk minētie nosacījumi (visiem nosacījumiem ir jāizpildās vienlaicīgi »» △).

1. Bremžu pedālim esot nospiestam, automašīna stāv līdzienā vietā vai ceļa slīpumā.
2. Dzinējs darbojas „pienācīgi“.

Auto Hold funkcija izslēdzas automātiski, ja izpildās tālāk minētie nosacījumi.

1. Ja neizpildās kāds no nosacījumiem, kas minēti»» 278. lappuse, Auto Hold funkcijas darbības priekšnosacījumi.
2. Ja dzinējs nedarbojas vienmērīgi vai pastāv darbības traucējums.
3. Ja dzinējs apstājas.
4. Ja nospiež akceleratora pedāli.
5. Ja kādai no riepām ir tikai minimāla skare ar brauktuves virsmu, piemēram, asu artikulācijas gadījumā.

△ UZMANĪBU

Auto Hold funkcijas viedā tehnoloģija nespēj pārvarēt un izmainīt fizikas likumus un darbojas tikai sistēmas iespēju robežās. Paugstinātais komforta līmenis, ko nodrošina Auto Hold funkcija, nedrīkst mudināt riskēt ar drošību.

- Kad dzinējs darbojas un Auto Hold funkcija ir ieslēgta, nekad neizkāpiet no automašīnas.
- Auto Hold funkcija ne vienmēr var noturēt automašīnu ceļa kāpumos vai nogāzēs, piemēram, uz slīdieniem un apledojušiem ceļiem.

i Norādījums

Pirms iebraukt ar automašīnu automātiskās mazgāšanas iekārtā, vienmēr izslēdziet Auto Hold funkciju, jo pretējā gadījumā elektroniskās stāvbremzes automātiska aktivizēšanās var izraisīt bojājumus.

Elektroniskā stabilitātes kontrole un bremžu efektivitātes uzlabošanas sistēmas

Kontrollampīņas

💡 iedegas

ESC vai ABS darbības traucējums vai sistēmas izraisīta atslēgšanās.
ESC darbojas kopā ar ABS. Kontrollampīņa iedegas arī ABS atteices gadījumā.

💡 mirgo

ESC vai TCS ir aktīva.

Bremzēšana un novietošana stāvvietā



iedegas

TCS ir manuāli izslēgta.

Vai: ESC ir sporta režīmā»» 281. lappuse .



iedegas

ABS darbības traucējums vai atteice.

Kontrollampiņas vienlaicīgi iedegas aizdedzes ieslēgšanas brīdī, un tām ir jānodziest pēc apmēram 2 sekundēm. Šajā laikā tiek pārbaudītas sistēmu darbaspējas.

Bremžu efektivitātes uzlabošanas sistēmas

Elektroniskā stabilitātes kontrole (ESC)

ESC uzlabo braukšanas drošību. Tā samazina sānslīdes risku un uzlabo braukšanas stabilitāti. ESC konstatē kritiskus automašīnas vadāmības apstākļus, piemēram, pārlieku vai nepietiekamu automašīnas pagriežamību vai dzenošo riteņu izslīdi. Tā stabilizē automašīnu, kontrolējami piebremzējot atsevišķus riteņus vai samazinot dzinēja griezes momentus. Tiklīdz ESC iedarbojas, mirgo kontrollampiņa  mērinstrumentu blokā.

ESC ietver pretbloķēšanas sistēmu (ABS), Bremžu palīg sistēmu (HBA), vilkmes kontroli (TCS), elektronisko diferenciāļa bloķēšanu (EDL), elektronisko diferenciāļa bloķēšanu

(XDS) un transportlīdzekļu sastāva gaitas stabilizācijas sistēmu*.

ESC palīdz stabilizēt automašīnu, arī mainot pagriežējmomentu.

Ja ir vēlama riepu izslīdēšana, TCS var izslēgt »» 281. lappuse.

Pretbloķēšanas sistēma (ABS)

Bremzēšanas laikā ABS novērš riteņu bloķēšanos līdz brīdim, kad automašīna ir apstājušies. Tas nodrošina automašīnas vadāmību arī maksimālas bremzēšanas laikā. Turiet bremžu pedāli pastāvīgi nospiešot un nepumpējiet bremzes! ABS darbību var sajūt pēc bremžu pedāļa pulsēšanas.

Izmaiņu veikšana šasijā vai bremžu sistēmā var būtiski nelabvēlīgi ietekmēt ABS darbību.

Hidrauliskais bremžu pastiprinātājs (HBA)

Bremžu pastiprinātājs var samazināt bremzēšanas ceļu. Ja vadītājs ārkārtas bremzēšanas situācijā strauji nospiež bremžu pedāli, bremzētāj spēks tiek automātiski pastiprināts. Tāpēc bremžu pedālis ir jāspiež tik ilgi, līdz bīstamā situācija ir beigusies.

Vilkmes kontrole (TCS)

Riteņu izslīdes gadījumā TCS samazina dzinēja dzinēj spēku un piesaņo jaudas padevi brauktuves apstākļiem. Tādējādi TCS atvieglo

kustības uzsākšanu, paātrināšanos un braukšanu kāpumā.

Elektroniskā diferenciāļa bloķēšana (EDL)

EDL bremzē izslīdei pakļauto riteņi un novirza dzinēj spēku uz otru dzenošo riteņi. Šī funkcija ir pieejama tikai līdz ātrumam apmēram 100 km/h (62 mph).

Lai nobremzētā riteņa diska bremze nepārkarstu, pārmērīgi liela noslogojuma gadījumā EDL automātiski izslēdzas. Ar automašīnu joprojām var braukt. EDL atkal automātiski ieslēdzas, tiklīdz bremzes ir atdzisušas.

Transportlīdzekļu sastāva gaitas stabilizācija*

Kad automašīna velk piekabi, sistēma kontrolē tālāk minētās funkcijas. Transportlīdzekļu sastāvs, kurā ietilpst velkošā automašīna un piekabe, parasti ir pakļauts svārstībām. Kad svārstības no piekabes pāriet uz velkošo automašīnu un ESC tās konstatē, sistēma iespēju robežās automātiski samazina velkošās automašīnas ātrumu, tādējādi stabilizējot transportlīdzekļu sastāva gaitu. Transportlīdzekļu sastāva gaitas stabilizācijas sistēma ir pieejama ne visām valstīm paredzētajām automašīnām»» 304. lappuse .

Elektroniskā diferenciāļa bloķēšana (XDS)

Braucot līkumā, elektroniskā tilta diferenciāļa bloķēšana ļauj riteņiem, kas atrodas līkuma »»

ārpusē, griezties ātrāk par iekšpusē esošo riteni. Ārpusē esošais ritenis, kas griežas ātrāk, saņem mazāku griezes momentu nekā iekšējais ritenis. Tas nozīmē, ka noteiktās situācijās iekšējam ritenim pievadītais griezes moments ir pārāk liels un var izraisīt riteņu izslīdēšanu. Turpretī ritenim, kas atrodas līkuma ārpusē, tiek pievadīts mazāks griezes moments, nekā tas varētu nodot. Tas rada priekšējās ass saķeres zudumu, kas izraisa nepietiekamu pagriežamību vai kustības ceļa „pagarinājumu“.

XDS var konstatēt un koriģēt šo procesu, izmantojot ESC signālus un sensorus.

XDS Bremzē līkuma iekšpusē esošo riteni, izmantojot ESC, lai novērstu tā izslīdi. Tas nozīmē, ka izvēlētā automašīnas kustības trajektorija tiek ievērota daudz precīzāk.

XDS darbojas kopā ar ESC un ir pastāvīgi aktīva arī gadījumos, kad vilkmes kontroles sistēma (TCS) ir izslēgta un ESC ir izslēgta sporta režīmā vai ir izslēgta.

Vairāku sadursmju bremzes

Vairāku sadursmju bremzes tiek aktivizētas, izmantojot drošības spilvenu vadības bloku, un automātiski iedarbina bremzes. Tās tiek aktivizētas, kad avārijas gadījumā drošības spilvenu vadības bloks ir konstatējis palēninā-

jumus, kas pārsniedz nostrādāšanas sliekšni, un ESC kontrolē bremzēšanas procesu.

Vairāku sadursmju bremzes var palīdzēt vadītājam, veicot bremzēšanu avārijas gadījumā un tādējādi samazinot sānslīdes iespēju un turpmāku sadursmju risku.

Tālāk minētās darbības avārijas gadījumā atceļ automātisko bremzēšanu.

- Ja vadītājs nospiež akseleratora pedāli, automātiskā bremzēšana nenotiek.
- Ja bremžu spiediens, kuru nodrošina nospieštais bremžu pedālis, ir lielāks par sistēmas nodrošināto bremžu spiedienu, automašīna tiek bremzēta manuāli.
- Ja pastāv ESC darbības traucējums, vairāku sadursmju bremzēšana nav pieejama.

Elektromehāniskais bremžu pastiprinātājs (eBKV)

Kad aizdedze ir ieslēgta, elektromehāniskais bremžu pastiprinātājs pastiprina spiediena spēku, ar kuru vadītājs iedarbojas uz bremžu pedāli. Kad vadītāja palīgsistēmas veic bremzēšanu, piemēram, ACC (automātiskā distances regulēšana) darbības vai ārkārtas bremzēšanas laikā, bremžu pedālis var automātiski pārvietoties uz leju. Pēc aizdedzes izslēgšanas bremžu spēka pastiprinājums tiek pakāpeniski samazināts. Pēc apstāšanās no-

drošiniet automašīnu pret ripošanu. Lūdzu, ievērojiet automašīnas novietošanas noteikumus»»» 282. lappuse .

Ja elektromehāniskais bremžu pastiprinātājs nedarbojas, mērinstrumentu blokā parādās sarkans simbols , kas norāda uz bremžu sistēmas kļūmi. Ja tiek veikta bremzēšana un elektromehāniskais bremžu pastiprinātājs nedarbojas, bremžu pedālis var vibrēt.

Ja nedarbojas elektromehāniskais bremžu pastiprinātājs, bremžu pedālis jāspiež stiprāk, jo bez bremžu pastiprinātāja palīdzības bremzēšanas ceļš pagarinās.

Bremzēšanas spēka pārdale¹⁾

Bremzēšanas enerģijas atgūšana (rekuperācija) var radīt bremzējošu iedarbību. Bremzējošā iedarbība ir atkarīga no izvēlētā kustības stāvokļa un augstsprieguma baterijas uzlādes līmeņa.

Ja rekuperācijas izraisītā bremzējošā iedarbība ir ļoti stipra, ieslēdzas automašīnas bremzēšanas gaismas. Kad elektrodzinējs darbojas ģenerators režīmā, atkarībā no apgrīzietņu skaita, kā arī no augstsprieguma baterijas temperatūras un uzlādes līmeņa, tas var radīt bremzētājmomentu uz priekšējiem riteņiem.

Tas rezultātā izraisa nepastāvīgus elektriskos palēninājumus, kuri atbilstoši vadītāja vēlmei

¹⁾ Attiecas uz hibrīdautomobiļiem

Bremzēšana un novietošana stāvvietā

var tikt kompensēti hidrauliski. Šī funkcija tiek saukta par „bremzēšanas spēka pārdali” un veic regulēšanu starp mehānisku bremzēšanu un bremzēšanu ar dzinēju.

UZMANĪBU

Ātra braukšana pa apledojušiem, slideniem vai slapjiem ceļiem var izraisīt automašīnas kontroles zaudēšanu un smagus savainojumus vadītājam un pasažieriem.



- Arī ESC, ABS, TCS, EDL sistēmas un elektroniskā diferenciāļa bloķēšana nevar pārvarēt fizikas likumu noteiktos ierobežojumus. Tas ir īpaši jāņem vērā uz slidena vai slapja ceļa. Kad sistēmas iejaucas automašīnas kontrolē, braukšanas ātrums ir nekavējoties jāpielāgo brauktuves stāvoklim un satiksmes situācijai. Tas, ka automašīna ir aprīkota ar vairākām drošības sistēmām, nedrīkst radīt maldīgu priekšstatu, ka var rīkēt ar drošību. Pretējā gadījumā pastāv negadījumu risks!

- Ņemiet vērā, ka ātra braukšana – jo īpaši likumos un uz slidena vai slapja ceļa, kā arī pārāk tuvu priekšā braucošajai automašīnai – palielina negadījumu risku. Arī ESC, ABS, bremžu palīgsistēmas, EDL un elektroniskā rīteņu griezes momenta kontrole nevar novērst avārijas. Negadījuma risks!

- Uz slidena ceļa, kuru klāj, piemēram, ledus vai sniegs, paātriniet automašīnu piesardzīgi. Neskatoties uz iebūvētajām kontroles sistēmām, dzenošie riteņi var izslīdēt,

tādējādi ietekmejojot braukšanas stabilitāti. Negadījuma risks!

Norādījums

- ABS un TCS var darboties bez traucējumiem tikai tad, ja visi četri riteņi ir aprīkoti ar vienādām riepiem. Dažāds riepu apkārtmērs var radīt nevēlamu dzinēja jaudas samazināšanos.
- Kad aprakstītās sistēmas iejaucas automašīnas kontrolē, var būt dzirdams to darbības izraisīts troksnis.
- Ja iedegas kontrollampīņa  vai , tas var norādīt arī uz darbības traucējumu >>> 88. lappuse.
- Automašīnā veiktas izmaiņas (piemēram, dzinējā, bremžu sistēmā, šasijā vai citas rīteņu un riepu kombinācijas) var ietekmēt ABS, TCS un EDL darbību.

ESC un TCS ieslēgšana un izslēgšana



SFF-0043

188. att. Viduskonsoles apakšdaļā: taustiņš ESC ieslēgšanai un izslēgšanai.

Elektroniskā stabilitātes kontrole (ESC) automātiski ieslēdzas, kad tiek iedarbināts dzinējs, un darbojas tikai dzinēja darbības laikā. Tajā ietilpst ABS, EDL un TCS sistēmas.

TCS funkciju drīkst izslēgt tikai tad, ja netiek sasniegts pietiekams vilkmes spēks.

Atkarībā no izpildījuma un automašīnas versijas, var vai nu tikai izslēgt TCS funkciju, vai arī ieslēgt elektronisko stabilitātes kontroli (ESC) „sporta” braukšanas režīmā.

TCS ieslēgšana un izslēgšana



- Lai TCS ieslēgtu vai izslēgtu, īsi nospiediet taustiņu  viduskonsolei* >>> 188. att. .

- **VAI:** izmantojiet informācijas un izklaides sistēmu: pieskarieties funkcionālajai virsmai  > Vadītāja palīgsistēmas > ESC izvēlne >>>

» 94. lappuse. Automašīnās ar vadītāja informācijas sistēmu* parādās attiecīgs norādījums.

Kad TCS ir izslēgta, mērinstrumentu blokā deg kontrollampīna .

ESC ieslēgšana un izslēgšana „sporta” režīmā

- Lai ESC ieslēgtu vai izslēgtu „sporta” režīmā, īsi nospiediet taustiņu  viduskonsolē* » 188. att.
- **VAI:** izmantojiet informācijas un izklaides sistēmu: pieskarieties funkcionālajai virsmai  > **Vadītāja palīgsistēmas > ESC izvēlne** » 94. lappuse. Automašīnās ar vadītāja informācijas sistēmu* parādās attiecīgs norādījums.

Kad ir ieslēgts „sporta” režīms, ESC un vilkmes kontroles (TCS) stabilizējošā iedarbība ir ierobežota. Mērinstrumentu blokā iedegas arī kontrollampīna .

ESC ieslēgšana un izslēgšana

Dažās automašīnas modeļa versijās var izslēgt ne tikai vilkmes kontroles sistēmu (TCS), bet arī elektronisko stabilitātes kontroli (ESC).

- Lai ESC ieslēgtu vai izslēgtu, īsi nospiediet taustiņu  viduskonsolē* » 188. att.
- **VAI:** izmantojiet informācijas un izklaides sistēmu: pieskarieties funkcionālajai virsmai

 > **Vadītāja palīgsistēmas > ESC izvēlne** » 94. lappuse. Automašīnās ar vadītāja informācijas sistēmu* parādās attiecīgs norādījums.

Kad ESC ir izslēgta, mērinstrumentu blokā deg kontrollampīna .

UZMANĪBU

Ieslēdziet ESC Sport tikai tad, ja jūsu braukšanas prasmes atbilst situācijai to atļauj. Sānslīdes risks!

- Kad ESC ir ieslēgta sporta režīmā, stabilitātes nodrošināšanas funkcija tiek ierobežota, lai ļautu vadīt automašīnu sportiskāk. Dzenošie riteņi var izslīdēt, un automašīna var saslīdēt.
- Kad ESC ir izslēgta, automašīnas stabilitātes funkcija nav pieejama.

Norādījums

Kad tiek izslēgta TCS vai tiek izvēlēts sporta režīms, automātiskā ātruma uzturēšanas sistēma* izslēdzas.

Novietošana stāvvietā

Automašīnas apturēšana

Apturot un novietojot automašīnu stāvēšanai, ievērojiet spēkā esošās likumdošanas prasības.

Novietojot automašīnu stāvvietā, vienmēr ņemiet vērā tālāk minētos norādījumus.

- Apturiet automašīnu piemērotā vietā » .
- Ieslēdziet elektronisko stāvbremzi » 276. lappuse.
- Nospiežot **P** taustiņu, ieslēdziet stāvēšanas stāvokli.
- Apturiet dzinēju un ieslēdziet aizdedzi. Ne daudz pagrieziet stūri, lai ieslēgtu stūres iekārtas bloķēšanu.
- Ja automašīna tiek atstāta, ņemiet visas automašīnas atslēgas sev līdzi.

Papildu norādījumi, novietojot automašīnu ceļa nogāzē vai kāpumā

Pirms dzinēja izslēgšanas pagrieziet stūri tā, lai stāvēšanai novietotā automašīna izkustēšanās gadījumā ar priekšējiem riteņiem atdurtos pret ceļa apmali.

- Nogāzē sagrieziet priekšējos riteņus tā, lai tie atrastos virzienā pret ceļa apmali.

• Ceļa kāpumos sagrieziet priekšējos riteņus tā, lai tie atrastos virzienā pret brauktuves vīdusdaļu.

▲ UZMANĪBU

- Nenovietojiet automašīnu vietās, kurās karstā izplūdes gāzu sistēma var saskarties ar sausu zāli, krūmiem, izplūdušu degvielu vai citiem uzliesmojošiem materiāliem.
- Neatstājiet pasažierus aizslēgtā automašīnā, jo iespējams, ka durvis un logus nav iespējams atvērt. Aizslēgtas durvis apgrūtina glābšanas iespēju.
- Neatstājiet bērnus automašīnā bez uzraudzības. Viņi var atlaist rokas bremzi, izkustināt selektora pārslēgu, un rezultātā automašīna var sākt nekontrolētu kustību.
- Atkarībā no gada laika, stāvošā automašīnā var iestāties ļoti zema vai ļoti augsta temperatūra, kas apdraud dzīvību.

Novietošanas un manevrēšanas palīdzība

Novietošanas manevra palīgs (Park Assist)*

Temata ievads

Novietošanas manevra palīgs ir novietošanas palīdzības ParkPilot»» 290. lappuse papildu funkcija, kas palīdz vadītājam atrast piemērotu stāvvietu, lai novietotu automašīnu tālāk minētajos veidos.

- Atpakaļgaitā novietot automašīnu piemērotā stāvvietā paralēli vai perpendikulāri brauktuvei.
- Braucot uz priekšu, novietot automašīnu piemērotā stāvvietā paralēli vai perpendikulāri brauktuvei.
- Braucot uz priekšu, izbraukt no stāvvietas, kas atrodas paralēli brauktuvei.
- Braucot uz priekšu, novietot automašīnu piemērotā stāvvietā perpendikulāri brauktuvei, vispirms daļēji iebraucot izvēlētajā stāvvietā. Sistēma iecentrē automašīnu minētajā stāvvietā.

Automašīnās, kas aprīkotas ar novietošanas manevra palīgu un rūpnīcā iebūvētu informācijas un izklaides sistēmu, tiek rādīta zona

automašīnas priekšā, aizmugurē un sānos, kā arī automašīnas stāvoklis attiecībā pret šķēršļiem.

Novietošanas manevra palīgs ir pakļauts noteiktiem sistēmas ierobežojumiem. To lietojot, vadītājam ir jābūt īpaši uzmanīgam »» ▲.

▲ UZMANĪBU

Novietošanas manevra palīga tehnoloģija ir pakļauta zināmiem ierobežojumiem, kas saistīti ar paša sistēmas īpašībām un ultraskaņas sensoru lietošanu. Novietošanas manevra palīgs nedrīkst kļūt par pamudinājumu riskēt ar drošību. Sistēma nevar aizstāt nepieciešamo vadītāja uzmanību.

- Jebkura neapdomāta automašīnas kustība var izraisīt smagus savainojumus.
- Pielāgojiet ātrumu un braukšanas veidu redzamībai, laika apstākļiem, brauktuves stāvoklim un satiksmes situācijai.
- Noteiktas objektu un apģērbu virsmas var neatstāt ultraskaņas sensoru signālus. Šādus objektus vai šādā apģērbā tērpušos cilvēkus sistēma var neatpazīt vai uztvert nepareizi.
- Ultraskaņas sensoru signālus var ietekmēt ārēji skaņas avoti. Noteiktos apstākļos tas var traucēt sistēmai atpazīt cilvēkus vai objektus.
- Ultraskaņas sensoriem var būt aklās zonas, kurās nevar konstatēt ne cilvēkus, ne objektus.

»

- Vienmēr uzraugiet automašīnas apkārtni, jo ne visās situācijās ultraskaņas sensori atpazīst mazus bērnus, dzīvniekus un noteiktus priekšmetus.

⚠ UZMANĪBU

Kad novietošanas manevra palīgs tiek izmantots automašīnas novietošanai vai izbraukšanai no stāvvietas, stūre ātri griežas un var izraisīt smagus savainojumus.

- Kamēr notiek novietošanas vai izbraukšanas process, nesatveriet stūri, līdz sistēma uzaicina to darīt. Citādi sistēma procesa laikā izslēdzas, un novietošanas vai izbraukšanas process tiek pārtraukts.

📢 PIESARDZĪBA

- Noteiktos apstākļos ultraskaņas sensori neatpazīst tādus objektus kā piekabes jūgstiepi, stiepi, sētas, stabi, tievi koki vai atvērtas vai kustībā esošas bagāžas nodalījuma durvis, tāpēc automašīna var tikt bojāta.
- Automašīnai papildu uzstādīti aprikojuma elementi, piemēram, velosipēdu turētājs, var negatīvi ietekmēt novietošanas manevra palīga darbību un izraisīt bojājumus.
- Novietošanas manevra palīgs nodrošina orientēšanos attiecībā pret stāvošām automašīnām, brauktuves apmalēm vai citiem objektiem. Gādājiet, lai, novietojot automašīnu, netiktu bojātas riepas vai riteņu diski. Ja nepieciešams, savlaicīgi pārtrau-

ciet novietošanas procesu, lai izvairītos no automašīnas bojājumiem.

- Saņemot triecienu (piemēram, iebraucot vai izbraucot no stāvvietas), buferī esošie ultraskaņas sensori var tikt bojāti vai izreklēties.

- Tirot ultraskaņas sensorus ar augstspiediena mazgātāju vai ar tvaika smidzinātāju, tieši apstrādājiet ultraskaņas sensorus tikai īslaicīgi un vienmēr ieturiet vairāk nekā 10 cm attālumu.

- Pārāk liela priekšā vai aizmugurē novietota numura zīme vai numura zīmes turētājs, kas nosedz lielāku laukumu par paredzēto, vai saliekta vai deformēta numura zīme var izraisīt tālāk aprakstītās problēmas.

- Kļūdaina objektu atpazīšana.
- Ierobežota sensoru spēja atpazīt objektus.
- Pārtraukts vai kļūdainš novietošanas process.

- Ultraskaņas sensora atteices gadījumā attiecīgā ultraskaņas sensoru grupa (priekšā vai aizmugurē) izslēdzas, un to vairs nevar aktivizēt, kamēr defekts nav novērsts. Tikmēr otrā buferī iebūvētos sensorus joprojām var lietot kā parasti. Sistēmas darbības traucējuma gadījumā sazinieties ar servisa centru. CUPRA iesaka apmeklēt CUPRA specializēto servisa centru vai kādu no SEAT pilnvarotajiem izplatītājiem.

📌 Norādījums

- Lai nodrošinātu pareizu sistēmas darbību, ultraskaņas sensori ir regulāri jānotīra un jāatbrīvo no sniega un ledus, un tos nedrīkst nosēgt ar uzlīmēm vai citiem materiāliem.
- Trokšņa avoti – piemēram, nelīdzens asfalts, akmeņu bruģis vai citu automašīnu radīta traucējoša skaņa – var izraisīt novietošanas manevra palīga vai ParkPilot kļūdas ziņojumus. Metāliski priekšmeti var traucēt manevrēšanu.
- Lai apgūtu sistēmu un tās darbības principus, CUPRA iesaka vispirms izmēģināt novietošanas palīga lietošanu kādā vietā ar mazu satiksmes plūsmu vai stāvvietas laukumā.

Novietošanas manevra palīga apraksts

Novietošanas manevra palīga sastāvdaļas ir ultraskaņas sensori, kas atrodas priekšējā un aizmugurējā buferī, taustiņš **P** sistēmas ieslēgšanai un izslēgšanai un rādījumi mērīnstrumentu bloka ekrānā.

Priekšnosacījumi novietošanai stāvvietā

- Vilkmes kontrolei (TCS) ir jābūt ieslēgtai >>> 281. lappuse.
- Ātrums, braucot garām brīvajai stāvvietai, nepārsniedz apmēram 50 km/h (31 mph).

Novietošanas un manevrēšanas palīdzība



- Braucot garām brīvajai stāvvietai, ieturiet līdz tai **0,5 – 2,0 metru** attālumu.
- Stāvvietas garums, ja stāvvietā atrodas paralēli brauktuvei: **automašīnas garums + 0,8 metri**.
- Stāvvietas platums, ja stāvvietā atrodas perpendikulāri brauktuvei: **automašīnas platums + 0,8 metri**.
- Novietošanas laikā nepārsniedziet ātrumu **7 km/h (4 mph)**. Ja šis ātrums tiek pārsniegts, automašīna veic automātisku bremzēšanu tikai vienreiz. Ja ātrums tiek pārsniegts vairākas reizes, novietošanas manevra palīgs izslēdzas.

Priekšnosacījumi izbraukšanai no stāvvietas (tikai paralēli brauktuvei)

- Vilkmes kontrolei (TCS) ir jābūt ieslēgtai >>> 281. lappuse.
- Stāvvietas garums: **automašīnas garums + 0,5 metri**.
- Izbraucot no stāvvietas, nepārsniedziet ātrumu **7 km/h (4 mph)**.

Manevrēšanas procesa priekšlaicīga pabeigšana vai automātiska pārtraukšana

Novietošanas manevra palīgs pārtrauc novietošanas vai izbraukšanas procesu tālāk norādītajos gadījumos.

- Nospiediet taustiņu  informācijas un izklaides sistēmā  > **Vadītāja palīgsistēmas > Novietošanas manevra palīgs**.
- Ātrums apmēram 7 km/h (4 mph) tiek pārsniegts vairākas reizes.
- Vadītājs pārņem stūres vadību.
- Novietošanas manevrs nebeidzas apmēram 6 minūšu laikā, košļ ir aktivizēta automātiskā stūres vadība.
- Pastāv sistēmas darbības traucējums (sistēma īslaicīgi nav pieejama).
- TCS tiek izslēgta.
- TCS vai ESC ieaucas vadības procesā.
- Tiek atvērtas vadītāja durvis.

Lai procesu atsāktu, ir jānovērš visi iepriekš minētie apstākļi un atkārtoti jānospiež taustiņš  informācijas un izklaides sistēmā.

Specifika

Novietošanas manevra palīgs ir pakļauts noteiktiem sistēmas ierobežojumiem. Piemēram, asos līkumos novietošanas vai izbraukšanas manevrus ar novietošanas manevra palīgu veikt nav iespējams.

Kad automašīnu novieto stāvvietā vai izbrauc no tās, atskan īss skaņas signāls, kas aicina vadītāju ieslēgt atpakaļgaitas vai priekšupgaitas pārnēsumu. Secīgu manevru laikā novietošanas manevra palīgs aicina vadītāju pārslēgt pārnēsumu vēlākais tad, kad atskan

ParkPilot nepārtrauktais signāls (objekti ≈ 30 cm attālumā).

Kad novietošanas manevra palīgs griež stūri stāvošā automašīnā, mērinstrumentu bloka ekrānā papildus parādās simbols . Turiet bremžu pedāli nospiestu, līdz simbols mērinstrumentu blokā nodziest, lai stāvošās automašīnas riteņi pagrieztos. Tādējādi sistēmai būs vajadzīgs mazāks manevru skaits, lai pilnībā pabeigtu novietošanu.

Braukšana ar piekabi

Novietošanas manevra palīgu nevar ieslēgt, ja rūpnīcā iebūvēta sakabes ierīce >>> 298. lappuse ir elektriski savienota ar piekabi.

Pēc riteņa nomaiņas

Ja pēc riteņa nomaiņas novietošanas un izbraukšanas process ir traucēts, sistēma ir jāpielāgo jaunā riteņa apkārtmēram. Pielāgošana notiek automātiski brauciena laikā. Pielāgošanas procesu var veicināt, abos virzienos lēni izbraucot līkumus ar nelielu ātrumu (zem 20 km/h jeb 12 mph) >>>  Temata ievads 283. lappuse.

Novietošanas veida izvēle



189. att. Mērinstrumentu bloka ekrānā: novietošanas manevra palīga rādījums ar ierobežotu skatu.

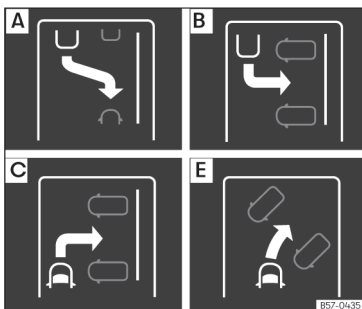

190. att. Mērinstrumentu bloka ekrānā: novietošanas veida rādījums.

Novietošanas manevra palīgs nodrošina 5 novietošanas veidus.

- A** Braucot atpakaļ, paralēli brauktuvei.
- B** Braucot atpakaļ, perpendikulāri brauktuvei.
- C** Braucot uz priekšu, perpendikulāri brauktuvei.
- D** Novietošana paralēlās stāvvietās, braucot atpakaļ un iepriekš nepabraucot tām garām: "Help me".
- E** Novietošana perpendikulārās stāvvietās, braucot uz priekšu un iepriekš nepabraucot tām garām.

Novietošanas veida izvēle pēc pabraukšanas garām stāvvietai

Kad novietošanas manevra palīgs ir aktivizēts un atpazīst brīvu stāvvietu, mērinstrumentu bloka ekrānā parādās novietošanas manevra ieteikums. Novietošanas manevra palīgs automātiski izvēlas novietošanas veidu. Izvēlētais veids tiek rādīts mērinstrumentu bloka ekrānā»» **189. att.** un informācijas un izklaides sistēmas ekrānā.

- Ir jāizpildās novietošanas manevra palīga darbības priekšnosacījumiem»» 284. lappuse.
- Nospiediet taustiņu **P** informācijas un izklaides sistēmā **☰ > Vadītāja palīgsistēmas > Novietošanas manevra palīgs.**

- Kad sistēma ir gatava, informācijas un izklaides sistēmas ekrānā tiek izcelts simbols **P**. Tobrīd izvēlētais novietošanas veids tiek rādīts arī mērinstrumentu bloka ekrānā. Novietošanas veidu var nomainīt informācijas un izklaides sistēmas ekrānā.
- Ja izvēlei ir pieejamas vairākas stāvvietas, informācijas un izklaides sistēmas ekrānā var izvēlēties citu stāvvietu.
- Uzraugot satiksmes situāciju, vadieties pēc ziņojumiem mērinstrumentu bloka ekrānā un brauciet ar automašīnu garām brīvajai stāvvietai.

Novietošana paralēlās stāvvietās, braucot atpakaļ un iepriekš nepabraucot tām garām (D veids)

Kad automašīnas novietošanai izmantojat **D** veidu, nospiediet taustiņu **P**, lai sistēma pabeigtu jau sāktu novietošanas procesu. Sistēma aktivizēsies tikai tad, kad novietošanas process būs pietiekami uzsākts (sānu sensoram jāspēj noteikt automašīnu, pēc kuras notiek atskaite). Ja iesākto novietošanas manevru nav iespējams sekmīgi paveikt, sistēma patstāvīgi izbrauc no stāvvietas, lai sāktu **A** veida novietošanas procesu.

Novietošanas un manevrēšanas palīdzība

Īpašs gadījums: novietošana perpendikulārā stāvvietā, braucot uz priekšu un iepriekš nepabraucot tai garām (E veids)

- Ir jāizpildās novietošanas manevra palīga darbības priekšnosacījumiem
»» 284. lappuse.
- Uzraugot satiksmes situāciju, brauciet uz priekšu brīvās stāvvietas virzienā un apstādi-

niet automašīnu tā, lai tās priekšdaļa daļēji atrastos stāvvietā.

- Vienreiz nospiediet taustiņu P[®] informācijas un izklaides sistēmā  > Vadītāja palīg-sistēmas > Novietošanas manevra palīgs.
- Kad sistēma ir gatava, informācijas un izklaides sistēmas ekrānā tiek izcelts simbols P[®]. Tobrīd izvēlētais novietošanas veids bez

samazinātā skata tiek rādīts arī mērinstrumentu bloka ekrānā.

- Atlaidiet stūri »»  Temata ievads 284. lappuse.

Automašīnas novietošana ar novietošanas manevra palīgu

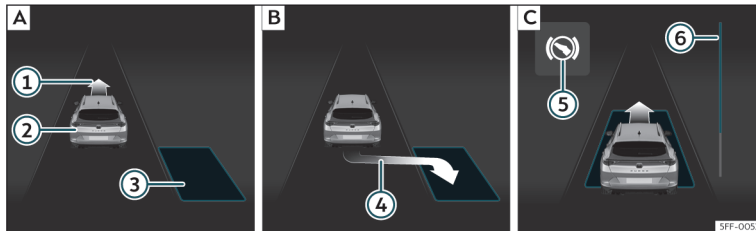

191. att. Mērinstrumentu bloka ekrānā: novietošana paralēli brauktuvei. [A] Brīvas stāvvietas meklēšana. [B] Stāvoklis novietošanas veikšanai. [C] Manevrēšana.

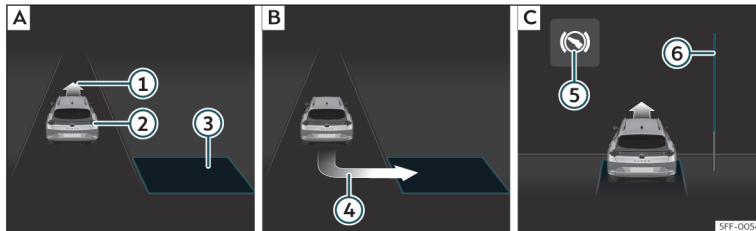

192. att. Mērinstrumentu bloka ekrānā: novietošana perpendikulāri brauktuvei. [A] Brīvas stāvvietas meklēšana. [B] Stāvoklis novietošanas veikšanai. [C] Manevrēšana.

- ① Aicinājums braukt uz priekšu
- ② Jūsu automašīna
- ③ Atpazītā brīvā stāvvietā
- ④ Aicinājums sākt novietošanu
- ⑤ Aicinājums nospiegt bremžu pedāli
- ⑥ Progresa josla

Ir jāizpildās novietošanas manevra palīga darbības priekšnosacījumiem»» 284. lappuse un jābūt izvēlētam novietošanas veidam »» 286. lappuse.

Novietošana stāvvietā

- Vadoties pēc informācijas mērinstrumentu bloka ekrānā, pārbaudiet, vai brīvā stāvvietā ir atpazīta kā „piemērota” un vai automašīna ir sasniegusi pareizu stāvokli novietošanas sākšanai»» 191. att. [B] vai»» 192. att. [B]. Stāvvietā ir atzīta par „piemērotu”, ja mērinstrumentu bloka ekrānā parādās aicinājums sākt novietošanu ④.
- Apturiet automašīnu un pēc īsa brīža ieslēdziet atpakaļgaitas pārnesumu, vai nospiediet taustiņu informācijas un izklaides sistēmā > Vadītāja palīgsistēmas > Novietošanas manevra palīgs.
- Atlaidiet stūri »» Temata ievads 284. lappuse.
- Ievērojiet šo ziņojumu: **Notiek automašīnas stūrēšana. Kontrolējiet apkārtieni!** Uzraugot apkārtni, uzmanīgi spiediet akceleratora pedāli, nepārsniedzot ātrumu

7 km/h (4 mph). Novietošanas procesa laikā sistēma pārņem tikai stūrēšanu. **Vadītājs lie-to akceleratora pedāli un, ja nepieciešams, sajūgu, pārnesumu pārslēgu, kā arī bremzes.**

- Brauciet atpakaļgaitā, līdz atskan ParkPilot nepārtrauktais signāls; **VAI:** brauciet atpakaļ, līdz mērinstrumentu bloka ekrānā parādās aicinājums braukt uz priekšu»» 191. att. [C] vai»» 192. att. [C]; **VAI:** brauciet atpakaļ, līdz mērinstrumentu bloka ekrānā parādās ziņojums **Park Assist ir pārtraukta.** Progresa josla ⑥ rāda atlikušo attālumu »» 288. lappuse.

- Spiediet bremžu pedāli, līdz novietošanas manevra palīga stūres kustības beidzas; **VAI:** līdz baltais simbols mērinstrumentu bloka ekrānā nodziest.

- Ieslēdziet 1. pārnesumu.

- Brauciet uz priekšu, līdz atskan ParkPilot nepārtrauktais signāls; **VAI:** brauciet uz priekšu, līdz mērinstrumentu bloka ekrānā parādās aicinājums braukt atpakaļgaitā. Novietošanas manevra palīgs stūrē automašīnu uz priekšu un atpakaļ, līdz tā atrodas brīvās stāvvietas centrā»» 191. att. [C] vai »» 192. att. [C].

- Lai sasniegtu optimālu novietošanas rezultātu, katra novietošanas gājienu beigās sagaidiet, līdz novietošanas manevra palīgs pabeidz stūres pagriešanu. Novietošanas process ir pabeigts, kad mērinstrumentu bloka

ekrānā parādās attiecīgs ziņojums un, iespējams, atskan akustisks signāls.

Progresa josla

Progresa joslas rādījumi

»» 191. att. ⑥ un»» 192. att. ⑥ mērinstrumentu bloka ekrānā simboliski rāda relatīvo attālumu, kas vēl jāveic. Jo garāka ir atlikusī distance, jo garāks ir progresa joslā aizpildītais laukums. Kad automašīna kustas uz priekšu, progresa joslā aizpildītais laukums sarūk uz augšu, bet, kad automašīna kustas atpakaļgaitā, progresa joslā aizpildītais laukums sarūk uz leju.

Norādījums

Ja manevrēšana novietošanas laikā tiek pārtraukta priekšlaicīgi, novietošanas procesa iznākums var nebūt optimāls.

Izbraukšana no stāvvietas ar novietošanas manevra palīgu (tikai no brauktuvei paralēlas stāvvietas)

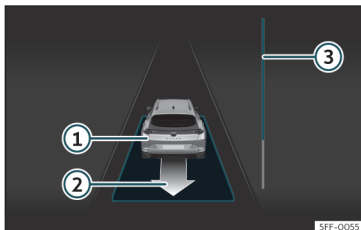

193. att. Mērinstrumentu bloka ekrānā: izbraukšana no stāvvietas, kas atrodas paralēli brauktuvei.

- ① Jūsu automašīna ar ieslēgtu atpakaļgaitas pārniesumu
- ② Ieteiktais izbraukšanas manevrs
- ③ Progresas josla, kas rāda atlikušo attālumu

Izbraukšana no brauktuvei paralēlas stāvvietas

Ir jāizpildās novietošanas manevra palīga darbības priekšnosacījumiem»» 285. lappuse.

- Nospiediet taustiņu **P** informācijas un izklaides sistēmā **>** Vadītāja palīgsistēmas **>** Novietošanas manevra palīgs. Kad sistēma

ir gatava, informācijas un izklaides sistēmas ekrānā tiek izcelts simbols **P**.

- Ieslēdziet virzienrādītāju uz to brauktuves pusi, kuras virzienā ir jāizbrauc no stāvvietas.
- Ieslēdziet atpakaļgaitas pārniesumu **vai** nospiediet taustiņu **P** informācijas un izklaides sistēmā.
- Atlaidiet stūri »» **△** Temata ievads 284. lappuse. Ievērojiet šo ziņojumu: **Notiek stūrēšana. Kontrolējiet apkārtni.** Uzmanīgi spiediet akceleratora pedāli, nepārsniedzot ātrumu 7 km/h (4 mph). Izbraukšanas laikā sistēma pārņem tikai stūrēšanu. **Vadītājs lieto akceleratora pedāli un, ja nepieciešams, sajūgu, pārniesumu pārslēgu, kā arī bremzes.**
- Brauciet atpakaļ, līdz atskan ParkPilot nepārtrauktais signāls; **VAI:** brauciet atpakaļ, līdz mērinstrumentu bloka ekrānā parādās aicinājums braukt uz priekšu. Progresas josla »» 193. att. ③ rāda atlikušo attālumu »» 288. lappuse.
- Spiediet bremžu pedāli, līdz novietošanas manevra palīga stūres kustības beidzas; **VAI:** spiediet bremžu pedāli, līdz baltais simbols **Ⓢ** mērinstrumentu bloka displejā nodziest.
- Brauciet uz priekšu, līdz atskan ParkPilot nepārtrauktais signāls; **VAI:** brauciet uz priekšu, līdz mērinstrumentu bloka ekrānā parādās aicinājums braukt atpakaļgaitā. Novietošanas manevra palīgs stūrē automašīnu

uz priekšu un atpakaļ, līdz tā var izbraukt no stāvvietas.

- Automašīna var izbraukt no stāvvietas, kad mērinstrumentu bloka ekrānā parādās attiecīgs ziņojums un, iespējams, atskan akustisks signāls. Pārņemiet stūrēšanu ar novietošanas manevra palīga izvēlēto stūres pagriezienu leņķi.
- Uzraugot satiksmes situāciju, izbrauciet no stāvvietas.

Novietošanas manevra palīga automātiskā bremzēšana

Noteiktās situācijās novietošanas manevra palīgs atbalsta vadītāju, nodrošinot automātisku bremzēšanu.

Atbildīgs par savlaicīgu bremzēšanu vienmēr ir vadītājs »» **△**.

Automātiska bremzēšana, lai novērstu ātruma pārsniegšanu

Automātiska bremzēšana var notikt tāpēc, lai netiktu pārsniegts novietošanas un izbraukšanas procesa laikā pieļaujama ātrums – 7 km/h (4 mph). Pēc automātiskās bremzēšanas novietošanas vai izbraukšanas procesu var turpināt.

Novietošanas vai izbraukšanas procesa laikā automātiskā bremzēšana notiek ne vairāk kā vienu reizi. Ja ātrumu 7 km/h (4 mph)

»

pārsniedz vēlreiz, attiecīgais process tiek pārtraukts.

Automātiskā bremzēšana bojājumu novēršanai

Noteiktos apstākļos, nospiežot un īslaicīgi pieturot bremžu pedāli, novietošanas manevra palīgs var automātiski nobremzēt automašīnu kāda šķēršļa priekšā >>> ▲ Pēc tam bremžu pedālis ir jāspiež vadītājam.

Automātiskā bremzēšana zaudējumu mazināšanai pārtrauc automašīnas novietošanas procesu.

▲ UZMANĪBU

Novietošanas manevra palīga automātiskā bremzēšana nedrīkst būt iemesls tam, lai risksētu ar drošību. Sistēma nevar aizstāt nepieciešamo vadītāja uzmanību.

- Novietošanas manevra palīgs ir pakļauts noteiktiem sistēmas ierobežojumiem. Dažās situācijās automātiskā bremzēšana var darboties tikai ierobežoti vai nedarboties vispār.
- Jums vienmēr ir jābūt gatavam patstāvīgi nobremzēt automašīnu.
- Automātiskā bremzēšana beidzas pēc apmēram 1,5 sekundēm. Pēc tam jums automašīna ir jābremzē patstāvīgi.

Novietošanas un manevrēšanas palīgsistēmas (ParkPilot)

Temata ievads

Šīs palīgsistēmas palīdz jums automašīnas novietošanā un manevrēšanā:

- **Novietošanas palīdzība Plus**>>> 291. lappuse. Tā ir palīgsistēma, kas vizuāli un akustiski brīdina par šķēršļiem, kas tiek atpazīti automašīnas *priekšā* un *aizmugurē* >>> 291. lappuse.
- **Novietošanas palīdzība aizmugurē** >>> 294. lappuse. Tā ir akustiska un vizuāla automašīnas novietošanas palīgsistēma, kas brīdina par atklātiem šķēršļiem automašīnas *aizmugurē* >>> 294. lappuse.

▲ UZMANĪBU

- Kontrolējiet satiksmes situāciju un automašīnas apkārtni ar tiešu skatienu vajadzīgajā virzienā. Palīgsistēmas nevar aizstāt vadītāja uzmanību. Atbildība vienmēr ir jāuzņemas vadītājam.
- Sensoriem ir aklās zonas, kurās nevar konstatēt ne cilvēkus, ne objektus. Jo īpaši pārliecinieties, vai šajās zonās neatrodas bērni un dzīvnieki.
- Vienmēr uzraugiet automašīnas apkārtni – šim nolūkam izmantojiet arī atpakaļskata spoguļi.

① PIESARDZĪBA

Dažādi faktori var ietekmēt novietošanas palīdzības funkcijas un tādējādi izraisīt automašīnas un tai tuvumā esošu objektu bojājumus.

- Noteiktos apstākļos sistēma nevar atpazīt vai parādīt noteiktus objektus:
 - norobežošanas ķēdes, piekabes jūgstieņus, stieņus, sētas, stabus vai tievus kokus,
 - objektus, kas atrodas virs sensoriem, piemēram, sienas izvirkājumiem,
 - objektus ar īpašu virsmu vai struktūru, piemēram, stieplu sieta žogus vai smalku sniegu.
- Noteiktas objektu un apgērbu virsmas var neatstatot ultraskaņas sensoru signālus. Šāds objekts vai šādā apgērbā tērpušos cilvēkus sistēma var neatpazīt vai uztvert nepareizi.
- Sensoru signālus var ietekmēt ārēji skaņas avoti. Tas var traucēt sistēmai atpazīt cilvēkus vai objektus.
- Ja šķēršļi ir zemi, sistēma var par tiem brīdināt tikai sākotnēji, bet tuvojoties tie var pazust no sistēmas kontrolējamās zonas un tādējādi vairs neizsaut brīdinājumu. Noteiktos apstākļos sistēma var neatpazīt tādus šķēršļus kā ceļa apmales, kas var sabojāt automašīnas apakšu.
- Ja novietošanas palīdzības brīdinājumi netiek ņemti vērā, automašīnu var būtiski sabojāt.

- Radiatoru režģa, bufera, riteņu arku un automašīnas apakšas bojājumu rezultātā sensoru stāvoklis var izregulēties. Tas var izraisīt novietošanas palīdzības darbības ierobežojumus. Pārbaudiet sistēmas darbību servisa centrā.
- Ja automašīnas priekšpusē uzstādītās numura zīmes vai numura zīmes turētāja izmērs pārsniedz tiem paredzēto izmēru vai numura zīme ir saliekta vai deformēta, var rasties atpazīšanas kļūdas vai tikt ietekmēts sensoru kontrolējamās zonas lielums.

i Norādījums

- Rādījumi informācijas un izklaides sistēmas ekrānā parādās ar nelielu aizturi.
- Noteiktās situācijās sistēma var brīdināt, kaut arī uztveršanas zonā šķēršļu nav. To var izraisīt, piemēram, šādi apstākļi:
 - nelīdzena brauktuves virsma, akmeņu bruģis vai ar nezālēm pieaugusi zeme,
 - ārēji ultraskaņas avoti, piemēram, citi transportlīdzekļi, kas ir aprīkoti ar ultraskaņas ierīcēm,
 - stiprs lietus, krusa, sniegs vai liels izplūdes gāzu daudzums,
 - numura zīme, kas cieši nepieklaujas buferim,
 - vietas, kurās ceļa slīpums mainās no nogāzes uz kāpumu.
- Lai nodrošinātu pareizu darbību, sensori ir regulāri jānotīra un jāatbrīvo no sniega un

ledus, un tos nedrīkst nosegt ar uzlīmēm vai citiem priekšmetiem.

- Ja sensoru tīrīšanai izmantojat augstspiediena ierīces vai tvaiku, nevīziet strūklu tieši uz sensoriem un vienmēr ievērojiet vismaz 10 cm lielu attālumu.

- Noteikti piederumi, ko uzstāda automašīnas priekšpusē, piemēram, numura zīmes turētājs ar reklāmu, var ierobežot novietošanas palīdzības darbību.

- Mēs iesakām apgūt novietošanu stāvvietā kādā vietā ar nelielu satiksmes plūsmu.

- Jūs varat mainīt signāla skaļumu un toņa augstumu, kā arī rādījumu»»» 295. lappuse .

- Ievērojiet norādījumus par braukšanu ar piekabi»»» 295. lappuse .

Novietošanas palīdzība Plus*

Apraksts

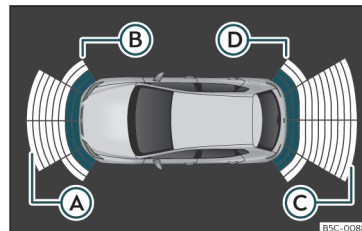

194. att. Novietošanas palīdzības rādījums informācijas un izklaides sistēmas ekrānā.

Novietošanas palīdzība Plus palīdz vadītājam ar vizuāliem un akustiskiem brīdinājumiem par šķēršļiem automašīnas priekšā un aizmugurē.

Buferi atrodas sensori. Kad tie atpazīst kādu šķērslī, par to ziņo akustiski un optiski signāli informācijas un izklaides sistēmā»»» 194. att. .

Kad notiek tuvošanās šķērslim, jūs varat uzzināt, vai šķērslis atrodas automašīnas priekšā vai aiz tās, ja katram no minētajiem gadījumiem izvēlaties dažādu toņa augstumu.

Aptuvenais attālums, kurā sākas rādījuma zona:

A 1,20 m

»

- Ⓑ 0,60 m
- Ⓒ 1,60 m
- Ⓓ 0,60 m

Jo tuvāk šķērslim jūs piebraucat, jo vairāk palielinās akustisko signālu frekvence. Kad attālumš sasniedz 0,30 m, signāls skan nepārtraukti: Nebrauciet tālāk!

Ja attālumš līdz šķērslim nemainās, pēc apmēram 2,5 sekundēm distancē brīdinājuma skaļums samazinās.

Novietošanas palīdzības lietošana

Novietošanas palīdzības manuāla ieslēgšana un izslēgšana

- Pieskarities funkcionālajai virsmai  > **Vadītāja palīgsistēmas > Novietošanas palīdzība.**

Automātiska novietošanas palīdzības ieslēgšanās

- Ieslēdziet atpakaļgaitas pārnēsumu.
- **VAI:** ja jūs braucat uz priekšu ar ātrumu, kas nepārsniedz 15 km/h (9 mph) un sastopaties ar šķērslī, tas tiks atpazīts vizuāli, ja ir mazāk nekā 95 cm attālumā, vai akustiski, ja ir ma-

zāk nekā apmēram 50 cm attālumā. Ja ir aktivizēta automātiskā ieslēgšanās, parādās samazināts skaļums.

- **VAI:** ja automašīna ripo atpakaļ noteiktu attālumā (no 10 līdz 20 cm, atkarībā no tā, vai šķērslis aiz automašīnas ir vai nav atpazīts).

Automātiska novietošanas palīdzības izslēgšanās

- Brauciet uz priekšu ar ātrumu, kas pārsniedz 15 km/h (9 mph).
- **VAI** novietojiet selektora pārslēgu stāvoklī **P**.

Īslaicīga novietošanas palīdzības skaņas signālu izslēgšana

- Pieskarities funkcionālajai virsmai .
- **VAI:** ieslēdziet elektrisko stāvbremzi.

Samazinātā skata pārslēgšana pilnekrāna režīmā

- Ja jūsu automašīna ir aprīkota ar atpakaļskata kameru, ieslēdziet atpakaļgaitas pārnēsumu.
- **VAI:** pieskarities automašīnas simbolam samazinātajā skatā.

- **VAI:** ja automašīna ripo atpakaļ noteiktu attālumā (no 10 līdz 20 cm, atkarībā no tā, vai šķērslis aiz automašīnas ir vai nav atpazīts).

Nomaina uz atpakaļgaitas palīgsistēmas attēlu (Rear View Camera „RVC“)

- Ieslēdziet atpakaļgaitas pārnēsumu.
- **VAI:** nospiediet informācijas un izklaides sistēmas ekrānā taustiņu **RVC**¹⁾.

Kad sistēma ieslēdzas, atskan apstiprinājuma signāls un simbols taustiņā iedegas.

Automātiska ieslēgšanās

Kad **novietošanas palīdzība Plus** ieslēdzas automātiski, ekrānā parādās automašīnas attēls un segmenti. Šī funkcija ir pastāvīgi pieejama, ja lietotājs to nav deaktivizējis.

Tā katru reizi darbojas tikai tad, kad ātrums pirmo reizi samazinās zem apmēram 15 km/h (9 mph).

Ja novietošanas palīdzība ir izslēgta ar taustiņu **P** informācijas un izklaides sistēmā ( > **Vadītāja palīgsistēmas > Novietošanas palīdzība**), un jūs vēlaties, lai tā atkal automātiski ieslēgtos, veiciet kādu no tālāk norādītajām darbībām.

¹⁾ Taustiņš **RVC** tiek rādīts tikai tad, kad ir ieslēgts atpakaļgaitas pārnēsums.

Novietošanas un manevrēšanas palīdzība

- Izslēdziet un no jauna ieslēdziet aizdedzi.
- **VAI:** brauciet uz priekšu ar ātrumu, kas pārsniedz 15 km/h (9 mph).
- **VAI:** ievietojiet selektora pārslēgu stāvoklī P un atkal izņemiet no tā.
- **VAI:** aktivizējiet un deaktivizējiet automātisko ieslēgšanas informācijas un izklaides sistēmā.

Novietošanas palīdzības automātisko ieslēgšanu var aktivizēt vai deaktivizēt informācijas un izklaides sistēmā, veicot tālāk norādītās darbības»» 90. lappuse»» 94. lappuse .

- Ieslēdziet aizdedzi.
- Pieskarieties funkcionālajai virsmai  > **Vadītāja palīgsistēmas > Novietošanas palīdzība.**
- Izvēlieties opciju **Automātiska ieslēgšanās**. Ja izvēles rūtiņa ir atzīmēta, funkcija ir aktivizēta.

Kad sistēma ieslēdzas automātiski, skaņas signāls atskan tikai tad, ja šķēršļi atrodas automašīnas priekšā un mazāk nekā 50 cm attālumā.

PIESARDZĪBA

Novietošanas palīdzība automātiski ieslēdzas tikai tad, ja braucat ļoti lēni. Apstākļiem neatbilstošs braukšanas veids var izraisīt negadījumus un smagus savainojumus.

Optiskā rādījuma segmenti

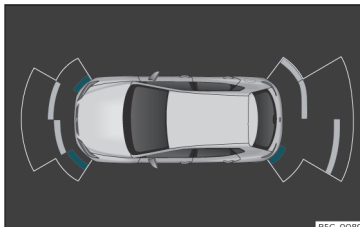



195. att. Novietošanas palīdzības rādījums informācijas un izklaides sistēmas ekrānā.

Segmentu optiskais rādījums darbojas tālāk aprakstītajā veidā.

- **Balti segmenti:** šķērslis atrodas vairāk nekā 30 cm attālumā, ārpus automašīnas kustības ceļa vai kustībai pretējā virzienā. Tie tiek rādīti arī tad, kad ir aktivizēta elektroniskā stāvbremze.
- **Dzelteni segmenti:** šķērslis atrodas automašīnas kustības ceļā un vairāk nekā 30 cm attālumā.
- **Sarkani segmenti:** šķērslis atrodas mazāk nekā 30 cm attālumā.

Uzplaiksnījums norāda kustības trajektoriju uz priekšu vai atpakaļ atkarībā no izvēlēta pārnese.

Ja kustības ceļā atrodas kāds šķērslis, atskan atbilstošs akustisks brīdinājuma signāls.

Kad parādās priekšpēdējais segments, ir sasniegta sadursmes zona. Šķēršļi, kas atrodas sadursmes zonā (arī ārpus kustības ceļa), ir attēloti sarkanā krāsā. Nebrauciet tālāk! »»  **Temata ievads 290. lappuse, »»  **Temata ievads 290. lappuse !****

Rādījumu un skaņas signālu iestatīšana

Rādījumu un skaņas signāli tiek iestatīti informācijas un izklaides sistēmā: funkcionālā virsma  > **Vadītāja palīgsistēmas > Novietošanas palīdzība.**

Iestatījumi

Automātiska ieslēgšanās	Iesl./izsl.
Skaļums priekšā*	Skaļums priekšējā un sānu zonā.
Skaļums aizmugurē*	Skaļums aizmugurējā zonā.
Skaļuma samazināšana	Kad novietošanas palīdzība ir ieslēgta, audio avota skaļums samazinās atkarībā no izvēlētajām opcijām.

Kļūdu ziņojumi

Ja mērinstrumentu blokā parādās ziņojums par novietošanas palīdzības kļūdu vai bojājumu, sistēmā ir darbības traucējums.

Ja pēc aizdedzes izslēgšanas traucējums joprojām pastāv, kad nākamreiz ieslēdzas novietošanas palīdzība, akustisks brīdinājums par traucējumu vairs netiek sniegts.

Ja kāds no aizmugurējiem sensoriem ir bojāts, sistēma rāda tikai šķēršļus, kas atrodas zonās (A) un (B) >>> 194. att. . Ja kāds no priekšējiem sensoriem ir bojāts, sistēma rāda tikai šķēršļus, kas atrodas zonās (C) un (D). Parādās simbols (A).

Mēs iesakām apmeklēt servisa centru, lai novērstu darbības traucējumu.

Braukšana ar piekabi

Kad automašīnās ar rūpnīcā uzstādītu saka-bes ierīci un pievienotu piekabi ieslēdz atpakaļgaitas pārnesumu vai nospiež taustiņu P^{ma} informācijas un izklaides sistēmā (☰) > **Vadītāja palīg sistēmas > Novietošanas palīdzība**, aizmugurējie sensori netiek aktivizēti. Tapēc iespējamie objekti aiz automašīnas vai tās sānos netiek rādīti ekrānā un par tiem ne-signalizē skaņas signāli.

Atpazīti un ekrānā rādīti tikai automašīnas priekšā esoši objekti, un automašīnas kustības ceļa rādījums izdzīst.

Bremzēšanas atbalsts manevrēšanas laikā*

Ārkārtas bremzēšanas funkcija kalpo, lai mazinātu bojājumus, kas var rasties iespējamās sadursmēs.

Kad novietošanas palīdzība ir aktīva, atkarībā no aprikojuma bremžu funkcija novietošanas laikā aktivizē ārkārtas bremzēšanu, kad kustības ceļā – jebkurā no virzieniem – tiek atpazīts kāds šķērslis, kas rada sadursmes risku.

Ārkārtas bremzēšana nenotiek, ja novietošanas palīdzība ir aktivizējusies automātiski. Manevrēšanas bremžu funkcija darbojas, kad manevrēšanas ātrums ir no 2,5 – 7 km/h (1,5 – 4 mph) priekšējā zonā un no 1,5 – 7 km/h (1 – 4 mph) aizmugurējā zonā.

Kad ir notikusi ārkārtas bremzēšana, manevrēšanas bremžu funkcija 5 metru attālumā tajā pašā braukšanas virzienā kļūst neaktīva. Pēc pārnesuma pārslēgšanas vai selektora pārslēgta stāvokļa maiņas funkcija atkal ir aktīva. Ir spēkā novietošanas palīdzības ierobežojumi.

Manevrēšanas bremžu funkcija tiek iestatīta informācijas un izklaides sistēmā: funkcionā-

lā virsma ☰ > **Vadītāja palīg sistēmas > Novietošanas palīdzība**.

Īslaicīga ārkārtas bremzēšanas deaktivēšana

- Ja funkcija tiek deaktivizēta ar **manevrēšanas bremžu funkcijas** taustiņu informācijas un izklaides sistēmas **Novietošanas palīdzības** ekrānā.
- Ja atver kādas no automašīnas durvīm, bagāžas nodalījumu vai motora nodalījuma pārsegu.

Novietošanas palīdzība aizmugurē*

Apraksts

Novietošanas palīdzība aizmugurē ir optiska un akustiska automašīnas novietošanas palīg sistēma, kas brīdina par šķēršļiem automašīnas *aizmugurē*.



Aizmugurējā buferī atrodas sensori. Kad tie atpazīst kādu šķērslī, par to ziņo akustiski un optiski signāli informācijas un izklaides sistēmā.

Īpaši gādājiet, lai sensorus nenosegtu uzlīmes, traipi, netīrumi u.tml., jo tas var ierobežot sistēmas darbību. Norādījumi par tīrīšanu >>> 357. lappuse.

Novietošanas un manevrēšanas palīdzība

Aptuvenais attālums, kurā sākas aizmugurējo sensoru darbības zona:

- Sānu zona: 0,60 m
- Vidējā zona: 1,60 m

Jo tuvāk šķērslim jūs piebraucat, jo vairāk palielinās akustisko signālu frekvence. Kad attālums sasniedz apmēram 0,30 m, signāls skan nepārtraukti. Nebrauciet tālāk! »»  Temata ievads 290. lappuse, »»  Temata ievads 290. lappuse!

Ja attālums līdz šķērslim nemainās, pēc apmēram 2,5 sekundēm distances brīdinājuma skaļums samazinās.

Novietošanas palīdzības ieslēgšana

- Ieslēdziet atpakaļgaitas pārnenumu.

Novietošanas palīdzības izslēgšana

- Brauciet uz priekšu ar ātrumu, kas pārsniedz 15 km/h (9 mph).
- **VAI:** novietojiet selektora pārlēgu stāvoklī P, N vai D.

Rādījumu un skaņas signālu iestatīšana

Rādījumi un skaņas signāli tiek iestatīti informācijas un izklaides sistēmā: funkcionālā virsma  > Vadītāja palīg sistēmas > Novietošanas palīdzība.

Iestatījumi

Skalums aizmugurē*	Skalums aizmugurējā zonā.
Skaluma samazināšana	Kad novietošanas palīdzība ir ieslēgta, audio avota skaļums samazinās atkarībā no izvēlētajām opcijām.

Kļūdu ziņojumi

Ja mērinstrumentu blokā parādās ziņojums par novietošanas palīdzības kļūdu vai bojājumu, sistēmā ir darbības traucējums.

Ja pēc aizdedzes izslēgšanas traucējums projām pastāv, kad nākamreiz ieslēdzas novietošanas palīdzība, akustisks brīdinājums par traucējumu vairs netiek sniegts.

Mēs iesakām apmeklēt servisa centru, lai novērstu darbības traucējumu.

Sakabes ierīce

Kad automašīnās ar rūpnīcā uzstādītu sakabes ierīci un pievienotu piekabi ieslēdz atpakaļgaitas pārnenumu, novietošanas palīdzība neaktivizējas.

Atpakaļgaitas palīg sistēma (Rear View Camera)*

Lietošanas un drošības norādījumi

UZMANĪBU

- Izmantojot atpakaļskata kameru, precīzi aprēķināt attālumu līdz šķēršļiem nav iespējams, un kamera darbojas sistēmas iespēju robežās, tāpēc, ja to lieto nevērtīgi vai nekonzcentrējoties, var izraisīt negadījumus un smagus savainojumus. Lai brauciens būtu drošs, vadītājam vienmēr ir jāuzrauga apkārtni.
- Kameras objektīvs palielina un sagroza skata lauku un liek objektiem izskatīties izmainītiem un neprecīziem, proti, realitātei neatbilstoši. Šī efekta dēļ arī attāluma uztvere izmainās.
- Ekkrāna izšķirtspējas vai apgaismojuma dēļ priekšmeti attēlā var neparādīties vai būt izplūduši. Uzmanieties no šauriem stabiem, sētām, margām un kokiem, jo tie ekrānā var nebūt pamanāmi un var sabojāt automašīnu.
- Atpakaļskata kamerai ir aklās zonas, kurās esošos cilvēkus un priekšmetus sistēma nevar parādīt. Vienmēr uzmanīgi uzraugiet automašīnas apkārtni.
- Sistēma nevar aizstāt nepieciešamo vadītāja uzmanību. Vienmēr uzraugiet novietošanas manevru un automašīnas apkārtni. »

- Gādājiet, lai ekrānā redzamie attēli nenovērstu jūsu uzmanību no satiksmes situācijas.

- Kamera nodrošina tikai divdimensiju attēlu. Piemēram, izvirzīti objekti vai brauktuves padziļinājumi ir grūti saskatāmi vai vispār nav redzami.

- Ja automašīna ir piekrauta, orientēšanās līniju attēlojums mainās. Jo vairāk automašīna ir piekrauta, jo mazāks ir līniju attēlojuma platums. Ja salons vai bagāžas nodalījums ir piekrauti, uzraugiet automašīnas apkārtni īpaši uzmanīgi.

- Tālāk minētajās situācijās objekti vai citas automašīnas attēlā izskatās tuvāk vai tālāk, nekā tie ir patiesībā. Tālāk aprakstītajās situācijās ir īpaši jāuzmanās.

- Pārējās no horizontālas virsmas uz kāpumu vai nogāzi, vai otrādi.
- Ja automašīna ir pārāk noslogota.
- Ja automašīna tuvojas priekšmetiem, kas neatrodas uz zemes vai ir pacelti virs tās uz kāda balsta. Ja automašīna pārvietojas atpakaļgaitā, tie var arī pazust no kameras skata leņķa.

Norādījums

- Ja vadītājs vēl nav iepazinies ar sistēmas darbību, ir svarīgi būt īpaši piesardzīgam un uzmanīgam.

- Atpakaļgaitas palīgsistēmas orientēšanās līnijas pazūd, kad bagāžas nodalījuma durvis ir atvērtas.

Temata ievads

Kamera aizmugurējā buferi palīdz vadītājam atpakaļgaitā novietot automašīnu un manevrēt»» 245. lappuse.

Kameras fiksētais attēls kopā ar projicētām orientēšanās līnijām tiek rādīts informācijas un izklaides sistēmas ekrānā. Attēla apakšējā daļā ir redzama bufera daļa, kas kalpo par atskaites punktu vadītājam.

Atpakaļgaitas palīgsistēmas režīmi

Atkarībā no aprikojuma ir pieejami tālāk minētie režīmi.

- **Stāvvietā perpendikulāri brauktuvei:** novietošana stāvvietā perpendikulāri brauktuvei, braucot atpakaļgaitā.
- **Palīdzības funkcija piekabes pievienošanai:** palīdz pievienot piekabes sakabes ierīci.
- **Satiksmes šķērsvirzienā:** tiek novērota satiksme šķērsvirzienā.

Ieslēgšana un izslēgšana

Atpakaļgaitas palīgsistēmas ieslēgšana

- Ieslēdziet atpakaļgaitas pārnesumu.
- **VAI:** izvēlieties informācijas un izklaides sistēmā  > **Vadītāja palīgsistēmas** > **Novietošanas palīdzība**.

Atpakaļgaitas palīgsistēmas izslēgšana

Brauciet uz priekšu ar ātrumu, kas pārsniedz 15 km/h (9 mph).

Ekrāna rādījumi

Sistēmas funkcijas un rādījumi var atšķirties atkarībā no aprikojuma.

Palīgsistēmas attēla rādījums mainās, kad rūpnīcā uzstādīta sakabes ierīce ir elektriski savienota ar velkamo piekabi»» 305. lappuse.

Atpakaļgaitas palīgsistēmas funkcijas un simboli

Kad atpakaļgaitas palīgsistēma ir ieslēgta, iestatījumus var veikt, izmantojot funkcionālās virsmas. Daži iestatījumi ir iespējami tikai tad, ja pieejams attiecīgs aprikojums.

✕ Pašreizējā rādījuma pamešana

Novietošanas un manevrēšanas palīdzība



Pārslēgšanās uz novietošanu stāvvietā perpendikulāri brauktuvei»» 297. lappuse



Pārslēgšanās uz palīdzības funkciju piekabes pievienošanai



Pārslēgšanās uz šķērsvirziena satiksmes novērošanu



Attēla iestatījumi: spilgtums, kontrasts un krāsa



Pārslēgšanās uz novietošanas palīdzību»» 290. lappuse

Novietošanas palīdzības rādījuma rādīšana/paslēpšana

Orientēšanās līnijas

Zaļas horizontālas līnijas: automašīnas pagarinājums.

Dzeltenas līnijas: automašīnas kustības ceļš, balstoties uz stūres pagrieziena leņķi.

Palīdzības funkcija piekabes pievienošanai

Automašīnas ar rūpnīcā uzstādītu sakabes ierīci, izmantojot šo funkciju, var piebraukt tuvu pie piekabes jūgstieņa.

Informācijas un izklaides sistēmā tiek rādītas palīdzības līnijas.

Zaļas līnijas: attālums līdz sakabes ierīcei. Attālums starp līnijām ir aptuveni 0,25 m.

Oranžas līnijas: sakabes ierīces paredzamais virziens atkarībā no stūres pagrieziena leņķa.

Satiksmes šķērsvirzienā

Šis skats palīdz novērot satiksmi aiz automašīnas un to var izmantot, piemēram, lai izbrauktu no garāžas vai šauras izbauktuves.

Priekšnosacījumi

Lai veiktu novietošanu stāvvietā ar atpakaļgaitas palīgsistēmu, jāizpildās tālāk minētajiem priekšnosacījumiem.

- Nepārsniedziet braukšanas ātrumu apmēram **15 km/h (9 mph)**.
- Stāvvietas platums: **automašīnas platums + 0,15 metri** (neskaitot spoļuļus).

Lai tiktu rādīts realitātei atbilstošs attēls, jāizpildās tālāk minētajiem priekšnosacījumiem.

- Bagāžas nodalījuma durvis ir aizvērtas.
- Virsma, pa kuru norit manevrēšana, ir līdzena.
- Automašīnas aizmugure nav pārāk stipri piekrauta.

Novietošana perpendikulāri brauktuvei

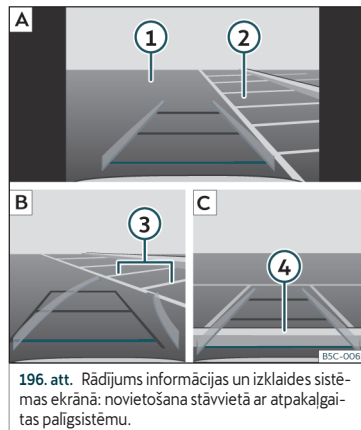









196. att. Rādījums informācijas un izklaides sistēmas ekrānā: novietošana stāvvietā ar atpakaļgaitas palīgsistēmu.

Skaidrojums 196. att.:

- A) Brīvas stāvvietas meklēšana
- B) Virziena uzņemšana uz izvēlēto stāvvietu
- C) Automašīnas iecentrēšana stāvvietā
- 1) Brauktuve
- 2) Stāvvietā
- 3) Stāvvietas sānu ierobežojums
- 4) Stāvvietas aizmugurējais ierobežojums »

Novietošana stāvvietā

- Pirms braucat garām izvēlētajai stāvvietai, izvēlieties informācijas un izklaides sistēmā  > **Vadītāja palīgsistēmas** > **Novietošanas palīdzība**
- Kad atpakaļgaitas palīgsistēma ir aktivizēta un gatava darbam, nospiediet funkcionālo virsmu .
- Novietojiet automašīnu stāvvietas priekšā >>> **196. att.**  .
- Brauciet atpakaļgaitā un grieziet stūri tā, lai dzeltenās līnijas vestu izvēlētajā stāvvietā. Zaļajām un dzeltenajām līnijām ir jāsakrīt ar sānu robežlīnijām  .
- Apturiet automašīnu, kad sarkanā līnija ir sasniegusi aizmugurējo ierobežojumu  .

Problēmas un risinājumi

Sistēma darbojas citādāk, nekā paredzēts

Tam var būt dažādi iemesli.

- Kamera ir netīra >>> 357. lappuse . Kameras skatu var ierobežot ne tikai netīrumi un sniegs, bet arī tīrīšanas līdzekļu atliekas vai pārklājums.
- Sistēmas darbības priekšnosacījumiem ir jāizpildās >>> 297. lappuse .
- Kameru sedz ūdens.
- Rūpnīcā iebūvētā sakabes ierīce ir elektriski savienota ar piekabi >>> 305. lappuse .

- Automašīnai ir bojājumi kameras zonā, kas radušies trieciena rezultātā, piemēram, pēc automašīnas novietošanas stāvvietā.
- Kameras skata lauku bloķē kāds piederums, piemēram, velosipēdu pārvadāšanas sistēma.
- Ir veiktas lakas/krāsas pārklājuma izmaiņas kameras zonā vai konstrukcijas izmaiņas, piemēram, automašīnas šasijā.

Kamerai nav skata, ziņojums par bojājumiem, sistēma tiek izslēgta

- Notīriet kameru vai ņemiet uzlimes vai piederumus, kas traucē kamerai >>> 357. lappuse.
- Pārbaudiet, vai nav redzamu bojājumu.

Iespējamais risinājums

- Uz laiku izslēdziet sistēmu.
- Pārbaudiet, vai pastāv kāds no iepriekš minētajiem cēloņiem.
- Tīklīdz problēmas cēlonis ir novērsts, varat atkal ieslēgt sistēmu.
- Ja sistēma joprojām darbojas neadekvāti, veiciet tās pārbaudi servisa centrā.

Sakabes ierīce un piekabe*

Braukšana ar piekabi

Temata ievads

Ievērojiet valstij specifiskās prasības attiecībā uz piekabes vilkšanu un sakabes ierīces lietošanu.

Automašīna galvenokārt ir paredzēta cilvēku pārvadāšanai, taču, ja to aprīko ar atbilstošu sakabes ierīci, ir iespējams transportēt arī piekabi. Velkamās piekabes radītā papildu slodze iespaido automašīnas izturību, degvielas patēriņu un veiktspēju un noteiktos apstākļos var saīsināt apkopes intervālus.

Braukšana ar piekabi paaugstina slodzi ne tikai automašīnai: arī vadītājam ir vairāk jākoncentrējas.

Ziemā gan automašīnai, gan piekabei ir jāuzstāda ziemas riepas.

Maksimāli pieļaujamā jūgstieņa noslodze

Maksimāli pieļaujamā sakabes ierīces noslodze, ar kuru piekabes jūgstienis iedarbojas uz sakabes ierīces lodgalvu, ir **80 kg**.

Automašīnas ar START-STOP sistēmu

Ja jūsu automašīna ir aprīkota ar CUPRA uzstādītu (rūpnīcā vai vēlāk ekspluatācijas laikā) sakabes ierīci, START-STOP sistēma darbojas

Sakabes ierīce un piekabe*

kā parasti. Nav jāņem vērā nekāda īpaša specifikā.

Ja sistēma neatpazīst pievienoto piekabi vai ja sakabes ierīces uzstādīšanu nav veicis CUPRA, pirms brauciena ar piekabi START-STOP sistēma ir jāizslēdz, nospiežot atbilstošo taustiņu viduskonsoles apakšdaļā. Sistēmai ir jāpaliek izslēgtai visa brauciena laikā »» » △.

Automašīna ar braukšanas profila izvēli

Ja vēlaties braukt ar piekabi, iesakām braukšanas profilos (Drive Profile) neizvēlēties dzinēja ekoloģisko (Eco) iestatījumu. Pirms uzsākat braucienu ar piekabi, ir ieteicams izvēlēties citu braukšanas profilu.

Piekabes masa / sakabes ierīces noslodze

Nedrīkst pārsniegt maksimāli pieļaujamo piekabes masu. Ja jūs neizmantojat maksimāli pieļaujamo piekabes masu visā pilnībā, varat braukt attiecīgi stāvākos ceļa kāpumos.

Norādītās piekabes masas vērtības ir derīgas tikai **augstumā** līdz 1000 m virs jūras līmeņa. Tā kā dzinēja jauda samazinās pieaugošā augstuma dēļ un līdz ar to attiecīgi zūd arī spēja braukt kāpumā, samazinās arī maksimāli pieļaujamā piekabes masa. Transportlīdzekļu sastāva svars ir jāsamazina par 10 % uz katrēm nākamajiem nobrauktajiem 1000 augstuma metriem. Cik vien iespējams, izmantojiet piekabi ar **maksimāli pieļaujamo**

sakabes ierīces lodgalvas noslodzi, bet nekad nepārsniedziet to.

△ UZMANĪBU

Nekad neizmantojiet piekabi cilvēku pārvešanai, jo tādējādi jūs apdraudat viņu dzīvību, turklāt tas var būt aizliegts.

△ UZMANĪBU

Izmantojot sakabes ierīci nelietpratīgi, var izraisīt savainojumus un negadījumus.

- Lietojiet sakabes ierīci tikai tad, ja tā ir perfektā tehniskajā stāvoklī un pareizi nositiprināta.
- Neveiciet nekādas sakabes ierīces izmaiņas vai remontdarbus.
- Lai mazinātu savainojumu risku aizmugures sadursmēs un nesavainotū gājējus un velosipēdistus, pielieciet sakabes ierīces lodgalvu, kad novietojat automašīnu stāvēšanai, vai noņemiet to, ja nelietojat piekabi.
- Nekad neuzstādiēiet „svaru sadalošās” vai „slodzi izlīdzinošās” sakabes ierīces. Automašīna nav paredzēta šāda veida sakabes ierīcēm. Sakabes ierīce var salūzt, un piekabe var atdalīties no automašīnas.

△ UZMANĪBU

Velkot piekabi un pārvadājot smagus un lielus priekšmetus, var mainīties automašīnas gaitas īpašības, un tas var izraisīt negadījumus.

- Vienmēr nostipriniet kravu ar piemērotām un labā tehniskā stāvoklī esošām stiprinājuma siksnām vai lentēm.

- Pielāgojiet ātrumu un braukšanas veidu redzamībai, laika apstākļiem, brauktuves stāvoklim un satiksmes situācijai.

- Piekabēm ar augsti izvietotu smaguma centru ir lielāka iespējama apgāzties nekā piekabēm, kuru smagumcentrs atrodas zemū.

- Izvairieties no pēkšņiem bremsēšanas un braukšanas manevriem.

- Īpaši uzmanieties apdzīšanas manevru laikā.

- Nekavējoties samaziniet ātrumu, ja manāt kaut vismazākās piekabes svārstības.

- Kad braucat ar piekabi, nepārsniedziet 80 km/h vai 50 mph (izņēmuma gadījumos 100 km/h vai 60 mph). Tas attiecas arī uz valstīm, kurās ir atļauts lielāks braukšanas ātrums. Ievērojiet attiecīgajā valstī atļauto maksimālo braukšanas ātrumu automašīnām ar piekabi, kas var būt zemāks nekā automašīnām bez piekabes.

- Nekad nemēģiniet „stabilizēt” transportlīdzekļu sastāva gaitu, palielinot ātrumu.

△ UZMANĪBU

Ja ekspluatācijas laikā pievienotā sakabes ierīce nav uzstādīta CUPRA servisa centrā, braucot ar piekabi, ir ļoti svarīgi manuāli izslēgt START-STOP sistēmu. Citādi var

»

rasties bremžu sistēmas bojājumi, kas savukārt var izraisīt negadījumus un smagus savainojumus.

- Vienmēr manuāli izslēdziet START-STOP sistēmu, ja pievienojat piekabi, izmantojot sakabes ierīci, kas nav CUPRA uzstādīta.

Norādījums

- Pirms pievienojat vai atvienojat piekabi, pret aizdzīšanas signalizācijas sistēma ir jāizslēdz»» 100. lappuse . Citādi slīpuma sensors var nevēlami aktivizēt pret aizdzīšanas signalizācijas sistēmu.
- Pirmo 1000 km laikā nevelciet piekabi »» 238. lappuse.
- CUPRA iesaka, ja iespējams, pieliekt vai noņemt sakabes ierīces lodgalvi, ja to neļieto. Aizmugures sadursmes gadījumā sakabes ierīces lodgalva var palielināt bojājumu.
- Dažas ekspluatācijas laikā uzstādītas sakabes ierīces nosedz aizmugurējo vilkšanas cilpu. Šādos gadījumos vilkšanas cilpu nevar izmantot citu automašīnu ievilkšanai vai vilkšanai. Tāpēc, ja automašīnai ekspluatācijas laikā ir uzstādīta sakabes ierīce, vienmēr glabājiet noņemtu vilkšanas cilpu automašīnā.

Tehniskie priekšnosacījumi

Automašīna, kas rūpnīcā aprīkotas ar sakabes ierīci, atbilst tehniskajām un likumā noteiktajām prasībām attiecībā uz piekabes vilkšanu»» 305. lappuse .

Ja automašīna tiek aprīkota ar sakabes ierīci **vēlāk ekspluatācijas laikā**, uzstādīt drīkst tikai maksimāli pieļaujamajai piekabes masai atbilstošu sakabes ierīci. Sakabes ierīcei ir jābūt automašīnai un piekabei piemērotai un pareizi nostiprinātai pie šasijas. Lietojiet tikai sakabes ierīces, kas ir CUPRA atļautas attiecīgajai automašīnai. Vienmēr pārbaudiet un ievērojiet sakabes ierīces ražotāja sniegtos norādījumus.

Uz bufera uzstādīta sakabes ierīce

Nekad neuzstādi sakabes ierīci uz bufera vai bufera stiprinājuma zonā. Sakabes ierīce nedrīkst ierobežot bufera funkciju. Neveiciet izplūdes gāzu vai bremžu sistēmas izmaiņas vai remontdarbus. Regulāri pārbaudiet, vai sakabes ierīce ir pareizi nostiprināta.

Dzinēja dzeses sistēma

Piekabes vilkšana stipri noslogo dzinēju un dzeses sistēmu. Ir jāuzpilda pietiekams dzeses šķidrums daudzums un jāsapatavo dzeses sistēma papildu slodzei, kas rodas, velkot piekabi.

Piekabes bremzes

Ja piekabei ir atsevišķa bremžu sistēma, ievērojiet spēkā esošās prasības. Nekad nesavienojiet piekabes bremžu sistēmu ar automašīnas bremžu sistēmu.

Vilkšanas troses

Vienmēr lietojiet starp automašīnu un piekabi uzstādītu drošības trosi»» 301. lappuse .

Piekabes aizmugurējie lukturi

Piekabes aizmugurējiem lukturiem ir jāatbilst likumdošanas prasībām»» 301. lappuse .

Nekad tiešā veidā nepievienojiet piekabes aizmugurējos lukturus automašīnas elektriskajai sistēmai. Ja nav pārliecības, ka piekabe ir elektriski pareizi pieslēgta, vērsieties pēc palīdzības servisa centrā. CUPRA iesaka apmeklēt CUPRA specializēto servisa centru vai kādu no SEAT pilnvarotajiem izplatītājiem.

Ārējie spoguļi

Ja, izmantojot sērijveida spoguļus, zonu aiz piekabes nevar saskatīt, ir jāuzstāda papildu ārējie spoguļi, kas atbilst attiecīgās valsts likumdošanas prasībām. Ārējie spoguļi ir jānoregulē pirms brauciena, un tiem ir jānodrošina pietiekama redzamība.

UZMANĪBU

Ja sakabes ierīce ir nelietprātīgi uzstādīta vai nepiemērota, piekabe var atdalīties no

Sakabes ierīce un piekabe*

automašīnas un izraisīt smagus savainojumus.

ⓘ PIESARDZĪBA

- Nepareizi pieslēgti piekabes aizmugurējie lukturi var sabojāt automašīnas elektroniku.
- Ja piekabe patērē pārāk daudz strāvas, automašīnas elektronika var tikt bojāta.
- Nekad tieši nesavienojiet piekabes elektrisko sistēmu ar aizmugurējo gaismu elektriskajiem kontaktiem vai citiem strāvas avotiem. Piekabes elektroapgādei izmantojiet tikai piemērotus savienotājus.

Piekabes sajūgšana un savienošana

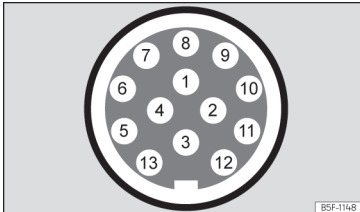

197. att. Shematiskais attēls: piekabes elektroapgādes spraudņa kontaktu piesaiste.

Kontakts	Nozīme
1	Kreisais virzienrādītājs
2	Aizmugurējais miglas lukturis
3	Masa kontaktiem 1, 2, 4, 5, 6, 7 un 8
4	Labais virzienrādītājs
5	Labais aizmugurējais lukturis
6	Bremzēšanas gaisma
7	Kreisais aizmugurējais lukturis
8	Atpakalgaits gaisma
9	Pastāvīgs pluss
10	Uzlādes kabeļa pluss
11	Masa kontaktam 10
12	Nav piesaistīts
13	Masa kontaktam 9

Piekabes elektroapgādes līgзда

Lai nodrošinātu savienojumu starp velkošo automašīnu un piekabi, jūsu automašīna ir aprīkota ar 13 kontaktu elektroapgādes līgzdu. Kad dzinējs ir ieslēgts, caur elektrisko pieslēgumu (piekabes elektroapgādes līgzdas kontaktiem 9 un 10) piekabes elektriskajiem patērētājiem tiek padots spriegums.

Kad sistēma konstatē, ka ir izveidots savienojums ar piekabi, piekabes elektriskajiem pa-

tērētājiem caur pieslēgumu (kontaktiem 9 un 10) tiek padots spriegums. Kontaktam 9 ir pievienots pastāvīgs pluss. Caur to tiek darbinātas, piemēram, piekabes apgaismes ierīces. Tādi elektriskie patērētāji kā, piemēram, ledusskapis dzīvošanai aprīkotā piekabē tiek apgādāti ar spriegumu tikai dzinēja darbības laikā (caur kontaktu 10).

Lai nepārslogotu elektrisko sistēmu, kontaktu 3, 11 un 13 masas vadus nedrīkst savstarpēji savienot.

Ja piekabei ir **7 tapu savienotājs**, jāizmanto atbilstošs adaptera kabelis. Šādā gadījumā kontakta 10 funkcija nav pieejama.

Vilkšanas trose

Vilkšanas trosei vienmēr ir jābūt droši piestiprinātai pie velkošās automašīnas un ir jābūt pietiekami garai, lai varētu bez problēmām izbraukt līkumus. Brauciena laikā trose tomēr nedrīkst viltties pa zemi.

Piekabes aizmugurējie lukturi

Pārļiecinieties, ka piekabes aizmugurējie lukturi darbojas un ir ievērotas likumdošanas prasības. Ja piekabe ir savienota ar rūpnīcā uzstādītu sistēmu, kad jūs ieslēdzat aizmugurējo miglas lukturi, velkošās automašīnas aizmugurējais miglas lukturis nodziest un piekabes aizmugurējais miglas lukturis ieslēdzas. »

Integrēšana pretaiздzīšanas signalizācijas sistēmā

Piekabe tiek iekļauta pretaiздzīšanas signalizācijas sistēmā, ja izpildās tālāk minētie nosacījumi.

- Automašīna ir sērīveidā aprīkota ar pretaiздzīšanas signalizācijas sistēmu un sakabes ierīci.
- Piekabe ir elektriski savienota ar velkošo automašīnu caur piekabes elektroapgādes līgzu.
- Automašīnas un piekabes elektriskā sistēma ir perfektā stāvoklī bez defektiem vai bojājumiem.
- Automašīna ir aizslēgta ar atslēgu, un pretaiздzīšanas signalizācijas sistēma ir aktīva.

Kad automašīna ir aizslēgta, pretaiздzīšanas signalizācijas sistēmas trauksmes signāls ieslēdzas, tīklīdz elektriskais savienojums ar piekabi tiek pārtraukts.

Pirms pievienojat vai atvienojat piekabi, pretaiздzīšanas signalizācijas sistēma ir jāizslēdz. Citādi slīpuma sensors var nevēlami aktivizēt pretaiздzīšanas signalizācijas sistēmu.

Piekabe ar LED aizmugurējiem lukturiem

Piekabes ar LED aizmugurējiem lukturiem tehnisku iemeslu dēļ nevar iekļaut pretaiздzīšanas signalizācijas sistēmā.

Ja piekabe ir aprīkota ar aizmugurējiem lukturiem ar gaismas diodēm, kad elektrisko savienojumu ar piekabi pārtrauc, trauksmes signāls aizslēgtā automašīnā nenostrādā.

UZMANĪBU

Ja kabelis ir nepiemērots vai ir pieslēgts nepareizi, piekabe var patērēt pārāk daudz elektroenerģijas, kas savukārt var izraisīt traucējumus visā automašīnas elektriskajā sistēmā, kā arī negadījumus un smagus savainojumus.

- Darbus ar elektrisko sistēmu veiciet tikai servisa centrā.
- Nekad tieši nesavienojiet piekabes elektrisko sistēmu ar aizmugurējo gaismu elektriskajiem kontaktiem vai citiem strāvas avotiem.

UZMANĪBU

Savienojot piekabes spraudņa kontaktus, var rasties īssavienojumi, elektriskās sistēmas pārslodze vai apgaismes ierīču bojājumi, kas attiecīgi var izraisīt negadījumus un smagus savainojumus.

- Piekabes spraudņa kontaktus nekad nedrīkst savstarpēji savienot.
- Ja spraudņa kontakti ir saliekti, uzticiet to remontu servisa centram.

PIESARDZĪBA



Ar balstīreni vai piekabes balstiem aprīkoti piekabi nedrīkst atstāt sajūgtu ar automašīnu. Ja automašīna paceļas vai nolaižas, piemēram, kad izmainās kravas daudzums vai ir bojāta kāda no riepām, sakabes ierīce un piekabe tiek stipri noslogotas, un automašīna un piekabe var tikt bojātas.

Norādījums

- Ja automašīnas vai piekabes elektriskās sistēmas, vai pretaiздzīšanas signalizācijas darbība ir traucēta, pārbaudiet tās servisa centrā.
- Ja tad, kad dzinējs ir izslēgts, piekabes piederumi saņem strāvu caur piekabes elektropiegādes līgzu, akumulatoru baterija izlādējas.
- Ja akumulatoru baterijas uzlādes līmenis ir zems, elektriskais savienojums ar piekabi tiek automātiski pārtraukts.

Piekabes piekraušana

Tehniski maksimāli pieļaujamā piekabes masa un sakabes ierīces noslodze

Tehniski maksimāli pieļaujamā piekabes masa ir masa, kuru automašīna var vilkt   . Sakabes ierīces noslodze ir masa, kas vertikāli no augšas iedarbojas uz sakabes ierīci.

Sakabes ierīce un piekabe*

Uz sakabes ierīces modeļa plāksnītes norādītā piekabes masa un sakabes ierīces noslodze ir tikai orientējošas vērtības. Jūsu automašīnai atbilstošās vērtības, kas bieži ir *mazākas* par iepriekš minētajām vērtībām, ir norādītas automašīnas pavaddokumentos. Ievērojiet, ka pirmkārt jāvadās pēc datiem automašīnas oficiālajos pavaddokumentos.

Lai brauciens būtu drošs, CUPRA iesaka vienmēr pēc iespējas precīzi ievērot maksimāli pieļaujamo **sakabes ierīces noslodzi** >>> 298. lappuse. Pārāk neliela sakabes ierīces noslodze nelabvēlīgi ietekmē transportlīdzekļu sastāva gaitas īpašības.

Vertikālā slodze uz aizmugurējo asi palielinās un samazina automašīnas derīgās kravas lielumumu.

Transportlīdzekļu sastāva svars

Transportlīdzekļu sastāva svars ir automašīnas un piekabes faktiskā svara summa.

Dažās valstīs piekabes iedala kategorijās. Lai noskaidrotu, kāda piekabe automašīnai ir piemērota, CUPRA iesaka sazināties ar servisa centru.

Piekabes piekraušana

Transportlīdzekļu sastāvam ir jābūt līdzsvarotam. Tālāb izmantojiet maksimāli pieļaujamo sakabes ierīces noslodzi un sadaliet kravu piekabē vienmērīgi.

- Izvietojiet kravu piekabē tā, lai smagākie priekšmeti atrastos pēc iespējas tuvu piekabes riteņu ass vai virs tās.
- Pareizi nostipriniet piekabē novietoto kravu.

Riepu spiedienu

Piekabes riteņiem atbilstošo riepu spiedienu nosaka piekabes ražotājs.

Ja lietojat piekabi, piepumpējiet velkošās automašīnas riepas atbilstoši maksimāli pieļaujamajam riepu spiedienam >>> 344. lappuse.

⚠ UZMANĪBU

Pārsniedzot pieļaujamo asslodzi, pieļaujamo sakabes ierīces noslodzi vai pieļaujamo automašīnas vai transportlīdzekļu sastāva pilnsvaru, var izraisīt negadījumus un smagus savainojumus.

- Nekad nepārsniedziet norādītās vērtības.
- Faktiskais svars uz priekšējo un aizmugurējo asi nedrīkst pārsniegt attiecīgo pieļaujamo asslodzi. Kopējais svars uz automašīnas priekšējo un aizmugurējo asi nedrīkst pārsniegt pieļaujamo pilnsvaru.

⚠ UZMANĪBU

Kravas pārvietošanās var apdraudēt transportlīdzekļu sastāva stabilitāti un drošumu un tādējādi izraisīt negadījumus un smagus savainojumus.

- Krava piekabē vienmēr ir jāizvieto pareizi.

- Vienmēr nostipriniet kravu ar piemērotām un labā tehniskā stāvoklī esošām stiprinājuma siksnām vai lentēm.

Braukšana ar piekabi

Lukturu regulēšana

Velkot piekabi, automašīnas priekšpusē var pacelties, un priekšējie lukturi var apziblināt citus ceļu satiksmes dalībniekus.



Piekabes vilkšanas specifika

- Ja piekabe ir aprīkota ar **inerces** tipa bremzēm, bremzējiet *vispirms viegli*, un pēc tam stipri. Tādējādi var izvairīties no asiem triecieniem, ko izraisa piekabes riteņu bloķēšanās.
- Transportlīdzekļu sastāva svara dēļ bremzēšanas ceļš pagarinās.
- Braucot ceļa nogāzē, izvēlieties zemāku pārnēsumu (automātiskās pārnēsnumkārbas Tiptronic režīmā), lai izmantotu dzinēja bremzējošo darbību. Pretējā gadījumā pastāv bremžu pārkaršanas un atteices risks.
- Piekabes masa un palielinātais transportlīdzekļu sastāva pilnsvars maina automašīnas smagumcentra novietojumu un gaitas īpašības.
- Ja piekabe ir piekrauta, bet velkošā automašīna ir tukša, svara sadalījums ir ļoti nelabvēlīgs. Šādos apstākļos brauciet īpaši uzmanīgi un atbilstoši pielāgojiet ātrumu. »

Kustības uzsākšana kāpumā ar piekabi

Atkarībā no kāpuma leņķa un transportlīdzekļu sastāva pilnsvara, transportlīdzekļu sastāvs kustības uzsākšanas brīdī var nedaudz parīpot atpakaļ.

Lai uzsāktu kustību kāpumā, kad automašīnai ir pievienota piekabe, rikojieties, kā norādīts tālāk.

- Nospiediet un turiet nospiestu bremžu pedāli.
- Vienreiz nospiediet taustiņu , lai izslēgtu elektronisko stāvbremzi»» 276. lappuse.
- Pārvietojiet selektora pārslēgu stāvoklī D/S »» 228. lappuse.
- Pavelciet taustiņu  un pieturiet to, lai ar elektronisko stāvbremzi noturētu transportlīdzekļu sastāvu uz vietas.
- Noņemiet kāju no bremžu pedāļa.
- Lēni uzsāciet kustību.
- Atlaidiet taustiņu  tikai tad, kad dzinējs ir sasniedzis pietiekamu vilcējspēku, lai uzsāktu kustību.

UZMANĪBU

Nelietpratīgi velkot piekabi, var zaudēt kontroli pār automašīnu.

- Velkot piekabi un pārvadājot smagus un lielus priekšmetus, var mainīties automašīnas gaitas īpašības un pagarināties bremzēšanas ceļš.



- Vienmēr brauciet piesardzīgi un prognozējiet situāciju. Bremzējiet agrāk nekā parasti.
- Pielāgojiet ātrumu un braukšanas veidu redzamībai, laika apstākļiem, brauktuves stāvoklim un satiksmes situācijai. Samaziniet braukšanas ātrumu, jo īpaši nogāzēs.
- Paātrinieties īpaši uzmanīgi un apdomīgi. Izvairieties no pēkšņiem bremzēšanas un braukšanas manevriem.
- Īpaši uzmanieties apdzīšanas manevru laikā. Nekavējoties samaziniet ātrumu, ja manāt kaut vismazākās piekaves svārstības.
- Nekad nemēģiniet „stabilizēt” transportlīdzekļu sastāva gaitu, palielinot ātrumu.
- Ievērojiet atļauto braukšanas ātrumu automašīnām ar piekabi, kas var būt zemāks nekā automašīnām bez piekaves.

Transportlīdzekļu sastāva gaitas stabilizācija

Transportlīdzekļu sastāva gaitas stabilizācija ir elektroniskās stabilitātes kontroles (ESC) nodrošināta papildu funkcija.

Ja transportlīdzekļu sastāva gaitas stabilizācijas sistēma konstatē piekaves svārstības, tā iejaucas, lai svārstības mazinātu.

Transportlīdzekļu sastāva gaitas stabilizācijas priekšnosacījumi

- Automašīnai ir rūpnīcā uzstādīta sakaves ierīce, vai automašīna ir aprīkota ar saderīgu sakaves ierīci vēlāk ekspluatācijas laikā.
- ESC un TCS ir aktīvas. Mērinstrumentu blokā nedeg kontrollampīna  vai .
- Piekabe ir savienota ar velkošo automašīnu caur piekaves elektroapgādes līdzi.
- Braukšanas ātrums ir lielāks par 60 km/h (37 mph).
- Maksimāli pieļaujamā sakaves ierīces noslodze nav pārsniegta.
- Piekabe ir aprīkota ar nekustīgu jūgstieni.
- Ja piekabe ir bremzes, tai ir jābūt aprīkotai ar inerces tipa bremzēm.

UZMANĪBU

Papildu drošība, ko nodrošina transportlīdzekļu sastāva gaitas stabilizācija, nedrīkst mudināt riskēt ar drošību.

- Pielāgojiet ātrumu un braukšanas veidu redzamībai, laika apstākļiem, brauktuves stāvoklim un satiksmes situācijai.
- Palielinot braukšanas ātrumu uz slidēniem ceļiem, ievērojiet piesardzību.
- Nepalīdiniet braukšanas ātrumu, kamēr lietojat kādu sistēmu.

▲ UZMANĪBU

Transportlīdzekļu sastāva gaitas stabilizācijas sistēma nevar atpazīt visas kustības situācijas.

- Ja ESC ir izslēgta, arī transportlīdzekļu sastāva gaitas stabilizācija ir izslēgta.
- Stabilizācijas sistēma ne vienmēr atpazīst vieglas piekaves un tāpēc nevar tās atbilstoši stabilizēt.
- Braucot pa ceļiem ar nelielu saķeri, piekabe var *svārstīties*, pat ja ir aktivizēta stabilizācijas sistēma.
- Piekaves ar augstu novietotu smagumcentru var apgāzties arī tad, ja tās iepriekš neiesvārsta.
- Ja piekabe nav pievienota, bet piekaves elektroapgādes līgzdā ir ievietots spraudnis, kas paredzēts, piemēram, apgaismotai bagāžas stiprinājuma sistēmai, ekstrēmās braukšanas situācijās var automātiski notikt maksimāla bremsēšana.

Sakabes ierīce ar elektrisko atbloķēšanu*

Apraksts

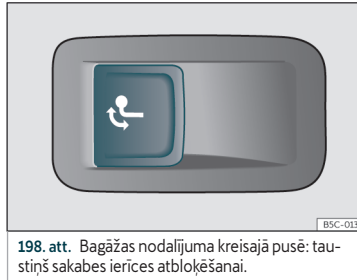

198. att. Bagāžas nodalījuma kreisajā pusē: taustiņš sakabes ierīces atbloķēšanai.

Sakabes ierīce atrodas buferī. Sakabes ierīci, kas aprīkota ar elektrisko atbloķēšanu, nevar noņemt.

Sakabes ierīces pagriešanās zonā nedrīkst atrasties cilvēki, dzīvnieki vai priekšmeti » ▲.

Sakabes ierīces atbloķēšana un pagriešana

- Apturiet automašīnu un ieslēdziet elektronisko stāvbremzi»» 276. lappuse .
- Izslēdziet dzinēju!
- Atveriet bagāžas nodalījuma durvis.

- Īsi pavelciet taustiņu»» 198. att. . Sakabes ierīce tiek automātiski atbloķēta un automātiski pagriežas. Kontrollampīna taustiņā mirgo.
- Ar roku pagrieziet sakabes ierīci līdz galam uz āru, līdz dzirdat un jūtat, kā tā nofiksējas savā vietā, un kontrollampīna taustiņā deg nepārtraukti.
- Aizveriet bagāžas nodalījuma durvis.
- Piekabiniet un savienojiet piekabi »» 301. lappuse.

Sakabes ierīces pieliekšana atpakaļ

- Apturiet automašīnu un ieslēdziet elektronisko stāvbremzi .
- Izslēdziet dzinēju!
- Atvienojiet piekabi un pārtrauciet elektrisko savienojumu starp piekabi un automašīnu. Ja nepieciešams, izņemiet adapteri no piekaves elektroapgādes līgzdas.
- Atveriet bagāžas nodalījuma durvis.
- Īsi pavelciet taustiņu»» 198. att. . Sakabes ierīce tiek elektriski atbloķēta.
- Ar roku pagrieziet sakabes ierīci atpakaļ zem bufera, līdz dzirdat un jūtat, kā tā nofiksējas savā vietā, un kontrollampīna taustiņā deg nepārtraukti.
- Aizveriet bagāžas nodalījuma durvis. »

Kontrollampiņas nozīme →

- Ja kontrollampiņa taustiņā»»» **198. att.** → *mīrigo*, sakabes ierīce nav pilnībā nofiksējusies vai ir bojāta »»» .
- Ja kontrollampiņa»»» **198. att.** → *deg nepārtraukti*, kad bagāžas nodalījuma durvis ir atvērtas, sakabes ierīce ir pilnībā nofiksējusies gan pieliektā, gan uz āru pagrieztā stāvoklī.

Kontrollampiņa taustiņā nodziest 1 minūti pēc bagāžas nodalījuma durvju aizvēršanas.

UZMANĪBU

- Izmantojot sakabes ierīci nelietpratīgi, var izraisīt savainojumus un negadījumus.
- Izmantojiet sakabes ierīci tikai tad, kad tā ir pilnībā nofiksēta.
 - Pārlicinieties, ka sakabes ierīces pārvietošanās zonā neatrodas cilvēki, dzīvnieki vai priekšmeti.
 - Nekad nelietojiet kādu priekšmetu vai instrumentu, kamēr sakabes ierīce pārvietojas.
 - Nekādā gadījumā nespiediet taustiņu »»» **198. att.**, kad piekabe ir piekabināta pie automašīnas vai uz sakabes ierīces ir uzstādīts bagāžnieks vai citi piederumi.
 - Ja sakabes ierīce nefiksējas pilnībā, nelietojiet to. Apmeklējiet servisa centru un pārbaudiet sakabes ierīci.

- Ja elektriskā sistēma vai sakabes ierīce ir bojāta, apmeklējiet servisa centru, lai veiktu pārbaudi.
- Ja lodgalvas diametrs kādā vietā ir mazāks par 49 mm, nekādā gadījumā nelietojiet sakabes ierīci.

PIESARDZĪBA

Kad mazgājat automašīnu ar augstspiediena mazgātāju, nevīziet ūdens strūklu tieši uz pagriežamo sakabes ierīci vai piekabes elektroapgādes līgzdu, jo pretējā gadījumā var tikt sabojāti blīvējumi vai noskalotas nepieciešamās smērvielas.

Norādījums

Ja ārējā gaisa temperatūra ir īpaši zema, var izrādīties, ka sakabes ierīci nav iespējams pagriezt. Šādos gadījumos pietiek ar automašīnas novietošanu siltākās telpās, piemēram, garāžā.

Velosipēdu turētāja nostiprināšana uz pagriežamās sakabes ierīces

Pielaujamais stiprinājuma sistēmas pilnsvars, ieskaitot kravu, ir **80 kg**. Bagāžnieka pārkare no lodgalvas uz aizmuguri nedrīkst būt lielāka par 700 mm. Ir atļauti tikai tādi bagāžnieki, uz kuriem var uzstādīt ne vairāk par 3 velosipēdiem. Smagākos velosipēdus ir jānovieto pēc

iespējas tuvāk automašīnai (uz sakabes ierīces).

UZMANĪBU

Nepareiza sakabes ierīces lietošana ar uz tās uzstādītu velosipēdu turētāju, var izraisīt savainojumus un negadījumus.

- Nekad nepārsniedziet iepriekš norādīto pilnsvaru un pārkares garumu.
- Velosipēdu turētāju nedrīkst nostiprināt uz sakabes ierīces kakla, jo kakla formas dēļ un atkarībā no turētāja modeļa tas var atrasties nepareizā uzstādīšanas stāvoklī.
- Izlasiet un ievērojiet velosipēdu turētāja montāžas instrukciju.

PIESARDZĪBA

Pārsniedzot iepriekš norādīto pieļaujamo pilnsvaru un pārkares garumu, var izraisīt būtiskus automašīnas bojājumus.

- Nekad nepārsniedziet norādītās vērtības.

Norādījums

CUPRA iesaka pirms brauciena noņemt no velosipēdiem visus noņemamos piederumus un detaļas. Jānoņem ir, piemēram, grozi, somas, bērnu sēdekļiši un baterijas. Tādējādi uzlabojas bagāžas stiprinājuma sistēmas aerodinamika un smagumcentra novietojums.

Aprīkošana ar sakabes ierīci

Apraksts

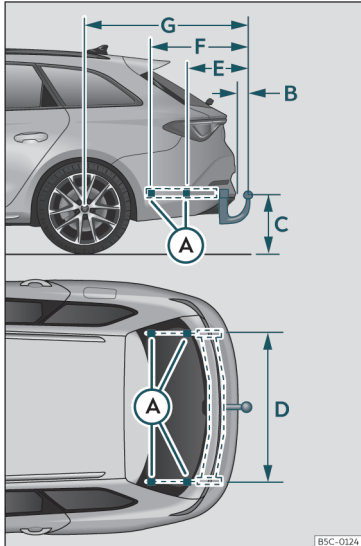

199. att. Attālumi un stiprinājuma vietas sakabes ierīces papildu uzstādīšanai automašīnas ekspluatācijas laikā.

Lai ekspluatācijas laikā automašīnai papildus uzstādītu sakabes ierīci, CUPRA iesaka vērsties servisa centrā. Iespējams, ka ir jāpielāgo dzeses sistēma vai jāuzstāda termoizolācijas paneli. CUPRA iesaka apmeklēt CUPRA specializēto servisa centru vai kādu no SEAT pilnvarotajiem izplatītājiem.

Ja ekspluatācijas laikā automašīnai papildus uzstāda sakabes ierīci, obligāti ir jāievēro noteiktie attālumi.

Vidējais attālums starp sakabes ierīces lodgalvu un brauktuves virsmu»» **199. att.** © nedrīkst būt mazāks par norādīto vērtību. Tas attiecas arī uz pilnībā noslogotu automašīnu, ieskaitot tehniski maksimāli pieļaujamo sakabes ierīces noslodzi. »»

Attāluma izmēri»» 199. att.¹⁾:

- Ⓐ Stiprinājuma punkti uz automašīnas
- Ⓑ 65 mm (minimālais)
- Ⓒ 350 mm līdz 420 mm (automašīna ar maksimāli noslodzi)
- Ⓓ 1043 mm
- Ⓔ 344 mm
- Ⓕ 564 mm
- Ⓖ 887 mm (Leon) / 1165 mm (Leon Sportstourer)

⚠ UZMANĪBU

Ja kabeļi ir neatbilstoši vai nepareizi pieslēgti, tas var izraisīt bojājumus visā automašīnas elektriskajā sistēmā, kā arī negadījumus un smagus savainojumus.

- Nekad nesavienojiet piekabeles elektrisko sistēmu ar aizmugurējo gaismu elektriskajiem kontaktiem vai citiem strāvas avotiem. Piekabeles pieslēgšanai izmantojiet tikai piemērotus spraudņus.
- Ja automašīnai ekspluatācijas laikā ir jāuzstāda sakabes ierīce, tas ir jādara servisa centrā.

⚠ UZMANĪBU

Ja sakabes ierīce nav pareizi uzstādīta vai ir nepiemērota, piekabe var atdalīties no velkošās automašīnas. Tas var izraisīt smagus negadījumus un nāvējošus savainojumus.

ℹ Norādījums

- Lietojiet tikai sakabes ierīces, kas ir CUP-RA atļautas attiecīgajam automašīnas modelim.
- Dažām versijām nav ieteicams uzstādīt parasto sakabes ierīci. Lūdzu, sazinieties ar savu servisa centru.

¹⁾ Izmēri var atšķirties atkarībā no dažādām virsbūves kombinācijām.

Praktiski padomi

Augstsprieguma baterija

Drošības norādījumi

Ievads

- ✓ Attiecas uz hibrīdautomobiļiem

⚠ UZMANĪBU

Automašīnas augstsprieguma tīkls un augstsprieguma baterija ir bīstami konstrukcijas elementi, kas var radīt apdegumus un citus savainojumus, kā arī izraisīt nāvējošu strāvas triecienu.

- Vienmēr ir jāpieņem, ka augstsprieguma baterija ir pilnībā uzlādēta un visi tās komponenti atrodas zem sprieguma. Tas var būt arī tad, kad aizdedze ir izslēgta.
- Nekad nesatveriet augstsprieguma kabelus, augstsprieguma bateriju vai augstsprieguma baterijas spaiļus, kā arī nepieskarieties tām ar rotaslietām vai citiem metālskiem priekšmetiem, it īpaši, ja augstsprieguma kabelis, augstsprieguma baterija vai baterijas spaiļus ir bojātas.
- Nekad patstāvīgi neveiciet nekādus darbus ar augstsprieguma tīklu, augstsprieguma kabeliem vai augstsprieguma bateriju.
- Augstsprieguma tīkla komponentus un daļas nekad neatveriet, neapkopiet, nere-

montējiet vai neatvienojiet no augstsprieguma tīkla.

- Nekad nebojājiet, neizmainiet, neizņemiet un neatvienojiet oranžos augstsprieguma kabelus no augstsprieguma tīkla.
- Nekad neatveriet, neizmainiet vai nenovietojiet augstsprieguma baterijas pārsegu.
- Darbus ar augstsprieguma sistēmu un sistēmām, kas tiešā veidā ietekmē tās darbību, drīkst veikt tikai attiecīgi kvalificēts un apmācīts servisa centra personāls.
- Darbus augstsprieguma kabelu un augstsprieguma komponentu tuvumā ar asiem, deformējošiem vai griezošiem instrumentiem vai siltuma avotiem, piemēram, darbus ar karstu gaisu, termisko līmēšanu vai metināšanas darbus, drīkst veikt tikai pēc sprieguma atvienošanas. Tikai atbilstoši kvalificēti un apmācīti servisa centra speciālisti drīkst veikt augstsprieguma baterijas sprieguma atslēgšanu.
- Visiem darbiem, kas tiek veikti ar augstsprieguma tīklu un augstsprieguma bateriju, ir jāatbilst CUPRA standartiem un priekšrakstiem.
- No augstsprieguma baterijas izplūstošās vai izgarojošās gāzes var būt indīgas vai viegli uzliesmojošas.
- Automašīnas vai augstsprieguma baterijas bojājumi var izraisīt tūlītēju vai ar noteiktu aizturi notiekošu indīgu gāzu izplūdi. Izplūstošās gāzes var izraisīt arī ugunsgrēku. Neieelpojiet gāzes.

- Nekad nepieskarieties šķidrumiem, kas izplūst no augstsprieguma baterijas, un izvairieties no saskares ar izplūstošām gāzēm, it īpaši, ja augstsprieguma baterija ir bojāta.
- Aizdegšanās gadījumā atstājiet bīstamo zonu un izsaučiet ugunsdzēsējus. Informējiet ugunsdzēsējus par to, ka automašīna darbojas ar elektrisko piedziņu.
- Vienmēr informējiet ugunsdzēsējus un palīdzības dienestus, ka automašīna ir aprīkota ar augstsprieguma bateriju.

⚠ UZMANĪBU

Nelietpratīgi veikti augstsprieguma sistēmas un augstsprieguma komponentu apkopes darbi var izraisīt darbības traucējumus, negadījumus un savainojumus.

- Visus darbus ar augstsprieguma sistēmu drīkst veikt tikai kvalificētos servisa centros, kas sertificēti darbam ar augstsprieguma sistēmu.

ⓘ PIESARDZĪBA

- Pēc avārijas vai automašīnas uzsēšanās uz šķēršļa ir jāveic augstsprieguma baterijas pārbaude, izmantojot attiecīgi kvalificēta un apmācīta servisa centra speciālistu palīdzību.
- Ja automašīnas 12 V akumulatoru baterija ir iepriekš atvienota, izlādējusies vai nomaiņnīta, pastāv iespēja, ka, uzsākot braukšanu, »

iekšdedzes dzinējs sākumā automātiski neizslēdzas. Ja šī situācija turpinās vairākas dienas, sazinieties ar kvalificētu servisa centru. CUPRA iesaka šādā gadījumā apmeklēt kādu no CUPRA partneriem.

Brīdinājuma zīmes, kas norāda uz augstu spriegumu

✓ Attiecas uz hibridautomobiļiem

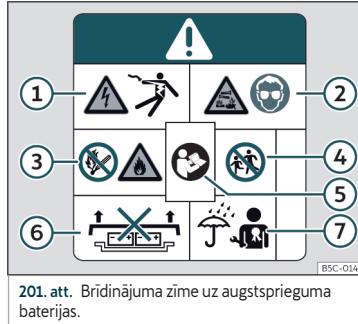

Brīdinājuma zīmes automašīnā

Tālāk minētās automašīnas daļas var būt apzīmētas ar attēlos redzamajām brīdinājuma uzlīmēm»» 200. att. , »» 201. att. .

- Pārsegi un vāciņi, zem kuriem atrodas zem elektriskā sprieguma esoši augstsprieguma komponenti.
- Katrs augstsprieguma komponents, ieskaitot augstsprieguma bateriju.
- Zem priekšējā pārsega.

Brīdinājuma zīmes»» 200. att. [A] un [B] norāda uz augstu elektrisko spriegumu.

Augstsprieguma sistēmas daļas var ļoti stipri uzkarst, un tām nedrīkst pieskarties »» 200. att. [C].

»» 201. att.

- 1 Augsts spriegums var izraisīt smagus savainojumus vai nāvi. Nekad nepieskarieties baterijas poliem ar pirkstiem, instrumentiem, rotaslietām vai citiem metāliskiem priekšmetiem.
- 2 Augstsprieguma baterija satur bīstamas šķidrās un cietas vielas. Gāzes izdalīšanās gadījumā var rasties smagi ķīmiski apdegumi un tikt zaudēta redze. Veicot darbus ar augstsprieguma bateriju, vienmēr izmantojiet piemērotus acu aizsarglīdzekļus un aizsargapgērbus, lai ādu vai acis pasargātu no saskares ar baterijas elektrolīta šķidrums. Ja baterijas elektrolīta šķidrums ir nonācis saskarē ar ādu vai acīm, skartās vietas mazgājiet ar tīru tekošu ūdeni vismaz 15 minūtes un nekavējoties meklējiet medicīnisko palīdzību.
- 3 Augstsprieguma baterija var aizdedzties. Augstsprieguma bateriju nekad nedrīkst pakļaut uguns, dzirksteļu un atklātu liesmu iedarbībai. Ar augstsprieguma bateriju vienmēr jārikojas uzmanīgi, lai izvairītos no bojājumiem un šķidrums noplūdēm.
- 4 Augstsprieguma baterija vienmēr jāglabā bērniem nepieejamā vietā.
- 5 Papildu informācija un brīdinājumi ir sniegti lietošanas instrukcijā un servisa centra rokasgrāmatās.
- 6 Nelietpratīga apiešanās ar augstsprieguma bateriju var izraisīt smagus

Augstsprieguma baterija

savainojumus vai pat nāvi. Nekad neizņemiet augstsprieguma bateriju un nenovietojiet tās vāku.

- 7 Nelietpratīga apiešanās ar augstsprieguma bateriju var izraisīt smagus savainojumus vai pat nāvi. Augstsprieguma baterijas apkopes darbus uzticiet tikai atbilstoši kvalificētiem un apmācītiem servisa centra speciālistiem. Nekad neveiciet izmaiņas augstsprieguma baterijā. Atvērta augstsprieguma baterija nedrīkst nonākt saskarē ar ūdeni vai citiem šķidrumiem. Šķidrumi var izraisīt isslēgumus, strāvas triecienus un apdegumus.

Augstsprieguma baterijas kopšana

Norādījumi par kopšanu

- ✓ Attiecas uz hibrīdautomobiļiem

Augstsprieguma baterijas drošums un kapacitāte

Litija jonu akumulatora fizikālās un ķīmiskās īpašības nosaka to, ka tas kalpošanas laikā ir pakļauts fizisku un ķīmisku procesu izraisītai novecošanai un nolietojumam. Pareiza apiešanās ar augstsprieguma bateriju ilgtermiņā būtiski sekmē tās ekspluatācijas drošuma un augstas izmantojamās kapacitātes un veicamā attāluma saglabāšanu. Tāpēc ir ļoti svarīgi

ievērot šo informāciju par augstsprieguma baterijas kopšanu. Šie kopšanas norādījumi ir būtiski, lai laika gaitā saglabātu automašīnas vērtību.

Nemiet vērā arī spēkā esošos CUPRA augstsprieguma baterijas garantijas nosacījumus.

Kopšanas norādījumi

CUPRA iesaka ievērot tālāk minētos kopšanas norādījumus.

- Uzlādējiet augstsprieguma bateriju tikai tad, kad mērīstrumentu blokā tiek rādīts zems uzlādes līmenis vai elektriski veicamais attālums ir mazs»» 83. lappuse .

- Ja esat veicis tikai nelielu attālumu tikai elektriskā braukšanas režīmā, uzreiz neuzlādējiet augstsprieguma bateriju.

- Cik vien iespējams, izvairieties no augstsprieguma baterijas pilnīgas izlādes, kas var notikt, piemēram, ilgstoši atstājot automašīnu stāvēt ar zemu uzlādes līmeni. Uzlādes līmenis ilgstoši nedrīkst būt zemāks par 20% »» 1.

- Pēc tam, kad augstsprieguma baterija ir pilnībā uzlādēta, ja iespējams, uzreiz sāciet braucienu.

Automašīnas stāvēšanas laiks

- Ja laukā ir sals, neatstājiet automašīnu stāvēt vairākas stundas ar uzlādes līmeni, kas zemāks par 40% »» 1.

- Ja plānojat novietot automašīnu stāvēšanai uz ilgāku laiku, piemēram, lidostā, kad atstājat automašīnu, uzlādes līmenim ir jābūt vismaz 30%.

- Nepakļaujiet automašīnu ārējā gaisa temperatūrai zem -30 °C vai virs 60 °C ilgāk par 24 stundām.

1 PIESARDZĪBA

Augstsprieguma bateriju nedrīkst izmantot kā stacionāru strāvas avotu. Pretējā gadījumā var rasties neatgriezenisks augstsprieguma baterijas bojājums.

1 PIESARDZĪBA

Ja automašīna ir ilgstoši atstāta stāvēšanai ar izlādētu augstsprieguma bateriju, iespējams, ka augstsprieguma bateriju vairs nevarēs uzlādēt vai arī automašīnu vairs nevarēs iedarbināt. Ilgtermiņā var rasties neatgriezenisks augstsprieguma baterijas bojājums.

- Regulāri uzlādējiet augstsprieguma bateriju.

Uzlādes iestatīšana informācijas un izklaides sistēmā

Baterijas pārvaldnieka izvēle

✓ Attiecas uz hibrīdautomobiļiem

Baterijas pārvaldnieks ļauj iestatīt vai izvēlēties izbraukšanas laiku ieprogrammētai augstsprieguma baterijas uzlādēšanai, kā arī automašīnas elektriskajai apsildei vai dzesēšanai.

Baterijas pārvaldnieka izvēlnes atvēršana

- Ieslēdziet aizdedzi.
- Ieslēdziet informācijas un izklaides sistēmu.
- Sākuma izvēlnē izvēlieties **baterijas pārvaldnieku**.

Var veikt tūlītējās uzlādes (nākamā uzlādes procesa) iestatījumus.

- Pārtrauciet vai atsāciet uzlādes procesu.
- Samaziniet uzlādes strāvu, piemēram, kad no vienas elektriskās ķēdes vienlaikus tiek darbināti citi jaudīgi elektrības patērētāji. Uzlādes jauda tiek samazināta, un uzlādes laiks pagarinās.
- Iestatiet vēlamu temperatūru autonomajai klimata kontrolei»» 170. lappuse .
- **VAI:** ieslēdziet autonomo apsildi.

Izbraukšanas izvēle

Uzlādēšanu var ieprogrammēt noteiktā laikā (izbraukšanas laikā)»» 312. lappuse .

- Ievadiet vēlamu laiku, kad augstsprieguma baterijai ir jābūt uzlādētai un salonā jābūt vajadzīgam klimatam.

Klimata kontroles izvēle

- Iestatiet vēlamu temperatūru autonomajai klimata kontrolei»» 170. lappuse .
- *Apsildiet sēdekļus un priekšējo stiklu pirms brauciena:* izvēlieties sēdekļus informācijas un izklaides sistēmā vai ieslēdziet priekšējā stikla apsildi. Funkcijas ir pieejamas, ja klimata kontrole ir ieprogrammēta izbraukšanas laikam.

Uzlādes spraudnim ir jābūt pievienotam un, ja nepieciešams, uzlādes stacijai vai mājas uzlādes stacijai (Wallbox) jābūt ieslēgtai.

Klimata kontroles ierīce darbojas no ārēja elektroapgādes avota. Ja vēlaties kā barošanas avotu izmantot augstsprieguma bateriju, veiciet attiecīgu iestatījumu izvēlnē **Iestatījumi**.

Iestatījumu izvēle

Jūs varat veikt uzlādes procesa pamatiestatījumus.

- *Baterijas uzlādes līmeņa apakšējā robeža (minimālais vēlamais augstsprieguma bateri-*

jas uzlādes līmenis): izmantojot šo funkciju, var nodrošināt minimālo veicamo attālumu. Uzlāde sākas uzreiz pēc tam, kad automašīna ir pievienota uzlādes stacijai vai elektriskajai līgzdai. Funkcija ir pieejama, ja ir ticis aktivizēts izbraukšanas laiks»» 312. lappuse .

- *Klimata uzturēšana, izmantojot augstsprieguma bateriju:* autonomajai klimata kontrolei netiek izmantota ārēja elektroapgāde. Automašīnas elektriski veicamais attālums var ievērojami samazināties!

Izbraukšanas laika iestatīšana (ieprogrammēts uzlādes laiks)

✓ Attiecas uz hibrīdautomobiļiem

Kad automašīna ir pievienota uzlādes līgzdai, izmantojot ieprogrammēto uzlādes laiku, akumulatoru baterijas uzlādēšanu var ieprogrammēt un aizkavēt tā, lai akumulatoru baterija sasniegtu vēlamu uzlādes līmeni noteiktā laikā.

Izbraukšanas laiku rādījums

- Informācijas un izklaides sistēmas sākuma izvēlnē izvēlieties **baterijas pārvaldnieku**.
- Izvēlieties ☺, lai atvērtu izbraukšanas laiku pārskatu.

Izbraukšanas laika iestatījumi

Lai iestatītu vēlamo izbraukšanas laiku, pieskarieties attiecīgajai funkcionālajai virsmai vai atzīmējiet izvēles rūtiņu ✓.

- **Ieslēgšanās brīdis:** laiks, nedējas diena vai vienreizēja vai iknedējas izbraukšanas laika iestatījums.
- **Klimata kontrole:** automašīnas salons tiek sildīts vai atdzesēts atbilstoši izbraukšanas laikam»» 170. lappuse.
- **Uzlāde:** akumulatoru baterijas uzlādes līmeni var iestatīt, un ir apakšējā un augšējā uzlādes līmeņa robeža.
- **Zemais vai nakts tarifs:** var iestatīt vēlamo laika periodu, kurā veikt uzlādēšanu.
- **Laika periods.**

Izbraukšanas laika aktivizēšana

Aktivizējiet izbraukšanas laiku, atzīmējot attiecīgo izvēles rūtiņu izbraukšanas laiku pārskatā.

Rādījumi

- ☞ Aktivizēta uzlādēšana atbilstoši izbraukšanas laikam.
- ☞ Aktivizēta klimata kontrole atbilstoši izbraukšanas laikam.
- ☞ Regulāri izmantots izbraukšanas laiks.

Augstsprieguma baterijas uzlādēšana

Ievads

✓ Attiecas uz hibrīdautomobiļiem

Pārbaudiet, vai braukšanas režīms ir deaktivizēts un vai kabelis un uzlādes infrastruktūra ir nevainojamā stāvoklī.

Uzlādes veidi

Jūsu automašīnu var uzlādēt tālāk minētajos veidos.

- *Uzlādēšana ar maiņstrāvu (AC) no pastāvīgi instalētas uzlādes stacijas un mājas uzlādes stacijas (Wallbox); saukta arī par 3. veida uzlādi»» 314. lappuse:* no šīm uzlādes stacijām, piemēram, publiskās uzlādes stacijas vai mājas uzlādes stacijas (Wallbox), automašīnu var uzlādēt ar maksimālu uzlādes jaudu.
 - *Mobilā uzlādes stacija vai ICCB kabelis (In-Cable Control Box); saukti arī par 2. veida uzlādi vai kabeli»» 314. lappuse:* Standarta aprīkojumā iekļautais 2. veida kabelis ir paredzēts pievienošanai pie parastās elektriskā tīkla kontaktlīdždas, kas nozīmē, kas maksimālā uzlādes strāva tiek samazināta »» ⚠.
- Jums ir jāieplāno ilgāks uzlādes laiks, piemēram, visa nakts.

Mājas elektroinstalācijai jābūt pārbaudītai un jābūt nevainojamā stāvoklī.

Uzlāde ar līdzstrāvu (DC) un 4. veida uzlāde nav saderīgas ar šo automašīnu.

Aizsardzība pret noplūdes strāvu

Automašīna ir aprīkota ar aizsargierīci pret līdzstrāvas bojājuma (noplūdes) strāvu (DC noplūdes strāva). Tādējādi tiek novērsts, ka līdzstrāvas noplūdes strāvas, kas var rasties uzlādes laikā, no uzlādes kabeļa ieplūst mājas elektroinstalācijā.

⚠ UZMANĪBU

Nepareizi veikts baterijas uzlādes process, vispārpieņemto drošības noteikumu un normu neievērošana, nepiemērotu vai bojātu elektrisko līdžu un uzlādes kabeļu izmantošana, uzlādēšana no nepiemērotas elektroinstalācijas, kā arī neatbilstoša apīšanās ar augstsprieguma bateriju var izraisīt īsslēgumus, strāvas triecienus, eksplozijas, aizdegšanos, smagus apdegumus, savainojumus un pat nāvi.

- Vienmēr ievērojiet noteikto darbību secību, lai izvairītos no elektriskās strāvas trieciena un smagiem savainojumiem, kurus var izraisīt lādiņa uzkrāšanās paliekošā enerģija. Nekad neizvelciet elektriskā tīkla spraudni uzlādes procesa laikā.

- Uzlādējiet automašīnu tikai no pienācīgi uzstādītām, pārbaudītām un nebojātām »»

elektriskajām ligzdām, kā arī no pilnīgā darba kārtībā esošas elektroinstalācijas. Regulāri uzticiet elektriskā tīkla ligzdu un elektroinstalācijas pārbaudi attiecīgi kvalificētam personālam.

- Pievienojiet uzlādes kabeli tikai elektriskajai ligzdai, kas ir pasargāta no mitruma, ūdens un jebkādiem citiem šķidrumiem.
- Nekad neuzlādējiet automašīnu sprādzienbīstamās vietās. Uzlādes kabeļa konstrukcijas elementi var izraisīt dzirksteļošānu un tādējādi aizdedzināt uzliesmojošus vai eksplozīvus izgarojumus.
- Nekad neizmantojiet bojātu uzlādes spraudni un uzlādes kabeli. Pirms katras izmantošanas reizes pārbaudiet, vai uzlādes spraudnis un uzlādes kabelis nav bojāti.
- Nekad neizmantojiet uzlādes kabeli kopā ar kabeļa pagarinātāju, kabeļa spoli, elektrisko pagarinātāju ar vairākām ligzdām vai adapteri, piemēram, ar valsts kontaktligzdas adapteri vai taimeru.
- Vienmēr sargiet savienojošos elementus no mitruma, ūdens un jebkādiem citiem šķidrumiem.
- Drošības apsvērumu dēļ uzlādes laikā automašīna nedrīkst veikt nekādus darbus.
- Pirms tīkla spraudņa izvilkšanas vienmēr pabeidziet uzlādēšanu. Pretējā gadījumā var tikt sabojāts arī uzlādes kabelis un elektroinstalācija.
- Nekad vienlaikus neuzlādējiet vairākas automašīnas no elektriskā tīkla ligzdām, kas

ieslēgtas viena drošinātāja ķēdē. Lai uzlādētu vēl kādu automašīnu, izmantojiet cita drošinātāja ķēdi. Vienmēr ievērojiet izmantotās drošinātāja ķēdes maksimālo pieļaujamo slodzi. Vajadzības gadījumā vērsieties pie kvalificētiem elektroinstalāciju speciālistiem.

- Izmantojiet tikai automašīnas piegādes komplektā ietilpstošo uzlādes kabeli vai uzlādes stacijas kabeli. Ja nepieciešams nomainīt kabeli, ieteicams izmantot tikai CUPRA uzlādes kabelus.
- Nekad neveiciet elektrisko komponentu, it īpaši augstsprieguma sistēmas, izmaiņas vai remontu.
- Pirms automašīnas iedarbināšanas vienmēr atvienojiet uzlādes kabeli. Uzlieciet uzlādes ligzdas vāciņus un aizveriet baterijas uzlādes vietas vāciņus.

Norādījums

- Augstsprieguma bateriju var uzlādēt tikai no uzlādes stacijām, kas atbilst spēkā esošajiem priekšrakstiem un standartiem:
 - IEC 61851 un IEC 62196 (spraudnis: Typ 2).
- Ļoti zema vai ļoti augsta temperatūra var ievērojami samazināt augstsprieguma baterijas uzlādes jaudu.
- Lai izvairītos no iespējamām saderības problēmām ar dažādām uzlādes infrastruktūrām, CUPRA iesaka izmantot Volkswagen

koncerna ieteiktos uzlādes kabelus un mājas uzlādes stacijas.

- Lai uzlādētu ar maiņstrāvu, CUPRA iesaka uzlādēt augstsprieguma bateriju ar maksimāli iespējamo uzlādes strāvu no mājas uzlādes stacijas vai Wallbox. Šie uzlādes veidi ir efektīvāki nekā uzlādēšana no elektriskā tīkla ligzdas.
- Ņemiet vērā tehnisko informāciju par savas automašīnas uzlādes kapacitāti. Lai iegūtu vairāk informācijas, lūdzu, sazinieties ar CUPRA specializēto servisa centru vai SEAT pilnvaroto izplatītāju.

Uzlādēšana ar maiņstrāvu (uzlādes stacija vai elektriskā tīkla ligzda)

✓ Attiecas uz hibrīdautomobiļiem

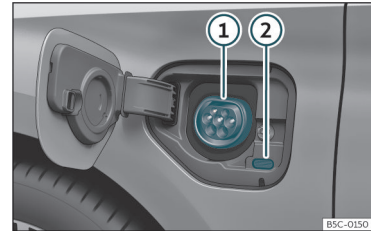

202. att. Aiz baterijas uzlādes vietas vāciņa priekšā kreisajā pusē: uzlādes ligzda.

»» 202. att.

Augstsprieguma baterija

- ① Uzlādes līgзда
- ② Uzlādes procesa rādītājs

Automašīnā uzstādītā baterijas uzlādes ierīce pārveido maiņstrāvu no publiskā elektriskā tīkla uz līdžstrāvu.

AC uzlādes stacija, mājas uzlādes stacija (Wallbox) vai elektriskā tīkla līgzda: automašīnas augstsprieguma bateriju var uzlādēt ar maiņstrāvu (AC), izmantojot atbilstošu uzlādes līgzdu ①.

Uzlādes kabeļa pievienošana

- Vispirms pievienojiet uzlādes kabeli pie elektroapgādes avota vai pievienojiet uzlādes kabeli no uzlādes stacijas vai mājas uzlādes stacijas (Wallbox). Pēc tam pilnībā atritiniet uzlādes kabeli.
- *Uzlādes kabelis elektriskā tīkla līgzdām:* aizsargierīce veic pašpārbaudi»» 320. lappuse.
- Kad automašīna ir atslēgta, nospiediet baterijas uzlādes vietas vāciņu, lai to atvērtu »» 202. att.
- Ievietojiet uzlādes spraudni uzlādes līgzdā. Pārbaudiet, vai uzlādes spraudnis ir pilnībā ievietots.

Uzlādes spraudnis automātiski nobloķējas.

Iedegas gaismas diode ② (uzlādes procesa rādītājs) uzlādes spraudnī. Kontrollampīna  mērinstrumentu bloka displejā deg.

Uzlādes procesa automātiska sākšana

Ja ieprogrammēts uzlādes laiks nav aktīvēts, uzlādes process sākas uzreiz »» 312. lappuse. Vispirms ir jāaktivizē uzlādes stacija vai mājas uzlādes stacijas (Wallbox).

Uzlādes procesa laikā

Uzlādes procesa rādītājs pie uzlādes līgzdas mirgo zaļā krāsā ②. Kontrollampīna  mērinstrumentu blokā mirgo zaļā krāsā.

Uzlādes procesa pārtraukšana

Uzlādes procesu var pārtraukt, veicot tālāk minētās darbības.

- Atslēdziet automašīnu.
- Atveriet **baterijas pārvaldnieku** automašīnas iestatījumos informācijas un izklaides sistēmā»» 94. lappuse.
- Nospiediet funkcionālo virsmu, lai pabeigtu uzlādes procesu. Uzlādes procesa rādītājs pie uzlādes līgzdas deg baltā krāsā ②.
- Lai atbloķētu uzlādes spraudni, atslēdziet automašīnu.

Lai atsāktu uzlādes procesu, vēlreiz nospiediet funkcionālo virsmu.

Pēc uzlādes

Kad augstsprieguma baterija ir pilnībā uzlādēta, uzlādes procesa rādītājs iedegas zaļā krāsā.

- Atslēdziet automašīnu.
- 30 sekunžu laikā izvelciet uzlādes spraudni no uzlādes līgzdas.
- Atvienojiet uzlādes kabeli no elektroapgādes avota un uzlieciet aizsargvāciņu.
- Aizveriet baterijas uzlādes vietas vāciņu, līdz ir dzirdams, ka tas nofiksējas.

Pirmā uzlādēšana un uzlādēšana pēc ilgstošas stāvēšanas

Ja augstsprieguma baterija ir jauna, vai ilgstoši nav tikusi uzlādēta, augstsprieguma baterijas maksimālais uzlādes līmenis tiks sasniegts tikai pēc vairākām uzlādēšanas reizēm. Tam ir tehnisks pamatojums, un tas nenorāda uz kļūdainu automašīnas darbību.

Ja automašīna netiek izmantota ilgstošā laika periodā, vēlākais pēc četriem mēnešiem ir jāveic augstsprieguma baterijas uzlādēšana.

Norādījums

Ja uzlādes kabelis pēc uzlādēšanas paliek pieslēgts, automašīnā esošie elektriskie patērētāji nenīlādē augstsprieguma bateriju.

Praktiski padomi

Uzlādes procesa rādītājs

✓ Attiecas uz hibridautomobiļiem

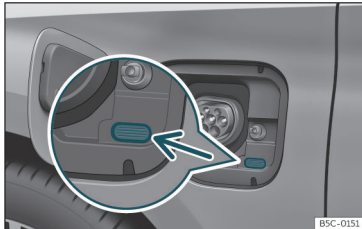

203. att. Aiz baterijas uzlādes vietas vāciņa: uzlādes procesa rādītājs.

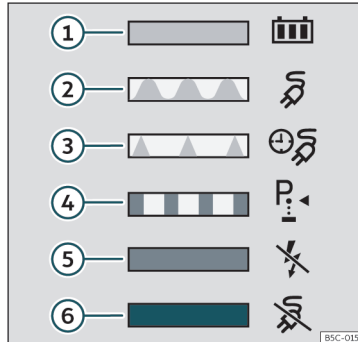

204. att. Baterijas uzlādes vietas vāciņa iekšpusē: uzlīme ar informāciju par uzlādes procesa rādītāju.

Gaismas diode pie uzlādes ligzdas
»» 203. att. (bultiņa) rāda aktuālo uzlādes procesa statusu.

Uzlīme uz baterijas uzlādes vietas vāciņa sniedz informāciju par gaismas diodes rādījumu nozīmi»» 204. att. .

Uzlādes procesa rādījumi

Zaļa gaismas diode»» 204. att. :

- 1 Deg pastāvīgi: uzlādes process ir sekmīgi pabeigts.
- 2 Mīrgo: augstsprieguma baterija tiek lādēta.

- 3 Mīrgo ar īsiem intervāliem: ieprogrammētais uzlādes laiks ir aktivizēts. Uzlādes process vēl nav sācies.

Dzeltena gaismas diode»» 204. att. :

- 4 Mīrgo: nav ieslēgts stāvēšanas stāvoklis P.
- 5 Deg pastāvīgi: elektrotīkls nav ticis atpazīts. Pārbaudiet elektroapgādes avotu un elektrotīklu. Izmantojiet kvalificētu speciālistu palīdzību.

Sarkana gaismas diode»» 204. att. :

- 6 Mīrgo: uzlādes sistēmas kļūme. Uzlādes process nevar sākties vai ir pārtraukts. Deg pastāvīgi: uzlādes spraudni nevarēja noblokēt. Izvelciet uzlādes spraudni un no jauna ievietojiet uzlādes ligzdā. Ja problēma joprojām pastāv, izmantojiet kvalificētu speciālistu palīdzību.

Uzlādes ligzdas apgaismojums

Tumsā uzlādes ligzdas sānu apgaismojums (balta gaismas diode) var atvieglot orientēšanos uz automašīnas.

Ieslēgts

- Automašīna ir tikusi atslēgta.
- **VAI:** uzlādes spraudnis ir ticis izņemts no uzlādes ligzdas.

Augstsprieguma baterija

Izslēgts

- Pēc automašīnas atslēgšanas vai aizslēgšanas apgaismojums pēc kāda laika automātiski izslēdzas.

Norādījums

Ja uzlādes procesa rādītājs pastāvīgi norāda uz kļūmi elektroapgādes avotā vai automašīnas uzlādes sistēmā, izmantojiet kvalificētu speciālistu palīdzību.

Problēmu novēršana

- ✓ Attiecas uz hibrīdautomobiļiem

Kļūda elektriskās piedziņas sistēmā

Brīdinājuma lampiņa deg sarkanā krāsā.  Noteikti apturiet automašīnu drošā vietā.

Mērinstrumentu bloka displejā tiek rādīts attiecīgais kļūdas ziņojums.

Elektriskās piedziņas sistēmā ir darbības traucējums. Augstsprieguma komponenti var būt bojāti >>> .

- Pēc iespējas ātrāk droši apturiet automašīnu.
- Izslēdziet braukšanas gatavību.
- Izmantojiet kvalificētu speciālistu palīdzību.

Uzlādēšana nav iespējama vai ir pārtraukta

Mērinstrumentu bloka displejā vai uzlādes procesa rādītājā var tikt rādīta kļūda.

Pirms izmantojat kvalificētu speciālistu palīdzību, jūs varat mēģināt atrisināt problēmu, veicot tālāk minētās darbības.

- Atbloķējiet uzlādes spraudni un no jauna ievietojiet to uzlādes ligzdā.
- **VAI:** pārļiecinieties, vai esat iestatījis vēlamo uzlādes režīmu: „tūlītēja uzlāde” vai „uzlādēšana ar laika nobīdi”.
- **VAI:** pārbaudiet, vai uzlādes spraudnis ir pareizi ievietots.
- **VAI:** pārbaudiet, vai uzlādes stacijas vai, atkarībā no aprīkojuma, 2. veida uzlādes kabeļa statusa rādījumos nav redzama kļūda.

Ja kļūdu neizdodas novērst, meklējiet palīdzību kvalificētā servisa centrā.

UZMANĪBU

Augstsprieguma komponenti, ieskaitot bateriju un augstsprieguma kabelus, var atrasties zem sprieguma un būt bojāti. Augstsprieguma sistēmas spriegums ir bīstams un var radīt apdegumus un citus savainojumus, kā arī izraisīt nāvējošu strāvas triecienu.

- Neaiztieciet augstsprieguma komponentus!

Uzlādes spraudņa ārkārtas atbloķēšana

- ✓ Attiecas uz hibrīdautomobiļiem

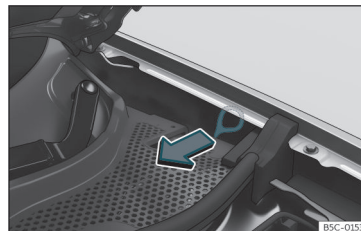

205. att. Starp kreiso spārnu un priekšējā pārsega viru: pavelkams rokturis uzlādes spraudņa ārkārtas atbloķēšanai.

Uzlādes spraudņa atbloķēšana

Priekšnosacījumi:

- Uzlādes spraudnis ir ievietots pareizi >>> 314. lappuse.
- Automašīna ir atslēgta.
- Uzlādes process ir pabeigts vai pārtraukts >>> 313. lappuse.

Ja šie priekšnosacījumi ir izpildīti, bet uzlādes spraudni joprojām nav iespējams atbloķēt, jāveic ārkārtas atbloķēšana. »

Praktiski padomi

Uzlādes spraudņa manuāla ārkārtas atbloķēšana

Pavelkamais rokturis ārkārtas atbloķēšanai atrodas nodalījumā kreisajā pusē virs uzlādes ligzdas >>> 205. att. .

- Atvienojiet strāvas padevi no uzlādes stacijas vai elektriskās ligzdas.
- Atveriet priekšējo pārsegu un nostipriniet ar stiprinājuma stieni.
- Pavelciet rokturi >>> 205. att. .
- Nekavējoties izvelciet uzlādes spraudni.

Norādījums

- Uzlādes spraudņa ārkārtas atbloķēšana jāizmanto tikai darbības traucējuma gadījumā.
- Pēc uzlādes spraudņa ārkārtas atbloķēšanas nekavējoties uzticiet uzlādes ligzdas pārbaudi kvalificētam speciālistam.

Uzlādes kabelis

ievads

- ✓ Attiecas uz hibridautomobiļiem

Piegādes komplektā ietilpstošā uzlādes kabeļa tips ir atkarīgs no piegādes apjoma un katrai valstij raksturīgajām tehniskajām specifikācijām, piemēram, no elektriskā tīkla ligzdām paredzēto kontaktdakšu veida.

CUPRA iesaka izmantot tikai piegādes komplektā ietilpstošo uzlādes kabeli.



Norādījumi par uzlādes kabeli

- Rīkojieties rūpīgi.
- Uzlādes kabeli pilnībā atritiniet un pēc tam saritiniet.
- Nelokiet pārāk stipri un nelieciet pār asām malām.
- Neiespiediet kabeli un nebrauciet tam pārī ar automašīnu.
- Atvienojot velciet tikai aiz spraudņa.
- Neļaujiet bērniem darboties ar uzlādes kabeli.
- Turiet dzīvniekus drošā attālumā no kabeļa.
- Pēc izmantošanas uzlādes kabeli novietojiet droši un nesaliecot.

Norādījumi par uzlādes spraudņiem un uzlādes kabeļa aizsargierīci

- Neaiztieciat uzlādes spraudņa kontaktus.
- Sargājiet no intensīva saules starojuma (ārējā gaisa temperatūra nedrīkst būt augstāka par 50°C (122°F)).
- Neļaujiet krist.
- Sargājiet no iegremdēšanas šķidrums, piemēram, lietus ūdenī.
- Pēc izmantošanas uzlieciet aizsargvāciņus.

Uzlādes kabeļa tīrīšana

- Notīriet uzlādes kabeļa virsmu ar sausu vai nedaudz samitrinātu drānu >>> , >>> .

UZMANĪBU

Ne nostiprināti vai nepareizi nostiprināti priekšmeti pēkšņu kustības vai bremzēšanas manevru, kā arī negadījumu laikā var izraisīt smagus savainojumus.

- Vienmēr droši novietojiet uzlādes kabeli bagāžas nodalījumā.
- Šim nolūkam izmantojiet kabeļa piegādes komplektā esošo pārvalku.

UZMANĪBU

Bojāta vai pārveidota uzlādes kabeļa lietošana var izraisīt smagus savainojumus un nāvējošu elektriskās strāvas triecienu.

- Pirms katras izmantošanas reizes pārbaudiet, vai uzlādes spraudnim un uzlādes kabeļim nav bojājumu, piemēram, plaisu.
- Nekad nelietojiet bojātu vai pārveidotu uzlādes kabeli.
- Ja uzlādes kabelis nedarbojas pareizi, sazinieties ar CUPRA specializēto servisa centru vai SEAT izplatītāju un pārbaudiet kabeli.

UZMANĪBU

Uzlādes kabeli elektriskā tīkla ligzdām vienmēr pieslēdziet elektriskajai ligzdai tiešā

Augstsprieguma baterija

veidā. Pretējā gadījumā aizdegšanās rezultātā var tikt izraisīti savainojumi un uzlādes kabelis vai mājas elektroinstalācija var tikt sabojāti.

- Nekad nepievienojiet uzlādes kabeli pie kabeļa pagarinātāja, kabeļa spoles, elektriskā pagarinātāja ar vairākām ligzdām vai pie adaptera, piemēram, valsts kontaktligzdas adaptera vai taimera.

⚠ UZMANĪBU

Augstsprieguma sistēmas spriegums ir bīstams un var radīt apdegumus un citus savainojumus, kā arī izraisīt nāvējošu strāvas triecienu.

- Tiriet uzlādes kabeli tikai tad, kad tas nav pievienots.

ⓘ PIESARDZĪBA

Tā kā uzlādes kabelis ir pārnēsājama elektroierīce, var būt nepieciešams regulāri veikt tā pārbaudi. Lai veiktu pārbaudi, ir nepieciešams pārbaudes adapteris.

ⓘ PIESARDZĪBA

Ja uzlādes kabelis netiek pareizi tīrīts, tas var tikt bojāts.

- Tīrīšanai izmantojiet tikai ūdeni un nepievienojiet nekādus tīrīšanas līdzekļus.
- Izvairieties no ūdens iekļūšanas kontaktos.

⚡ Vides aizsardzības norādījums

Uzlādes kabelis ir jāutilizē videi draudzīgā veidā, un to nedrīkst izmest kopā ar sadzīves atkritumiem.

ⓘ Norādījums

Vienmēr ievērojiet izmantotās drošinātāja ķēdes maksimālo pieļaujamo slodzi. Ja uzlādes kabelis ir pievienots elektriskajai ligzdai, kas atrodas vienā ķēdē ar citiem patērētājiem, ķēdes drošinātāji var atslēgties.

Uzlādes kabelis uzlādes stacijām ar maiņstrāvu (AC)

- ✓ Attiecas uz hibrīdautomobiļiem

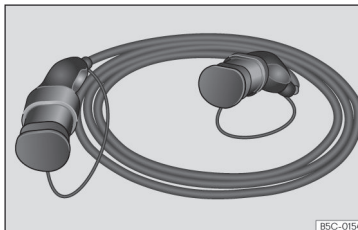

206. att. Uzlādes kabelis uzlādes stacijām ar maiņstrāvu (AC).

Maksimālā uzlādes strāva ir 16 vai 32 ampēri, atkarībā no automašīnas aprīkojuma un pie-

gādes komplektā iekļautā uzlādes kabeļa »» ⚠.

⚠ UZMANĪBU

Augstsprieguma baterijas uzlādēšana ar nepiemērotiem uzlādes kabeļiem var izraisīt issavienojumus, smagus savainojumus un dzīvībai bīstamus strāvas triecienus.

⚠ UZMANĪBU

Neizmantojiet uzlādes kabeli kā pagarinātāja kabeli. Pretējā gadījumā uzlādes process var būt traucēts.

ⓘ PIESARDZĪBA

Kad uzlādēšana notiek no uzlādes stacijas, ievērojiet ražotāja instrukcijas un lietošanas norādījumus.

ⓘ Norādījums

Dažās uzlādes stacijās, kas piedāvā uzlādi ar 32 A, uzlādēšana ar 16 A paredzēto uzlādes kabeli var nebūt iespējama. Tas ir atkarīgs no attiecīgās uzlādes stacijas iespējām.

- Pirms uzlādēšanas noskaidrojiet informāciju par izmantoto uzlādes tehnoloģiju.

Uzlādes kabelis elektriskā tīkla līgzdām

✓ Attiecas uz hibrīdautomobiļiem

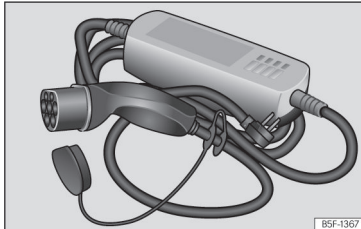

207. att. Uzlādes kabelis elektriskā tīkla līgzdām.

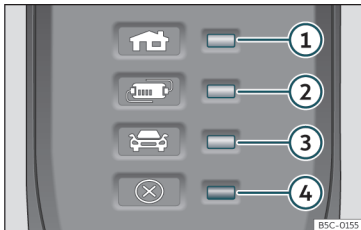

208. att. Uz uzlādes kabeļa elektriskā tīkla līgzdām: kontrollampīnas aizsargierīces.

»» 208. att.:

- ① Tīkla spraudņa un elektroapgādes kontrollampīna.
- ② Aizsargierīces kontrollampīna.

- ③ Automašīnas kontrollampīna.
- ④ Kļūdas brīdinājuma lampīna.

Informācija par uzlādes kabeli

Pirms uzlādes kabeļa izmantošanas ievērojiet arī norādes uz uzlādes kabeļa un aizsargierīces aizmugurē.

Aizsargierīce

Elektroniskā aizsargierīce»» 208. att. nodrošina, lai uzlādes spraudnis būtu bez strāvas tik ilgi, līdz tas tiek ievietots automašīnas uzlādes līgzdā.

Pašpārbaude

Kad uzlādes kabelis tiek pievienots pie elektriskā tīkla līgzdas, aizsargierīce automātiski veic pašpārbaudi. Šīs pārbaudes laikā visas brīdinājuma lampīnas un kontrollampīnas īsi iedegas un pēc tam nodziest cita pēc citas. Pēc tam tiek parādīts pašreizējais darbības statuss.

Darbības rādījumi

Viena vai vairākas kontrollampīnas »» 208. att. ①, ② vai ③ deg zaļā krāsā.

Rādījums »» 208. att.	Nozīme
① deg	Uzlādes kabelis ir pieslēgts pie elektrotīkla, bet nav pievienots pie automašīnas.

Rādījums »» 208. att.	Nozīme
①, ② deg, ③ lēni mirgo ^{a)}	Augstsprieguma baterija tiek lādēta.
①, ② un ③ deg	Uzlādes process ir pabeigts. Augstsprieguma baterija ir uzlādēta.

a) Pieejamais barošanas spriegums ir atkarīgs no valsts.

Uzlādes strāvas iestatīšana

Uzlādes kabelis ierobežo uzlādes strāvu atbilstoši esošajam elektroapgādes avotam.

Ja vietējais elektroapgādes avots neļauj uzlādēt ar maksimālo uzlādes strāvu, uzlādes strāvu, atkarībā no aprikojuma, var samazināt uzlādes iestatījumos informācijas un izklāides sistēmā»» 312. lappuse .

Temperatūras kontrole

Uzlādes kabeļa temperatūras kontrole tiek aktivizēta, ja uzlādes kabeļis pārāk stipri uzkarst, piemēram, tas atradies pārkaršūšā bagāžas nodalījumā vai bijis pakļauts intensīvam saules starojumam.

Kad uzlādes process tiek pārtraukts, attiecīgajā brīdī aktīvais darbības rādījums nodziest un viena no kontrollampīnām sāk lēni mirgot zaļā krāsā. Brīdinājuma lampīna ④ lēni mirgo sarkanā krāsā.

- Atvienojiet uzlādes kabeli un ļaujiet tam atdzist.
- Ja problēma atkārtojas, izmantojiet kvalificētu speciālistu palīdzību.

Ja uzlāde turpinās ar zemāku uzlādes strāvu, papildus darbības rādījumam sarkanā krāsā deg arī brīdinājuma lampa (4). Ļaujiet uzlādes kabelim kādu laiku atdzist. Uzlādes strāva atkal tiks automātiski palielināta.

Traucējumu rādījumi

Ja brīdinājuma lampa (4) mirgo vai deg sarkanā krāsā un neviens no darbības rādījuma kontroļlampiņām»» 208. att. ①, ② vai ③ nedeg pastāvīgi, pastāv darbības traucējums.

Rādījums »» 208. att.	Nozīme
① mirgo, ④ deg vai mirgo	Elektroapgādes kļūme.
② mirgo, ④ deg vai mirgo	Aizsargierīces kļūme.
③ mirgo, ④ deg vai mirgo	Automašīnas kļūme.

Uzlādes process tiek pārtraukts vai atcelts.

- Ņemiet vērā norādes aizsargierīču aizmurgurē.
- Ja problēma joprojām pastāv, izmantojiet kvalificētu speciālistu palīdzību.

Norādījums

Ja uzlādes procesa laikā pastāv papildu savienojums ar elektrotīklu vai automašīna atrodas tiešā augstsprieguma līniju tuvumā, noteiktos apstākļos uzlādēšana no elektriskā tīkla ligzdas nav iespējama. Tālāk minēti papildu savienojumi ar elektrisko tīklu.

- 12 V akumulatoru baterijas uzlādes ierīces pieslēgums.
- Kontakts ar kādu apkopes darbu iekārtu, kas ir pieslēgta pie elektriskā tīkla, piemēram, statnes pacēlāju.

Pārbaude un uzpilde

Uzpilde

Degvielas tvertnes atgaisošana

- ✓ Attiecas uz hibridautomobiļiem



209. att. Vadītāja durvis: tvertnes vāciņa atbloķēšana.

Kad vadītāja durvīs tiek nospiests atbloķēšanas taustiņš , degvielas tvertne tiek automātiski atgaisota.

Atskan skaņas signāls, un mērinstrumentu bloka displejā parādās ziņojums par automātisku atgaisošānu.

Degvielas uzpilde

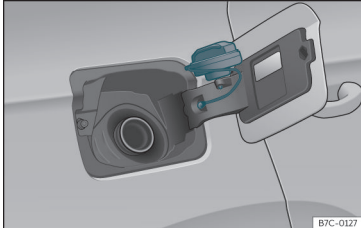

210. att. Tvertnes vāciņš ar piestiprinātu tvertnes korķi.

Tvertnes vāciņš atrodas automašīnas aizmugurējā labajā pusē.

Tvertnes vāciņu automātiski atslēdz un aizslēdz, lietojot centrālo atslēgu.

- **Hibrīdautomobiļi:** atbloķējiet tvertnes vāciņu ar taustiņu  vadītāja durvīs.
- Lai atvērtu tvertnes vāciņu, nospiediet tā kreiso pusi.
- Izskrūvējiet tvertnes korķi, griežot pa kreisi.
- Ievietojiet korķi padziļinājumā, kas atrodas atvērtā tvertnes vāciņa virā»» **210. att.** .
- Sāciet degvielas uzpildi. Degvielas tvertne ir pilna, tiklīdz automātiskā sūkņa pistole pārtrauc degvielas padevi. Kad tas notiek, neturpiniet uzpildi, jo citādi ar degvielu piepildās arī tvertne paredzētā izplešanās telpa.

- Grieziet tvertnes korķi pa labi līdz atdurei.
- Aizveriet vāciņu.

Jūsu automašīnai paredzētais degvielas veids ir norādīts degvielas tvertnes vāciņa iekšpusē. Papildu norādījumi attiecībā uz degvielu »» 323. lappuse.

Maksimālais automašīnas degvielas tvertnes uzpildes tilpums ir norādīts»» 370. lappuse .

Hibrīdautomobiļi

Reiz 6 mēnešos ir jābrauc, izmantojot benzīnu, līdz iedegas kontrollampīna , un pēc tam tvertne ir atkal jāuzpilda. Tādējādi tiek nodrošināta laba degvielas padeves sistēmas darbība un degvielas kvalitāte, kas nepieciešama dzinēja darbināšanai ar benzīnu.

UZMANĪBU

Degviela ir viegli uzliesmojoša un var radīt smagus apdegumus un citus savainojumus.

- Drošības apsvērumu dēļ degvielas uzpildes laikā dzinējam un aizdedzei ir jābūt izslēgtiem.
- Uzpildot degvielu automašīnas degvielas tvertnē vai atsevišķā kannā, ir aizliegts smēķēt. Eksplozijas riska dēļ degvielu nekad nedrīkst uzpildīt atklātās liesmas tuvumā.
- Lietojot, novietojot un pārvadājot automašīnā rezerves degvielas kannu, ievērojiet likumdošanas prasības.

• Drošības apsvērumu dēļ iesakām automašīnā nepārvadāt rezerves degvielas kannas. Avārijas gadījumā kannu var tikt bojāta un tajā esošā degviela var iztecēt.

• Ja izņēmuma gadījumā automašīnā ir jāpārvadā rezerves degvielas kannu, ievērojiet tālāk minētos norādījumus.

- Nekad neuzpildiet rezerves kannā degvielu, kad kannu atrodas automašīnā vai uz tās. Eksplozijas risks! Uzpildes laikā vienmēr novietojiet kannu uz zemes.
- Sūkņa pistolei ir jābūt ievietotai pēc iespējas dziļāk rezerves kannas uzpildes ielietnē.
- Ja rezerves kannu ir izgatavota no metāla, sūkņa pistolei degvielas uzpildes laikā ir jāsasaskaras ar kannu. Tādējādi tiek novērsta statistiskā izlāde.
- Nekad neizlejiet degvielu automašīnā vai bagāžas nodalījumā. Degvielas tvaiki ir eksplozīvi. Apdraudēta dzīvība!

PIESARDZĪBA

- Pārļijusi degviela ir nekavējoties jānotīra no automašīnas lakas/krāsas pārklājuma. Citādi lakas/krāsas pārklājums var tikt bojāts.
- Nekad nebrauciet tik ilgi, līdz tvertnē beidzas visa degviela. Katalizators var tikt bojāts!
- Ja ar dīzeļdzinēju aprīkotas automašīnas degvielas tvertne pēc brauciena ir pilnīgi

tukša, pēc uzpildes uz vismaz 30 sekundēm ir jāieslēdz aizdedze, neidarbinot dzinēju. Iedarbināšanas process pēc tam var būt ilgāks nekā parasti – var paiet līdz vienai minūtei, līdz dzinējs sāk darboties.

🔒 Vides aizsardzības norādījums

Nepārpildiet degvielas tvertni, jo sasilstot degviela var pārplūst.

📄 Norādījums

Tvertnes vāciņa ārkārtas atslēgšana nav iespējama. Ja nepieciešams, izmantojiet kvalificētu speciālistu palīdzību.

📄 Norādījums

Dīzeļautomašīnas ir aprīkotas ar funkciju, kas nodrošina aizsardzību pret nepareizu uzpildi¹⁾. Tas nozīmē, ka degvielu var uzpildīt tikai ar dīzeļdegvielai paredzētu sūkņa pistoli.

- Ja sūkņa pistole ir nolietota, bojāta vai pārāk maza, iespējams, ka uzpildes bloķētājs neatveras. Mēģiniet sūkņa pistoli pirms ievietošanas tvertnes uzpildes ielietnē pagriezt, lietojiet citu sūkņa pistoli vai izmantojiet kvalificētu speciālistu palīdzību.

- Ja degvielu uzpilda no rezerves degvielas kannas, uzpildes bloķētājs neatveras. Uzpildes bloķētāju var apiet, ja dīzeļdegvielu uzpilda lēni.

Degvielas veidi

Degvielas apzīmējums¹⁾

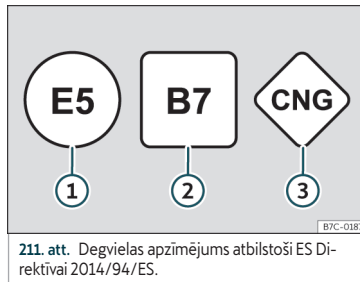

211. att. Degvielas apzīmējums atbilstoši ES Direktīvai 2014/94/ES.

Degvielas veidus apzīmē ar dažādiem simboliem, kas atrodas uz sūkņa pistoles un uz automašīnas degvielas tvertnes vāciņa. Šie apzīmējumi palīdz izvairīties no nepareizas degvielas izvēles.

- 1) **Benzīns** ar etanolu („E“ nozīmē Etanols). Skaitlis norāda etanola daļu benzīnā. Piemēram, „E5“ nozīmē, ka maksimālā etanola daļa ir 5%.
- 2) **Dīzeļdegviela** ar biodīzeļdegvielu („B“ nozīmē Biodīzeļdegviela). Skaitlis norāda biodīzeļdegvielas daļu dīzeļdegvielā. Piemēram, „B7“ nozīmē, ka maksimālā biodīzeļdegvielas daļa ir 7%.
- 3) **Dabasgāze**: CNG nozīme Compressed Natural Gas (saspiesta dabasgāze).

Benzīna veids

Pareizais benzīna veids ir norādīts degvielas tvertnes vāciņa iekšpusē.

Automašīna ir aprīkota ar katalizatoru, un to drīkst darbināt tikai ar **bezsvina benzīnu**. Benzīnam ir jāatbilst EN 228 standartam un ir jābūt **sēru nesaturošam**. Pieļaujams uzpildīt degvielu ar etanola daļu līdz 10% (E10)²⁾. Dažādi benzīna veidi atšķiras ar **oktānskaitli (POS)** vai ar **pretdetonācijas indeksu (AKI – "Anti-Knock Index")**.

¹⁾ Atkarībā no valsts.

²⁾ Ievērojiet attiecīgās valsts likumdošanu.

Svinu nesaturošs augstoktāna benzīns POS 95 vai vismaz parasts benzīns POS 91

Ir ieteicams uzpildīt augstoktāna benzīnu POS 95 (AKI 91). Ja tas nav pieejams, var uzpildīt parasto benzīnu POS 91 (AKI 87) (ar nelielu jaudas zudumu).

Svinu nesaturošs augstoktāna benzīns POS 95

Jālieto vismaz augstoktāna benzīns POS 95 (AKI 91).

Ja augstoktāna benzīns nav pieejams, *ārkārtas gadījumā* var lietot arī parasto benzīnu POS 91 (AKI 87). Tomēr šādā gadījumā drīkst braukt tikai ar vidēju dzinēja griešanās frekvenci un mazu dzinēja noslodzi. Pēc iespējas drīzāk uzpildiet augstoktāna benzīnu.

Svinu nesaturošs augstoktāna benzīns "Plus" POS 98 vai vismaz parasts benzīns POS 95

Ir ieteicams uzpildīt augstoktāna benzīnu "Plus" POS 98 (AKI 93). Ja tas nav pieejams, var uzpildīt augstoktāna benzīnu POS 95 (AKI 91) (ar nelielu jaudas zudumu).

Ja augstoktāna benzīns nav pieejams, *ārkārtas gadījumā* var lietot arī parasto benzīnu POS 91 (AKI 87). Tomēr šādā gadījumā drīkst braukt tikai ar vidēju dzinēja griešanās frekvenci un mazu dzinēja noslodzi. Pēc iespējas drīzāk uzpildiet augstoktāna benzīnu.

ⓘ PIESARDZĪBA

- Nedrīkst uzpildīt degvielu ar lielu etanola daļu, piemēram E30 – E100. Degvielas iekārta tiek bojāta.
- Pat viena tvertnes uzpilde ar svinu saturošu degvielu vai ar degvielu, kas satur metāliskas piedevas, var neatgriezeniski pasliktināt katalizatora darbības efektivitāti.
- Lietot drīkst tikai benzīna piedevas, ko SEAT ir apstiprinājis kā lietošanai atļautas. Piedevas, kas satur tā dēvētos oktānskaitļa palielinātājus vai detonācijas uzlabotājus, var saturēt metāliskas daļiņas, kas var būtiski bojāt dzinēju un katalizatoru. Šādas piedevas lietot nedrīkst.
- Nelietojiet degvielas, kas uz sūkņa pistoles ir apzīmētas kā metālus saturošas. LRP degvielās (*lead replacement petrol*) ir augsta metālisku piedevu koncentrācija. Dzinēja bojājumu risks!
- Benzīns ar pārāk mazu oktānskaitli var izraisīt augstu dzinēja griešanās frekvenci un lielu noslodzi, kas var radīt dzinēja bojājumus.

ℹ Norādījums

- Automašīnu ir pieļaujams uzpildīt ar benzīnu, kura oktānskaitlis ir lielāks par attiecīgajam dzinējam nepieciešamo.
- Valstīs, kurās degviela bez sēra piedevām nav pieejama, drīkst uzpildīt arī degvielu ar nelielu sēra saturu.

Dzinēja vadības sistēma un izplūdes gāzu neitralizācijas sistēma

Temata ievads

⚠ UZMANĪBU

- Tā kā izplūdes gāzu neitralizācijas sistēmas daļas uzkarst līdz augstai temperatūrai, nenovietojiet automašīnu virs viegli uzliesmojošiem materiāliem. Aizdegšanās risks!
- Izplūdes gāzu sistēmas zonu automašīnas virsbūves apakšā nedrīkst apstrādāt ar pretkorozijas līdzekli. Aizdegšanās risks!

Kontrollampiņas

🔧 iedegas

Izplūdes gāzu kontroles sistēmas darbības traucējums. Samaziniet ātrumu un uzmanīgi brauciet uz tuvāko servisa centru, lai pārbaudītu dzinēju.

🔧 mirgo

Aizdedzes izlaidumi, kas var sabojāt katalizatoru. Samaziniet ātrumu un uzmanīgi brauciet uz tuvāko servisa centru, lai pārbaudītu dzinēju.

Pārbaude un uzpilde



iedegas

Cietdaļiņu filtrs aizpildīts ar sodrējiem»» 325. lappuse .



EPC iedegas

Darbības traucējums benzīna dzinēja vadības sistēmā. Pēc iespējas ātrāk apmeklējiet servisa centru un pārbaudiet dzinēju.

Kontrollampina **EPC** (Electronic Power Control) iedegas, kad tiek ieslēgta aizdedze, un tai jānodziest pēc dzinēja iedarbināšanas.



Norādījums

Kamēr kontrollampina  vai **EPC** deg, var pastāvēt dzinēja darbības traucējumi, palielināties degvielas patēriņš un samazināties dzinēja jauda.

Katalizators

Lai katalizators kalpotu ilgstoši, ievērojiet tālākos norādījumus.

- Automašīnās ar benzīna dzinējiem lietojiet tikai bezsvina benzīnu.
- Nebrauciet, līdz tvertnē beidzas visa degviela.
- Veicot eļļas maiņu vai pieliešanu, neuzpildiet pārāk daudz motoreļļas»» 330. lappuse, Motoreļļas uzpilde.

- Nemēģiniet iedarbināt dzinēju, ievēkot automašīnu, bet izmantojiet piestartēšanas vadus»» 55. lappuse .

Ja ir jūtama aizdedzes izlaišana, gaitas nevienmērība vai dzinēja jaudas pazemināšanās, dodieties uz servisa centru, lai veiktu automašīnas pārbaudi. Izplūdes gāzu brīdīnājuma lampiņa  parasti iedegas iepriekš minēto simptomu parādīšanās gadījumā. Ja tas notiek, nesadeduši degviela var nonākt izplūdes gāzu sistēmā un tālāk atmosfērā. Turklāt pārkaršanas rezultātā var tikt sabojāts katalizators.

ⓘ PIESARDZĪBA

Nekad nebrauciet, līdz degvielas tvertne ir pilnīgi tukša, jo nevienmērīga degvielas padeve var izraisīt aizdedzes izlaišanu. Līdz ar to nesadeduši benzīns nonāk izplūdes gāzu sistēmā un var izraisīt pārkaršanu un katalizatora bojājumus.



Vides aizsardzības norādījums

Arī tad, ja izplūdes gāzu neitralizācijas sistēma darbojas nevainojami, noteiktos dzinēja darbības režīmos izplūdes gāzēs var būt jūtama sēra smaka. Tas ir atkarīgs no sēra satura degvielā. Bieži vien to var novērst, izvēloties cita zīmola degvielu.

Cietdaļiņu filtrs

Cietdaļiņu filtrs filtrē gandrīz visas no izplūdes gāzu sistēmas izplūstošās kvēpu daļiņas. Parastos braukšanas apstākļos filtrs attīrās automātiski. Gadījumā, ja filtrs patstāvīgi neatīrās (piemēram, automašīnu pastāvīgi izmanto tikai īsiem braucieniem), kvēpi uzkrājas un parādās ziņojums vadītājam:  **Cietdaļiņu filtrs: braukšanas laikā notiek attīrīšana. Skatiet rokasgrāmatu.** Cietdaļiņu filtram ir nepieciešama attīrīšana (reģenerācija).

Cietdaļiņu filtra reģenerācija

Nosacījums reģenerācijas braucienam: dzinējs ir sasniedzis darba temperatūru.

- Brauciet ar ātrumu 50–120 km/h (31–75 mph). Līdz ar to temperatūra paaugstinās, un filtrā esošie kvēpi sadeg »» .
- Ievērojiet spēkā esošos ātruma ierobežojumus un pārnesuma izvēles ieteikumus.
- Kad kontrollampina nodziest, pārtrauciet reģenerācijas braucieni.

Ja pēc 30 minūšu brauciena reģenerācijas režīmā kontrollampina turpina degt, dodieties uz servisa centru, lai novērstu darbības traucējumu. »

⚠ UZMANĪBU

Kad cietdaļiņu filtrs atrodas reģenerācijas fāzē, pielāgojiet braukšanas ātrumu laika apstākļiem, brauktuves stāvoklim, reljefam un satiksmes situācijai. Sistēmas sniegtie braukšanas ieteikumi nedrīkst būt iemesls attiecīgajā valstī spēkā esošo satiksmes noteikumu neievērošanai.

ⓘ PIESARDZĪBA

- Ja izplūdes gāzu sistēma nosaka, ka cietdaļiņu filtrs drīz būs pilns, filtra pašattīršanās funkcija iesaka optimālo pārneseņu attīrīšanas nodrošināšanai.
- Tā kā cietdaļiņu filtra reģenerācija rada augstu temperatūru, ir iespējams, ka dzesēšanas sistēmas ventilators pēc dzinēja izslēgšanas turpina darboties arī tad, ja tas vēl nav sasniedzis darba temperatūru.
- Reģenerācijas laikā var parādīties trokšņi, rasties smaka un paaugstināties brīvgaitas apgriezieni.
- Lai nesaisīnātu cietdaļiņu filtra kalpošanas laiku, vienmēr izmantojiet pareizo motoreļļu un degvielu. Izvairieties arī no pastāvīgiem braucieniem nelielos attālumos.

Motora nodalījums**Darbi motora nodalījumā**

Veicot darbus motora nodalījumā, piemēram, pārbaudot un uzpildot darba šķidrumus, pastāv savainojumu, apdegumu, negadījumu un ugunsgrēka risks.

Tāpēc ir stingri jāievēro tālāk sniegtie brīdinājumi un vispārīgie drošības noteikumi.

Automašīnas motora nodalījums ir potenciāli bīstama vieta >>> ⚠.

⚠ UZMANĪBU

Veicot darbus motora nodalījumā, var gūt savainojumus un apdegumus, kā arī pastāv negadījumu un ugunsgrēka risks!

- Apturiet dzinēju, izslēdziet aizdedzi un ieslēdziet elektronisko stāvbremzi. Automašīnās ar automātisko pārneseņkārbu ieslēdziet stāvēšanas stāvokli (P taustiņš). Ļaujiet dzinējam atdzist.
- Nekad neatveriet motora nodalījuma pārsegu, ja redzat, ka no dzinēja izplūst tvaiki vai dzesēšanas šķidrums. Nogaidiet, līdz tvaiki vai dzesēšanas šķidrums vairs neizplūst.
- Neļaujiet bērniem uzturēties motora nodalījuma tuvumā.
- Nekad neizlejiet darba šķidrumus uz karsta dzinēja, jo šie šķidrumi (piemēram, dzesēšanas šķidrums sastāvā esošais antifrīza koncentrāts) var uzliesmot!

• Izvairieties no īssavienojumiem elektriskajā sistēmā, jo īpaši pie piestartēšanas vai pievienošanas punktiem >>> 55. lappuse. Akumulatoru baterijas eksplozijas risks!

• Veicot darbus motora nodalījumā, ir jārekinās, ka arī izslēgtas aizdedzes gadījumā dzesēšanas sistēmas ventilators patstāvīgi ieslēdzas. Savainojumu risks!

• Nekad nenosedziet dzinēju ar papildu izolējošiem materiāliem, piemēram, ar segu. Aizdedšanās risks!

• Kamēr dzinējs ir karsts, nekad neatveriet dzesēšanas šķidruma izplešanās tvertnes vāciņu. Dzesēšanas sistēma atrodas zem spiediena!

• Lai pasargātu seju, plaukstu un rokas no karstiem tvaikiem un dzesēšanas šķidruma, tvertnes vāciņš atverot ir jānosedz ar biezu drānu.

• Nekad neatstājiet motora nodalījuma priekšmetus, piemēram, tīrīšanas drānas vai instrumentus.

• Ja nepieciešams veikt darbus zem automašīnas, automašīna ir papildus droši jāatbalsta ar piemērotiem balstošiem paliktņiem. Tikai ar domkratu vien nepietiek, lai automašīnas stāvoklis būtu drošs – savainojumu risks!

• Veicot pārbaudes un kontroles darbus dzinēja iedarbināšanas laikā vai dzinējam darbojoties, papildu bīstamību un pat draudus dzīvībai rada rotējošas detaļas (piemēram, ķīļsiksnas, ģenerators, dzesēšanas sistēmas ventilators), kā arī aizdedzes sistēmas

Pārbaude un uzpilde

augstspriegums. Papildus ņemiet vērā tālāk minētos norādījumus.

- Nekad nepieskarieties aizdedzes sistēmas elektriskajiem vadiem.
- Nodrošinieties, lai rotējošās dzinēja daļās neieklūtu rotaslietas, brīvi apgērba gabali vai gari mati. Tas var būt bīstami dzīvībai. Tāpēc pirms darbu veikšanas vienmēr noņemiet rotaslietas, saspraudiet garus matus un parūpējieties, lai apgērba gabali piekļautos ķermeņim.
- Ja ir ieslēgts kāds no kustības stāvokļiem vai pārnesumiem, nekādā gadījumā nedrīkst nekontrolēti piedot gāzi. Automašīna var izkustēties no vietas pat tad, ja rokas bremze ir pievilkta. Tas var būt bīstami dzīvībai.
- Ja ir jāveic darbi ar degvielas sistēmu vai elektrisko sistēmu, papildus ievērojiet tālākos brīdinājumus.

- Vienmēr atvienojiet automašīnas akumulatoru bateriju no elektriskā tīkla.
- Nesmēķējiet.
- Nekad nestrādājiet atklātas liesmas tuvumā.
- Vienmēr sagatavojiet darba kārtībā esošo ugunsdzēsamo aparātu.



Vides aizsardzības norādījums

- Lai savlaicīgi konstatētu sūces, regulāri ir jāpārbauda zeme automašīnas apakšā. Ja uz zemes ir redzamas eļļas vai citu darba

šķidrumu peļķes, nogādājiet automašīnu servisa centrā, lai to pārbaudītu.

- Noplūdušie darba šķidrumi kaitīgi iedarbojas uz apkārtējo vidi. Tāpēc regulāri pārbaudiet zemi zem automašīnas. Ja ir redzamas eļļas vai citu darba šķidrumu peļķes, nogādājiet automašīnu servisa centrā, lai to pārbaudītu.

Norādījums

Automašīnās ar stūres novietojumu labajā pusē* dažas šķidrumu tvertnes atrodas pretējā motora nodalījuma pusē
»» 214. att..

Motora nodalījuma pārsega atvēršana un aizvēršana

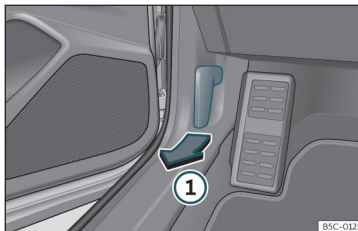

212. att. Atbloķēšanas svira vadītāja kāju zonā.

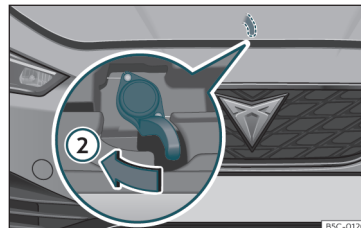

213. att. Svira zem motora nodalījuma pārsega.

Motora nodalījuma pārsega atvēršana

Motora nodalījuma pārsegu atbloķē no automašīnas salona.

Pirms motora nodalījuma pārsega atvēršanas pārliecinieties, ka stikla tīrītāju sviras ir pieļektas pie priekšējā stikla.

- Atveriet durvis un pavelciet zem instrumentu panela esošo sviru»» 212. att. ①.
- Lai atvērtu motora nodalījuma pārsegu, ar roku nospiediet pa kreisi sviru, kas atrodas vidū zem motora nodalījuma pārsega »» 213. att. ②. Tvrējākis tiek atbloķēts.
- Atveriet motora nodalījuma pārsegu. Atbrīvojiet stiprinājuma stieni un ievietojiet to paredzētajā stiprinājuma vietā motora nodalījuma pārsega.

»

Praktiski padomi

Motora nodalījuma pārsega aizvēršana

- Paceliet motora nodalījuma pārsegu nedaudz uz augšu.
- Atākējiet stiprinājuma stieni un iestipriniet to paredzētajā turētājā.
- No apmēram 30 cm augstuma ļaujiet pārsegam nokrist, lai tas nofiksētos.

Ja motora nodalījuma pārsegs nav pareizi noblokēts, nespiediet to uz leju. Atkal atveriet to un ļaujiet tam nokrist, kā aprakstīts iepriekš.

⚠ UZMANĪBU

Pārliecinieties, ka pārsegs ir labi aizvērts. Ja pārsegs atveras brauciena laikā, tas var izraisīt negadījumu.

① PIESARDZĪBA

Lai izvairītos no motora nodalījuma pārsega un stikla tīrītāju sviru bojājumiem, motora nodalījuma pārsegu atveriet tikai tad, kad stikla tīrītāju sviras ir pieliekas pie stikla.

Šķidrumu līmeņa pārbaude

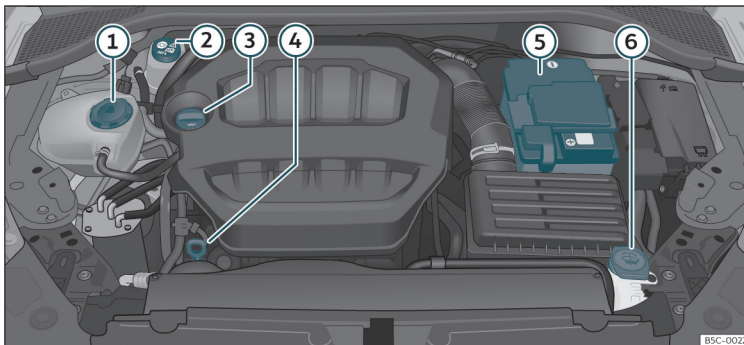

Automašīnas darba šķidrumu līmenis ir regulāri jāpārbauda. Nekad savstarpēji nesajauciet darba šķidrumus. Tas var izraisīt smagus dzinēja bojājumus.

- ① Dzeses šķidruma izplešanās tvertne >>> 332. lappuse
- ② Bremžu šķidruma tvertne >>> 333. lappuse

214. att. Dažādu elementu izvietojuma shēma.

- ③ Motoreļļas uzpildes ielietne >>> 330. lappuse
- ④ Motoreļļas tausts >>> 330. lappuse
- ⑤ Akumulatoru baterija >>> 335. lappuse

Pārbaude un uzpilde

- ⑥ Stiklu mazgāšanas šķidrums tvertne
» 334. lappuse

Norādījumi

Elementu izvietojums var atšķirties atkarībā no dzinēja.

Motoreļļa

Iespāreji norādījumi

Rūpnīcā ir uzpildīta īpašas kvalitātes vissezonu eļļa, kuru var izmantot visu gadu.

Tā kā augstvērtīga motoreļļa ir priekšnosacījums, lai dzinējs darbotos nevainojami un kalpotu ilgu laiku, eļļas uzpildei un maiņai drīkst lietot tikai eļļu, kas atbilst VW standartos noteiktajām prasībām.

Iesakām eļļas maiņu veikt kādā no SEAT servisa centriem vai specializētā servisa centrā.

Ja motoreļļas līmenis ir par zemu

Servisa centrā jūs varat noskaidrot jūsu automašīnai piemēroto eļļas veidu.

Ja ieteiktā motoreļļa nav pieejama, **ārkārtas situācijā** drīkst līdz nākamajai eļļas maiņai **vienu reizi** uzpildīt maksimāli 0,5 l eļļas, kas atbilst tālāk norādītajiem standartiem.

- *Benzīna dzinēji:* VW 504 00, VW 502 00, VW 508 00, ACEA C3 vai API SN standarts.

Eļļas maiņu veiciet servisa centrā.

Lai garantētu augstu CUPRA dzinēju jaudu, CUPRA iesaka lietot SEAT oriģinālo eļļu.

Motoreļļas piedevas

Nepiejauciet motoreļļai nekādas papildu smērvielas. Garantija nesedz šādu piedevu izraisītus bojājumus.

PIESARDZĪBA

Ja ir uzpildīta motoreļļa, kas atšķiras no iepriekš minētajos priekšrakstos vai jūsu servisa centra norādītās, lūdzu, ievērojiet tālāk minēto.

- Nevar pilnībā izslēgt dzinēja un cietdaļiņu filtra* bojājumu risku.
- Ja ir pielietts ne vairāk kā 0,5 l motoreļļas, varat turpināt braukt. Pēc iespējas ātrāk apmeklējiet servisa centru un veiciet eļļas nomaiņu. Pretējā gadījumā pastāv dzinēja bojājumu risks.
- Ja ir pielietts vairāk nekā 0,5 l motoreļļas, brauciet ar mazu dzinēja slodzi un tikai ar vidējiem dzinēja apgriezieniem. Nebrauciet ātrāk par 80 km/h un tālāk par 300 km (aptuveni). Pēc iespējas ātrāk apmeklējiet servisa centru un veiciet eļļas nomaiņu. Pretējā gadījumā pastāv dzinēja bojājumu risks.

• Jūs esat atbildīgs par iespējamam automašīnas (dzinēja, izplūdes gāzu sistēmas) bojājumiem. Ja neesat pārliecināts, neie-darbiniet dzinēju un izmantojiet kvalificētu speciālistu palīdzību.

• Ja motoreļļas vietā esat pieļējis citu šķidrums, neie-darbiniet dzinēju. Izmantojiet kvalificētu speciālistu palīdzību. Dzinēja bojājumu risks!

Norādījums

Pirms garākiem braucieniem iesakām iegādāties atbilstošas VW specifikācijas motoreļļu un brauciena laikā turēt to automašīnā. Tādējādi jums vienmēr būs pieejama pareizā motoreļļa, ko vajadzības gadījumā pieliet.

Brīdinājuma lampiņa

deg sarkanā krāsā

Nebrauciet tālāk!

Motoreļļas spiediens par zemu. Izslēdziet dzinēju! Pārbaudiet motoreļļas līmeni.

Ja brīdinājuma lampiņa  mirgo un vienlaikus atskan trīs akustiski brīdinājuma signāli, apstādiniet dzinēju un pārbaudiet eļļas līmeni. Ja nepieciešams, uzpildiet eļļu» 330. lappuse.

Ja kontrollampīna  mirgo, kaut arī eļļas līmenis ir pareizs, *nebrauciet tālāk*. Dzinēju nedrīkst darbināt arī brīvgaitā. Izmantojiet kvalificētu speciālistu palīdzību. »



deg dzeltenā krāsā

Pēc iespējas drīzāk pārbaudiet motoreļļas līmeni. Tiklīdz rodas iespēja, uzpildiet eļļu»» 330. lappuse.



mirgo dzeltenā krāsā

Eļļas līmeņa sensora traucējums. Apmeklējiet servisa centru un veiciet pārbaudi. Līdz tam eļļas līmeņa drošības labad ir jāpārbauda katrā uzpildes reizē.

⚠ UZMANĪBU

Nemiet vērā drošības norādījumus »» ⚠
Brīdinājuma lampiņas un kontrollampiņas 89. lappuse.

Motoreļļas līmeņa pārbaude

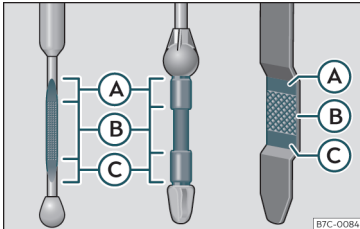

215. att. Eļļas tausts.

Motoreļļas līmeni var nolasīt uz eļļas tausta.

Motoreļļas līmeņa pārbaude

- Novietojiet automašīnu uz līdzena pamata.
- Īsu brīdi darbiniet dzinēju brīvgaitā un atkal izslēdziet to, kad ir sasniegta darba temperatūra.
- Pagaidiet 2 minūtes.
- Izvelciet eļļas taustu. Noslaukiet eļļas taustu ar sausu drānu un iebīdīet to līdz galam atpakaļ.
- Tad taustu atkal izvelciet un nolasiet eļļas līmeni»» 215. att. . Ja nepieciešams, uzpildiet motoreļļu.

Motoreļļas līmenis var atrasties starp zonām (A) un (C), bet nedrīkst pārsniegt zonu (A).

- Zona (A): neuzpildiet eļļu.
- Zona (B): varat uzpildīt eļļu, tomēr eļļas līmenim ir jāpaliek šajā zonā.
- Zona (C): uzpildiet eļļu līdz zonai (B).

Atkarībā no braukšanas veida un automašīnas ekspluatācijas apstākļiem eļļas patēriņš var sasniegt 0,5 l/1000 km. Pirmo 5000 km laikā patēriņš var būt lielāks. Tāpēc motoreļļas līmenis ir regulāri jāpārbauda – vislabāk katrā degvielas uzpildes reizē – pirms garākiem braucieniem.

⚠ UZMANĪBU

Darbi ar dzinēju un motora nodalījumā ir jāveic ļoti piesardzīgi.

- Pirms veicat jebkuru darbu motora nodalījumā, ņemiet vērā attiecīgos brīdinājumus »» 326. lappuse.

ⓘ PIESARDZĪBA

Ja eļļas līmenis atrodas virs zonas (A), neidarbiniet dzinēju. Tas var izraisīt dzinēja un katalizatora bojājumus. Sazinieties ar servisa centru.

Motoreļļas uzpilde

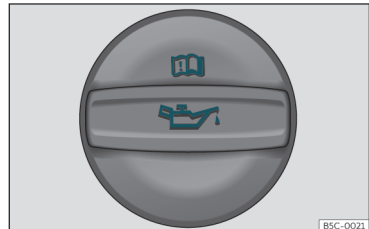

216. att. Motoreļļas uzpildes ielietnes vāciņš motora nodalījumā.

Pirms atverat motora nodalījuma pārsegu, izlasiet un ievērojiet attiecīgos brīdinājumus »» ⚠ Darbi motora nodalījumā 326. lappuse.

Pārbaude un uzpilde

Eļļas uzpilde

- Izskrūvējiet motoreļļas uzpildes ielietnes vāciņu»» 216. att. .
- Uzmanīgi pieļieiet motoreļļu nelielos daudzumos (ne vairāk kā 0,5 l).
- Lai izvairītos no pārpildīšanas, pagaidiet 2 minūtes pēc katras pieļiešanas un vēlreiz pārbaudiet eļļas līmeni»» 330. lappuse .
- Ja nepieciešams, pieļieiet vēl nedaudz eļļas.
- Kad eļļas līmenis ir sasniedzis vismaz zonu »» 215. att. (B), uzmanīgi uzskrūvējiet uzpildes ielietnes vāciņu »» (I).

Motoreļļas uzpildes ielietnes atrašanās vieta ir parādīta attiecīgajā motora nodalījuma shēmā»» 328. lappuse .

Motoreļļas specifikācija»» 329. lappuse .

⚠ UZMANĪBU

Eļļa ir viegli uzliesmojoša! Uzpildes laikā eļļa nedrīkst nonākt uz karstām dzinēja daļām.

ⓘ PIESARDZĪBA

Ja eļļas līmenis atrodas virs zonas »» 215. att. (A), neiedarbiniet dzinēju. Tas var izraisīt dzinēja un katalizatora bojājumus. Sazinieties ar servisa centru.

⚠ Vides aizsardzības norādījums

Eļļas līmenis nekādā gadījumā nedrīkst atrasties virs zonas»» 215. att. (A), jo pretējā gadījumā eļļa var tikt iesūkta motoreļļas kartera ventilācijas sistēmā un caur izplūdes gāzu sistēmu izplūst atmosfērā.

ⓘ Norādījums

Pirms garākiem braucieniem iesakām iegādāties atbilstošas VW specifikācijas motoreļļu un brauciena laikā turēt to automašīnā. Tādējādi jums vienmēr būs pieejama pareizā motoreļļa, ko vajadzības gadījumā pieliet.

Motoreļļas maiņa

Iesakām motoreļļas nomaiņu uzticēt servisa centram.

⚠ UZMANĪBU

Mainiet motoreļļu patstāvīgi tikai tad, ja jums ir nepieciešamās speciālās zināšanas.

- Pirms atverat motora nodalījuma pārsegu, izlasiet un ievērojiet attiecīgos brīdinājumus»» 326. lappuse .
- Vispirms ļaujiet dzinējam atdzist. Karsta eļļa var radīt apdegumus!
- Lietojiet aizsargbrilles, jo eļļas šļakatas var radīt apdegumus.

- Ar pirkstiem atskrūvējot eļļas izlaišanas atveres skrūvi, turiet rokas horizontāli, lai izplūstošā eļļa nevarētu notecēt lejā pa roku.

- Ja jūsu āda nonāk saskarē ar motoreļļu, nekavējoties rūpīgi to nomazgājiet.
- Eļļa ir indīga! Līdz utilizācijai glabājiet lietoto eļļu bērniem nepieejamā vietā.

ⓘ PIESARDZĪBA

Nepieļaujiet motoreļļai nekādas papildu smērvielas. Dzinēja bojājumu risks! Bojājumus, kas radušies, lietojot papildu piedevas, garantija nesedz.

⚠ Vides aizsardzības norādījums

- Mēs iesakām motoreļļas un filtra nomaiņu veikt SEAT servisa centrā.
- Eļļa nekādā gadījumā nedrīkst nonākt notekūdeņu sistēmā, uz zemes vai apkārtnē vidē.
- Lietotās eļļas savākšanai izmantojiet speciāli paredzētu tvertni, kurā ietilpst viss dzinējā esošais eļļas daudzums.

Dzses sistēma

Dzses šķidruma specifikācijas

Rūpnīcā dzinēja dzses sistēma tiek uzpildīta ar īpaši sagatavota ūdens un vismaz 40% antifrīza koncentrāta **G12evo** (TL-VW 774 L) maisījumu. Šis maisījums nodrošina aizsardzību pret sasaldšanu līdz -25°C (-13°F) temperatūrai un pasargā dzinēja dzses sistēmas vieglmetāla daļas no korozijas. Tas novērš arī kaļķa nogulšņu veidošanos un būtiski paaugstina dzses šķidruma vārišanās temperatūru.

Lai pasargātu dzses sistēmu, antifrīza koncentrāta daļai vienmēr ir jāsasniež vismaz 40% – arī silta klimata apstākļos un tad, ja aizsardzība pret sasaldšanu nav nepieciešama.

Ja klimatisko apstākļu dēļ ir nepieciešama lielāka aizsardzība, antifrīza koncentrāta daļu var palielināt, taču tikai līdz 60%, jo pretējā gadījumā aizsardzība pret sasaldšanu mazinās un dzesēšana līdz ar to pasliktinās.

Lai nodrošinātu optimālu aizsardzību pret koroziju, pieejamajam dzses šķidrumam ir jāastāv no **destilēta ūdens** un vismaz 40% antifrīza koncentrāta **G12evo** maisījuma. Sajaucot **G12evo** ar dzinēja dzses šķidrumu G13 (TL-VW 774 J), G12 plus-plus (TL-VW 774 G), G12 plus (TL-VW 774 F), G12 (sarkans) vai G11 (zilzaļš), pasliktinās aizsardzība pret koroziju, un tāpēc no tā būtu jāizvairās.

⚠ UZMANĪBU

Ja dzses sistēmā ir pārāk maz dzses šķidruma, dzinējs var apstāties, tādējādi izraisot smagu savainojumu risku.

- Antifrīza koncentrāta daļa procentos ir jāuztur nemainīga. Jāņem vērā ir arī paredzamā zemākā gaisa temperatūra apgabala, kurā automašīnu plānots izmantot.
- Kad apkārtējā gaisa temperatūra ir ļoti zema, dzses šķidrumus var sasalt un tādēļ braucieni turpināt vairs var nebūt iespējams.

ⓘ PIESARDZĪBA

Orģinālo antifrīza koncentrātu nekad nesajauciet ar citiem dzses šķidrumiem, kurus SEAT nav atļāvis lietošanai.

- Ja šķidruma krāsa izplešanās tvertnē nav violeta, bet gan, piemēram, brūna, tas nozīmē, ka antifrīza koncentrāts G12evo ir ticis sajaukts ar citu nepiemērotu dzses šķidrumu. Šajā gadījumā dzinēja dzses šķidrumus ir nekavējoties jānomaina.

⚙ Vides aizsardzības norādījums

Dzses šķidrumus un antifrīza koncentrātus piesārņot apkārtnējo vidi. Izlijuš dzses šķidrumus ir jāsavāc un jāutilizē atbilstoši vides aizsardzības prasībām.

Dzses šķidruma uzpilde

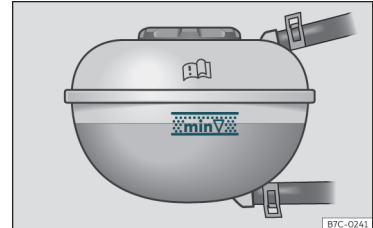

217. att. Motora nodalījumā: marķējums uz dzinēja dzses šķidruma izplešanās tvertnes.



218. att. Motora nodalījums: dzinēja dzses šķidruma izplešanās tvertnes vāciņš.

Dzses šķidruma tvertne atrodas motora nodalījumā»»» 328. lappuse .

Kad dzses šķidruma līmenis atrodas zem atzīmes **MIN** (minimums), uzpildiet dzses šķidrumu.

Pārbaude un uzpilde

Dzses šķidrums līmeņa pārbaude

- Novietojiet automašīnu uz līdzena pamata.
- Izslēdziet aizdedzi.
- Nolasiet dzses šķidrums līmeni uz dzses šķidrums izplešanās tvertnes. Kad dzinējs ir auksts, dzses šķidrums līmenim ir jāatrodas starp atzīmēm»» 217. att. . Kad dzinējs ir silts, tas var atrasties arī nedaudz virs augšējās atzīmes.

Dzses šķidrums uzpilde

- Ļaujiet dzinējam atdzist.
- Nosedziet dzses šķidrums izplešanās tvertnes vāciņu ar drānu un, griežot pa kreisi, uzmanīgi noskrūvējiet to »» △.
- Uzpildiet dzses šķidrums tikai tad, ja izplešanās tvertne vēl ir atļūcis zināms daudzums dzses šķidrums, jo pretējā gadījumā var rasties **dzinēja bojājumi**! Ja izplešanās tvertne dzses šķidrums vairs nav, neturpiniet braucienu. Izmantojiet kvalificētu speciālistu palīdzību »» ❶.
- Ja izplešanās tvertne vēl atrodas dzses šķidrums atlikums, uzpildiet dzses šķidrums līdz augšējai atzīmei.
- Turpiniet dzses šķidrums uzpildi, līdz šķidrums līmenis stabilizējas.
- Cieši uzskrūvējiet vāciņu.

Dzses šķidrums zuduma gadījumā apmeklējiet servisa centru un veiciet dzses sistēmas pārbaudi.

⚠ UZMANĪBU

- Dzses sistēma atrodas zem spiediena! Nekad neatveriet dzses šķidrums izplešanās tvertnes vāciņu, kamēr dzinējs ir silts vai karsts. Apdegumu risks!
- Glabājiet antifrizu tikai aizvērtā oriģinālajā iepakojumā bērniem nepieejamā vietā.
- Veicot darbus motora nodalījumā, ir jārekinās, ka arī izslēgtas aizdedzes gadījumā dzses sistēmas ventilators patstāvīgi ieslēdzas. Savainojumu risks!

❶ PIESARDZĪBA

Ja izplešanās tvertne vairs nav dzses šķidrums, novietojiet automašīnu drošā vietā un nebrauciet tālāk. Izmantojiet kvalificētu speciālistu palīdzību.

Bremžu šķidrums

Bremžu šķidrums pārbaude un uzpilde



219. att. Motora nodalījums: bremžu šķidrums tvertnes vāciņš.

Bremžu šķidrums tvertne atrodas motora nodalījumā»» 328. lappuse .

Bremžu šķidrums līmeņa pārbaude

Bremžu šķidrums līmenim ir jāatrodas starp atzīmēm **MIN** un **MAX**

Ja īsā laikā bremžu šķidrums līmenis būtiski samazinās vai nokrītas zem atzīmes **MIN**, bremžu sistēmā var būt sūce. Izmantojiet kvalificētu speciālistu palīdzību. Par bremžu šķidrums līmeni ziņo arī kontrollampaiņa mērinstrumentu bloka ekrānā»» 88. lappuse . »

Automašīnās ar stūres novietojumu labajā pusē bremžu šķidruma tvertne atrodas pretējā motora nodalījuma pusē.

Bremžu šķidruma nomainīšana

Iesakām bremžu šķidrumu nomainīt kādā no SEAT servisa centriem.

⚠ UZMANĪBU

Bremžu atteici vai to darbības efektivitātes samazināšanos var izraisīt pārāk zems bremžu šķidruma līmenis un bremžu šķidrums, kas ir pārāk vecs vai nepiemērots.

- Regulāri pārbaudiet bremžu sistēmu un bremžu šķidruma līmeni!
- Intensīvs bremžu noslogojums ar savu bremžu šķidrumu var izraisīt tvaika burbulīšu veidošanos. Šie tvaika burbulīši samazina bremzēšanas efektivitāti, būtiski pagarina bremzēšanas ceļu un var izraisīt pilnīgu bremžu sistēmas atteici.
- Pārliecinieties, ka tiek izmantots pareizais bremžu šķidrums. Lietojiet tikai bremžu šķidrumu, kas atbilst VW standartam 501 14.
- VW standartam 501 14 atbilstošs bremžu šķidrums ir pieejams CUPRA specializētajā servisa centrā vai pie kāda no SEAT pilnvarotajiem izplatītājiem. Ja tas nav pieejams, izmantojiet tikai augstas kvalitātes bremžu šķidrumu, kas atbilst DIN ISO 4925 CLASS 4 vai ASV standarta FMVSS 116 DOT 4 prasībām.

- Pieejamajam bremžu šķidrumam jābūt jaunam.
- Glabājiet bremžu šķidrumu tikai aizvērtā oriģinālajā iepakojumā bērniem nepieejamā vietā. Saindēšanās risks!

ⓘ PIESARDZĪBA

Bremžu šķidrums nedrīkst nonākt uz automašīnas lakas/krāsas pārklājuma, jo tam ir bojājoša iedarbība.

⚙ Vides aizsardzības norādījums

Bremžu šķidrums var piesārņot apkārtējo vidi. Lietotos darba šķidrumus savāciet un tehniski pareizi nododiet utilizācijai.

Stiklu mazgāšanas šķidruma tvertne

Stiklu mazgāšanas šķidruma līmeņa pārbaude un uzpilde



220. att. Motora nodalījumā: stiklu mazgāšanas šķidruma tvertnes vāciņš.

Stiklu mazgāšanas šķidruma tvertne atrodas motora nodalījumā»» 328. lappuse .

Regulāri pārbaudiet stiklu mazgāšanas šķidruma līmeni un, ja nepieciešams, uzpildiet.

Stiklu mazgāšanas šķidruma tvertnē atrodas mazgāšanas šķidrums vējstiklam un aizmugurējam stiklam.

• Atveriet motora nodalījuma pārsegu **⚠** »» 326. lappuse.

• Stiklu mazgāšanas šķidruma tvertni var atpazīt pēc simbola **🚿** uz tās vāciņa.

• Pārbaudiet, vai tvertnē vēl atrodas pietiekams daudzums stiklu mazgāšanas šķidruma.

Ar tīru ūdeni vien nepietiek, lai labi notīrītu stiklus. Tāpēc iesakām vienmēr pievienot ūdenim piemērotu mazgāšanas līdzekli.

Ieteicamie stiklu mazgāšanas līdzekļi

- Siltajā gada laikā stiklu tīrībai iesakām lietot G 052 184 A1 (vasarai). Maisījuma sastāva attiecība mazgāšanas šķidruma tvertnē: 1:100 (1 daļa koncentrāta uz 100 daļām ūdens).
- Lietošanai visa gada garumā stiklu tīrībai iesakām G 052 164 A2. Aptuvenā maisījuma sastāva attiecība ziemā līdz -18°C (0°F): 1:2 (1 daļa koncentrāta uz 2 daļām ūdens); citos apstākļos maisījuma sastāva attiecība mazgāšanas šķidruma tvertnē – 1:4.

Stiklu mazgāšanas šķidruma tvertnes ietilpība ir norādīta»» 370. lappuse .

ⓘ PIESARDZĪBA

Ja aukstumizturīgās piedevas daļa stiklu mazgāšanas šķidrumā nav pietiekama, šķidrums var sasalt uz priekšējā un uz aizmugurējā stikla un ierobežot redzamību uz priekšu un uz aizmuguri.

- Kad gaisa temperatūra ir zema, iepildiet stiklu mazgāšanas ierīcē tikai šķidrumu ar pietiekamu aukstumizturību.
- Nekad nelietojiet stiklu mazgāšanas ierīci zemā gaisa temperatūrā, kamēr ventilācijas

sistēma nav uzsildījusi priekšējo stiklu. Pretējā gadījumā aukstumizturīgais maisījums var piesalt uz priekšējā stikla un ierobežot redzamību.

ⓘ PIESARDZĪBA

Nekad nepievienojiet stiklu mazgāšanas šķidrumam antifrīza koncentrātu vai citas nepiemērotas piedevas. Šādā gadījumā uz loga stikla var veidoties eļļains plēves kārtiņa, kas būtiski ierobežo redzamību.

- Izmantojiet tīru, dzidru ūdeni, kuram pievienots kāds no CUPRA ieteiktajiem stiklu mazgāšanas līdzekļiem.
- Ja nepieciešams, pievienojiet stiklu mazgāšanas šķidrumam piemērotu aukstumizturīgo piedevu.

ⓘ PIESARDZĪBA

- Nekad nejauciet CUPRA ieteiktos tīrīšanas līdzekļus ar citiem tīrīšanas līdzekļiem. Pretējā gadījumā var izraisīt sastāvdaļu koagulāciju un tādējādi nobloķēt stiklu mazgātāja sprauslas.
- Uzpildes laikā nekādā gadījumā nesajauciet darba šķidrumus! Citādi var izraisīt nopietnus darbības traucējumus vai dzinēja bojājumus!
- Stiklu mazgāšanas šķidruma trūkums var pasliktināt redzamību caur vējstiklu.

Automašīnas 12 V akumulatoru baterija

Lietošanas norādījumi

Akumulatoru baterija atrodas motora nodalījumā, un tai **nav vajadzīga apkope**. Tā tiek pārbaudīta tehniskās apkopes laikā. Īpaši vasarā un ziemā tomēr pārbaudiet, vai spaiļes ir tīras un vai to pievilkšanas spēka moments ir pareizs.

Lai veiktu jebkuru darbu ar akumulatoru bateriju, ir vajadzīga kvalificēta speciālista iemaņas. Uzticiet darbus ar akumulatoru bateriju CUPRA specializētajam servisa centram, SEAT pilnvarotajam izplatītājam vai specializētam servisa centram: apdegumu un akumulatoru baterijas eksplozijas risks!

Akumulatoru bateriju nedrīkst atvērt! Nemēģiniet mainīt akumulatoru baterijā esošā šķidruma līmeni. Pretējā gadījumā no akumulatoru baterijas izplūst sprādzienbīstama gāze. Eksplozijas risks!

Brīdinājuma zīmes uz akumulatoru baterijām







Izmantojiet aizsargbrilles.



Akumulatoru elektrolīts ir ķīmiski ļoti agresīvs. Izmantojiet aizsargcimdus un aizsargbrilles. Uz šķakstījušos elektrolītu noskalojiet ar lielu daudzumu ūdens.



Praktiski padomi

	Uguns, dzirksteles, atklātas liesmas un smēķēšana ir aizliegti!
	Uzladējiet akumulatoru bateriju tikai telpās ar labu ventilāciju. Eksplozijas risks!
	Neļaujiet bērniem tuvoties elektrolītam un akumulatoru baterijām.
	Vienmēr ievērojiet lietošanas instrukciju.

Akumulatoru baterijas atvienošana

Akumulatoru bateriju drīkst atvienot tikai izņēmuma gadījumos. Kad akumulatoru bateriju atvieno, tiek zaudētas dažas automašīnas funkcijas. Kad akumulatoru baterija atkal tiek pievienota, šīs funkcijas ir jāieprogrammē no jauna.

Kad atvienojat akumulatoru bateriju no automašīnas elektriskā tīkla, vispirms atvienojiet mīnusa un pēc tam plusa vadu.

Pirms atvienojat akumulatoru bateriju, deaktivizējiet pretaidzības signalizācijas sistēmu*! Pretējā gadījumā atskanēs trauksmes signāls.

Ilgstoša stāvēšana

Automašīna ir aprīkota ar sistēmu, kas kontrolē elektroenerģijas patēriņu, kad dzinējs ilgstoši netiek darbināts»»» 339. lappuse. Lai izvairītos no akumulatoru baterijas izlādēšanās, dažas funkcijas, piemēram, salona apgaismojums vai durvju atvēršana ar tālvadības atslēgu, iespējams, īslaicīgi deaktivizējas.

Tiklīdz ieslēdz aizdedzi un iedarbina dzinēju, šīs funkcijas atkal ir pieejamas.

Ekspluatācija ziemas apstākļos

Ziemā dzinēja iedarbināšanai pieejamā jauda var mazināties un, ja nepieciešams, akumulatoru baterija ir jāuzlādē »»» 

UZMANĪBU

Darbi ar automašīnas akumulatoru bateriju un elektrisko sistēmu var izraisīt savainojumus, ķīmiskus apdegumus, negadījumus un ugunsgrēku.

- Lietojiet aizsargbrilles. Neļaujiet skābi vai svīnu saturošām daļiņām nokļūt acīs, uz ādas vai uz apģērba.
- Akumulatoru elektrolīts ir ķīmiski ļoti agresīvs. Izmantojiet aizsargcimdus un aizsargbrilles. Neapgāziet akumulatoru baterijas, jo elektrolīts var izplūst no gāzu izvadīšanas atverēm.
- Nekavējoties neitralizējiet elektrolīta šļakatas, kas nonākušas uz ādas, acis vai uz apģērba, ar neitrālu ziepju šķīdumu un noskalojiet ar lielu daudzumu ūdens. Ja elektrolīts tiek nejausi iedzerts, nekavējoties meklējiet ārsta palīdzību.
- Uguns, dzirksteles, atklātas liesmas un smēķēšana ir aizliegti! Veicot darbus ar elektrības vadiem un ierīcēm, novērsiet dzirksteļu rašanos un elektrostatisko izlādi. Nepieļaujiet akumulatoru baterijas spaiļu

īssavainojumu. Spēcīga dzirksteļošana rada savainojumu risku.

- Akumulatoru bateriju uzlādēšanas laikā izdalās sprādzienbīstams gāzu maisījums. Akumulatoru baterijas uzlādēšanu veiciet tikai telpās ar labu ventilāciju.
- Neļaujiet bērniem tuvoties elektrolītam un akumulatoru baterijām.
- Pirms jebkādu darbu veikšanas ar elektrisko sistēmu izslēdziet dzinēju, aizdedzi un visas elektriskās ierīces. Mīnusa vadam ir jābūt atvienotam no akumulatoru baterijas. Kad maināt kvēlspuldzi, pietiek ar attiecīgās spuldzes izslēgšanu.
- Pirms atvienojat akumulatoru bateriju, atslēdziet automašīnu, lai deaktivizētu pretaidzības signalizācijas sistēmu! Pretējā gadījumā atskanēs trauksmes signāls.
- Kad atvienojat akumulatoru bateriju no automašīnas elektriskā tīkla, vispirms atvienojiet mīnusa un pēc tam plusa vadu.
- Pirms akumulatoru bateriju atkal pievienojat tīklam, izslēdziet visas elektriskās ierīces. Vispirms pievienojiet plusa vadu un pēc tam – mīnusa vadu. Nekādā gadījumā nedrīkst sajaukt pieslēguma polaritāti – vadi var aizdegties!
- Nekādā gadījumā neuzlādējiet sasalušu vai atkausētu akumulatoru bateriju – eksplozijas un ķīmisku apdegumu risks! Noteikti nomainiet akumulatoru bateriju, ja tā

Pārbaude un uzpilde

vienreiz ir sasalusi. Izlādējušies akumulatoru baterija var sasalt jau temperatūrā ap 0°C (+32°F).

- Gādājiet, lai gāzu izvadīšanas caurulīte vienmēr būtu piestiprināta akumulatoru baterijai.
- Nelietojiet bojātu akumulatoru bateriju. Eksplozijas risks! Nekavējoties nomainiet bojātu akumulatoru bateriju.

⚠ UZMANĪBU

Automašīnas 12 V akumulatoru baterija ir pakļauta nolietojumam. Akumulatora baterijas sprieguma pazemināšanās var izraisīt to, ka dažas svarīgas drošības sistēmas, piemēram, stūres pastiprinātājs, bremzēšanas palīg sistēmas, apgaismojums vai drošības spilvenu sistēmas, darbojas ierobežoti vai nedarbojas vispār. Tas var izraisīt negadījumus un smagus savainojumus. Lai no tā izvairītos, jāveic tālāk minētais drošības pasākums.

- Reizi četros gados veiciet automašīnas 12 V akumulatoru baterijas nomaņu servisa centrā.

🔔 PIESARDZĪBA

- Nepakļaujiet automašīnas akumulatoru bateriju ilgstošai tiešas dienasgaismas iedarbībai, lai pasargātu akumulatoru baterijas korpusu no ultravioletajiem stariem.

- Ziemā ilgstošas stāvēšanas gadījumā pargājiet akumulatoru bateriju no sala, lai akumulatoru baterija „nesasaltu“ un netiktu sabojāta.

Brīdinājuma lampiņa

🚗 deg sarkanā krāsā

Ģenerators darbības traucējums.

Brīdinājuma lampiņa iedegas, kad ieslēdz aizdedzi. Pēc dzinēja iedarbināšanas tai ir jānodzīst.

Ja brīdinājuma lampiņa 🚗 iedegas brauciena laikā, ģenerators vairs nenodrošina automašīnas akumulatoru baterijas uzlādi. Nekavējoties ir jāapmeklē tuvākais servisa centrs.

Tā kā automašīnas akumulatoru baterijas uzlādes līmenis turpina pazemināties, visas elektriskās ierīces, kas nav obligāti nepieciešamas, ir jāizslēdz.

Kontrollampiņa

- ✓ Attiecas uz hibrīdautomobiļiem

Kontrollampiņas un norādījumi vadītājam mērinstrumentu bloka displejā vai informācijas un izklaides sistēmā:

🚗 12 V akumulatoru baterija netiek lādēta. Droši apturiet automašīnu!

- Kontrollampiņa deg sarkanā krāsā. Apturiet automašīnu un izslēdziet aizdedzi. Izmantojiet kvalificētu speciālistu palīdzību.

🚗 Kļūda: 12 V akumulatoru baterija. Dzinēju nevar iedarbināt. Apmeklējiet servisu.

- Kontrollampiņa deg dzeltenā krāsā. Ja aizdedze tiek izslēgta, dzinēju no jauna iedarbināt nevar. Tas var radīt ierobežojumus automašīnas funkcijām un stabilitātei. Nekavējoties apmeklējiet servisa centru.

🚗 Vāja 12 V akumulatoru baterija. Uzlādējiet braucot.

- Kontrollampiņa deg dzeltenā krāsā. Var būt ierobežota iedarbināšanas spēja. Ja pēc kāda laika šis norādījums vadītājam pazūd, automašīnas akumulatoru baterija braukšanas laikā ir uzlādēta līdz pietiekamam uzlādes līmenim. Ja norādījums vadītājam nepazūd, sazinieties ar servisa centru.

🚗 Lūdzu, nomainiet 12 V akumulatoru bateriju. Apmeklējiet servisu.

- Kontrollampiņa deg dzeltenā krāsā. 12 V akumulatoru baterijas kalpošanas laiks ir tuvu beigām. Apmeklējiet servisa centru, pārbaudiet un, ja nepieciešams, nomainiet 12 V akumulatoru bateriju»»» 339. lappuse.

Pārbaudiet 12 V akumulatoru bateriju.

- Kontrollampīna deg dzeltenā krāsā. Savienojumam starp automašīnas elektrisko tīklu un 12 V akumulatoru bateriju ir defekts. Apmeklējiet servisa centru un veiciet elektriskās sistēmas pārbaudi.

Kļūda: 12 V akumulatoru baterijas diagnostika. Serviss!

- Kontrollampīna deg dzeltenā krāsā. 12 V akumulatoru baterijas kontroles sistēmai ir defekts. Apmeklējiet servisa centru un veiciet elektriskās sistēmas pārbaudi.

Akumulatora baterijas elektrolīta līmeņa pārbaude

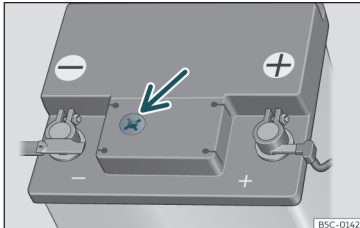

221. att. Skata lodziņš automašīnas 12 V akumulatoru baterijas augšpusē (ilustratīvs attēls).

Akumulatoru baterijas elektrolīta līmenis regulāri jāpārbauda, ja automašīnai ir liels nobraukums, valstīs ar karstu klimatu un vecākām akumulatoru baterijām.

- Atveriet motora nodalījuma pārsegu un pēc tam atlieciet uz augšu vāciņu, kas nosedz akumulatoru baterijas priekšpusi >>> ⚠ Darbi motora nodalījumā 326. lappuse.
- Pārbaudiet, kāda krāsa ir redzama apaļajā skata lodziņā akumulatoru baterijas augšpusē.
- Ja skata lodziņā ir gaisa burbuli, viegli uzstiet pa skata lodziņu, lai tos likvidētu.

Akumulatoru baterijas atrašanās vieta ir parādīta attiecīgajā motora nodalījuma shēmā >>> 328. lappuse.

Rādījums skata lodziņā („maģiskā acs“) maina krāsu atbilstoši akumulatoru baterijas uzlādes stāvoklim un elektrolīta līmenim.

Izšķir divas krāsas.

Gaiši dzeltens vai bezkrāsains: akumulatora baterijas elektrolīta līmenis ir par zemu. Apmeklējiet servisa centru un veiciet akumulatora baterijas pārbaudi un, ja nepieciešams, nomainiet to.

Melns: akumulatora baterijas elektrolīta līmenis ir pareizs.

Akumulatora baterijas elektrolīta līmeņa pārbaude

✓ Attiecās uz pie strāvas tīkla pieslēdzamiem hibridautomobiļiem (PHEV)

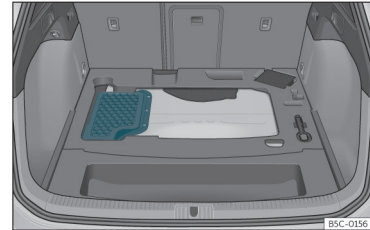

222. att. Akumulatoru baterijas uzstādīšanas vieta bagāžas nodalījumā.

Automašīnas 12 V akumulatoru baterijas pārsega noņemšana un uzstādīšana

- Atveriet bagāžas nodalījuma durvis.
- Automašīnas 12 V akumulatoru baterija atrodas zem bagāžas nodalījuma grīdas.
- Paceliet bagāžas nodalījuma grīdu >>> 145. lappuse, lai piekļūtu automašīnas 12 V akumulatoru baterijas pārsegam >>> 222. att..

Automašīnas 12 V akumulatoru baterijas pārsega atvēršana

Lai atvērtu un aizvērtu pārsegu, ir jāizmanto piemērots instruments.

Akumulatoru baterijas uzlādēšana vai nomaiņa

Ja automašīna bieži brauc nelielos attālumos, kā arī ilgstošas stāvēšanas gadījumā, pārbaudiet automašīnas akumulatoru bateriju servisa centrā arī starp plānotajām apkopēm.

Ja parādās problēmas ar dzinēja iedarbināšanu nepietiekamas akumulatoru baterijas uzlādes dēļ, tas var norādīt uz bojātu akumulatoru bateriju. Šādā gadījumā ieteicams servisa centrā pārbaudīt automašīnas akumulatoru bateriju un to uzlādēt vai nomainīt.

Akumulatoru baterijas uzlādēšana

Akumulatoru baterijas uzlādēšana jāveic servisa centrā, jo akumulatoru baterijas ekspluatācijas tehnoloģija nosaka, ka uzlādēšana jāveic ar stingri noteiktu un ierobežotu strāvu.

Akumulatoru baterijas nomaiņa

Akumulatoru baterija ir konstruēta atbilstoši uzstādīšanas vietai un aprīkota ar drošības funkcijām. Ja nepieciešams veikt akumulatoru baterijas nomaiņu, SEAT servisa centrā noskaidrojiet visus jautājumus par jaunās akumulatoru baterijas elektromagnētisko savietojamību, gabarītmēriem un prasības attiecībā uz apkalpošanu, nodrošināmo jaudu

un drošību. CUPRA iesaka veikt akumulatoru baterijas nomaiņu servisa centrā.

Automašīnas ar START-STOP funkciju (»» 224. lappuse) ir aprīkotas ar speciālu akumulatoru bateriju. Tāpēc nomainiet šo akumulatoru bateriju tikai ar tādas pašas specifikācijas akumulatoru bateriju.

Jūsu automašīna ir aprīkota ar energovadības sistēmu, kas nodrošina vielu elektroenerģijas sadalījumu»» 339. lappuse . Pateicoties energovadības sistēmai, akumulatoru baterijas uzlādes efektivitāte ir labāka nekā automašīnās, kas ar šādu sistēmu nav aprīkotas. Lai šīs funkcijas nodrošinātā papildu elektroenerģija būtu pieejama arī pēc akumulatoru baterijas nomaiņas, iesakām lietot tikai tāda paša tipa un ražotāja akumulatoru bateriju kā automašīnas piegādes komplektā esošo. Lai energovadības sistēmas funkcijas darbotos pareizi arī pēc akumulatoru baterijas nomaiņas, akumulatoru baterija servisa centrā ir attiecīgi jāieprogrammē energovadības sistēmā.

UZMANĪBU

- Vienmēr izmantojiet tikai tādas akumulatoru baterijas, kurām nav vajadzīga apkope un kuras ir drošas pret noplūdēm, ar tādām pašām īpašībām, specifikāciju un izmēriem kā rūpnīcā uzstādītajai akumulatoru baterijai. Specifikācija ir norādīta uz akumulatoru baterijas korpusa.

- Pirms jebkuru darbu veikšanas ar akumulatoru baterijām izlasiet un ievērojiet brīdinājumus »»  Lietošanas norādījumi 336. lappuse.

Vides aizsardzības norādījums

- ✘ Akumulatoru baterijas satur kaitīgas vielas, piemēram, sērskābi un svīnu. Tāpēc tās ir jāutilizē atbilstoši prasībām un nekādā gadījumā nedrīkst izmest sadzīves atkritumos.

Energovadības sistēma

Dzinēja iedarbināšanas spējas optimizēšana

Energovadības sistēma kontrolē elektroenerģijas sadali un tādējādi nodrošina, lai dzinēja iedarbināšanas brīdī vienmēr būtu pieejama pietiekama elektriskā enerģija.

Ja ar automašīnu, kas aprīkota ar parasto elektrisko sistēmu, ilgstoši netiek braukts, elektriskās ierīces, piemēram, imobilaizers, turpina patērēt elektroenerģiju un tādējādi pakāpeniski izlādē akumulatoru bateriju. Noteiktos apstākļos tas var radīt situāciju, kurā dzinēja iedarbināšanai vairs nepietiek elektriskās enerģijas. »

Jūsu automašīna ir aprīkota ar viedu energovadības sistēmu, kas kontrolē elektroenerģijas sadali. Tas ievērojami uzlabo iedarbināšanas spējas un pagarina akumulatoru baterijas kalpošanas laiku.

Galvenās energovadības sistēmā iekļautās funkcijas ir **akumulatoru baterijas diagnostika, miera strāvas kontrole un dinamiskā energovadība.**

Akumulatoru baterijas diagnostika

Akumulatora baterijas diagnostikas funkcija pastāvīgi uzrauga akumulatoru baterijas tehnisko stāvokli. Sensori reģistrē akumulatoru baterijas spriegumu, strāvu un temperatūru. Tas sistēmai ļauj noteikt akumulatoru baterijas uzlādes līmeni un pieejamo jaudu attiecīgajā brīdī.

Miera strāvas kontrole

Miera strāvas kontrole samazina enerģijas patēriņu, kad automašīna ir novietota stāvēšanai. Kad aizdedze ir izslēgta, sistēma kontrolē elektroenerģijas padevi dažādām elektriskajām ierīcēm. Sistēma nem vērā arī akumulatoru baterijas diagnostikas datus.

Atkarībā no akumulatoru baterijas uzlādes līmeņa atsevišķas ierīces tiek cita pēc citas izslēgtas, lai izvairītos no akumulatoru baterijas pārmērīgas izlādēšanas un tādējādi saglabātu iespēju iedarbināt dzinēju.

Dinamiskā energovadība

Brauciena laikā dinamiskā energovadība sadala pieejamo elektroenerģiju dažādām ierīcēm un sistēmām atbilstoši to vajadzībām. Dinamiskā energovadība nodrošina, ka netiek patērēts vairāk elektriskās enerģijas, nekā tiek saražots, un tādējādi tiek nodrošināta optimāla akumulatoru baterijas uzlāde.

Norādījums

- Arī energovadības sistēma nevar pārvarēt fizikas likumu noteiktos ierobežojumus. **Nemiet vērā, ka akumulatoru baterijas pieejamā jauda un kalpošanas laiks ir ierobežoti.**
- Ja pastāv risks, ka automašīnu nevarēs iedarbināt, iedegas ģenerātoru darbības traucējuma vai akumulatoru baterijas zema uzlādes līmeņa kontrollampīna  88. lap-puse.

Akumulatoru baterijas izlādēšanās

Saglabāt iedarbināšanas spēju ir prioritāte.

Īsi braucieni, braukšana pilsētas satiksmē un aukstos laika apstākļos stipri noslogo akumulatoru bateriju. Šādos apstākļos tiek patērēts daudz elektriskās enerģijas, bet saražots – tikai nedaudz. Kritiskas ir arī situācijas, kurās dzinējs nedarbojas un elektriskās ierīces ir izslēgtas. Šādā gadījumā enerģija tiek patērēta, bet vietā netiek saražota.

Tieši šādās situācijās jūs varat novērot aktīvu energovadības sistēmas iekļaušanos elektroenerģijas sadales procesā.

Kad automašīna ir novietota ilgstošai stāvēšanai

Ja jūs nebraucat ar automašīnu dažas dienas vai nedēļas, energovadības sistēma pakāpeniski izslēdz elektriskās ierīces vai samazina to patērēto strāvu. Tādējādi mazinās elektroenerģijas patēriņš, un dzinēja iedarbināšanas spējas saglabājas ilgākā laika periodā. Noteiktos apstākļos dažas komforta funkcijas, piemēram, atslēgšana, izmantojot tālvadību, var nebūt pieejamas. Pēc aizdedzes ieslēgšanas un dzinēja iedarbināšanas komforta funkcijas atkal ir pieejamas.

Kad dzinējs ir izslēgts

Piemēram, ja klausāties radio, kamēr dzinējs ir izslēgts, akumulatoru baterija izlādējas.

Ja elektroenerģijas patēriņa dēļ pastāv risks, ka dzinēju nebūs iespējams iedarbināt, automašīnās ar vadītāja informācijas sistēmu* parādās ziņojuma teksts.

Šis norādījums informē vadītāju, ka ir jāiedarbina dzinējs, lai atkal uzlādētu akumulatoru bateriju.

Kad dzinējs darbojas

Neskatoties uz to, ka braukšanas laikā tiek ražota elektroenerģija, akumulatoru baterija

var izlādēties. Tas galvenokārt notiek gadījumos, kad tiek saražots neliels, bet patērēts liels elektroenerģijas daudzums un akumulatoru baterijas uzlādes līmenis nav optimāls.

Lai atkal atjaunotu elektroenerģijas patēriņa līdzsvaru, sistēma uz laiku izslēdz ierīces, kuras patērē īpaši daudz enerģijas, vai samazina to patērēto strāvu. Īpaši daudz elektroenerģijas patērē apsildes sistēmas. Ja jūs pamanāt, ka nedarbojas, piemēram, sēdekļu apsilde* vai aizmugurējā stikla apsilde, iespējams, ka tās ir īslaicīgi izslēgtas vai noregulētas tā, lai samazinātu sildīšanas jaudu. Sistēmas atkal varēs lietot, tiklīdz patēriņa līdzsvars atjaunosies un būs pieejams pietiekams elektroenerģijas daudzums.

Jūs varat arī manīt, ka dzinēja brīvgaitas apgrīzieni nedaudz paaugstinās. Tas ir normāli un nav iemesls satraukumam. Kad brīvgaitas apgrīzieni paaugstinās, palielinās elektroenerģijas pieprasījums un akumulatoru baterija tiek uzlādēta.

Riteņi

Riteņi un riepas

Vispārēji norādījumi

- Pirmo 500 km laikā ar **jaunām rieпām** brauciet īpaši piesardzīgi.
- Pārbrauciet ceļa apmales un tamlīdzīgu šķēršļus tikai lēni un taisnā leņķī.
- Laiku pa laikam pārbaudiet, vai rieпām nav bojājumu (dūrumu, griezumumu, plīsumu un izciļņu). Izņemiet no rieпu protektoriem svešķermeņus.
- Nekavējoties nomainiet riteņus vai rieпas, ja tie ir bojāti.
- Sargājiet rieпas no saskares ar eļļu, smērvielām un degvielām.
- Ja kāds no ventīļu aizsargvāciņiem ir pazudis, nekavējoties uzstādiet tā vietā jaunu.
- Pirms noņemšanas iezīmējiet riteņus, lai, atkal uzstādot tos atpakaļ, varētu saglabāt to pašu griešanās virzienu.
- Novietojiet noņemtos riteņus un rieпas vēsā, sausā un pēc iespējas tumšā vietā.

Zemprofila rieпas

Zemprofila rieпām ir platāks rieпas protektors, lielāks riteņa diska diametrs un mazāks

rieпas sānu augstums. Tāpēc to braukšanas īpašības raksturojas ar asāku reakciju un vadāmību.

Zemprofila rieпas var sabojāt ātrāk nekā standarta rieпas, piemēram, pārbraucot nelielā dziļumā, bedres, kanalizācijas vākus un ceļa apmales. Ļoti svarīgs ir pareizs rieпu spiediens»»» 344. lappuse .

Lai izvairītos no rieпu un disku bojājumiem, pa sliktiem ceļiem vienmēr brauciet īpaši piesardzīgi.

Ik pēc 3000 km veiciet riteņu vizuālu pārbaudi.

Ja rieпas vai diski ir bijuši pakļauti stipriem triecieniem vai ir bojāti, sazinieties ar servisa centru, lai pārbaudītu, vai nav nepieciešama rieпu nomaiņa.

Zemprofila rieпas var nolietoties ātrāk nekā standarta rieпas.

Neredzami bojājumi

Rieпu disku bojājumi bieži vien ir neredzami. Neierastas **vibrācijas** parādīšanās un automašīnas **vilkšana uz sāniem** var norādīt uz kādas rieпas bojājumu. Ja rodas aizdomas, kā kāds no riteņiem ir bojāts, nekavējoties samaziniet ātrumu. Pārbaudiet, vai rieпām nav bojājumu. Ja nekādi ārēji bojājumi nav konstatējami, lēni un piesardzīgi brauciet uz tuvāko servisa centru, lai pārbaudītu automašīnu. »

Riepā nonākuši svešķermeņi

- Riepā nonākušus svešķermeņus atstājiet tajā, ja tie ir nonākuši līdz riepas iekšienei!
- Ja automašīna ir aprīkota ar riepu avārijas remonta komplektu, veiciet riepas hermetizēšanu, vadoties pēc norādījumiem, kas sniegti sadaļā»» 47. lappusē. Remontu vai nomaiņu veiciet servisa centrā. CUPRA iesaka apmeklēt CUPRA specializēto servisa centru vai kādu no SEAT pilnvarotajiem izplatītājiem.

Riepu iekšpusē protektora tuvumā iepildīta speciāla blīvēšanai paredzēta masa, kas, apkaujoties defekta vietai, uz laiku noblīvē riepu gadījumos, kad tajā nonāk kāds svešķermenis.

Riepas ar noteiktu griešanās virzienu

Riepu ar noteiktu griešanās virzienu sāni ir marķēti ar bultiņām. Noteikti ievērojiet norādīto griešanās virzienu. Tādējādi tiek nodrošinātas optimālas gaitas īpašības attiecībā uz akvaplanēšanu, saķeres spējām, trokšņa līmeni un nodilumu.

Aprīkošana ar piederumiem

CUPRA specializētie servisa centri un SEAT pilnvarotie izplatītāji ir informēti par tehniskajām iespējām saistībā ar riepu, disku un disku centra vāciņu nomaiņu un papildu aprīkošanu ekspluatācijas laikā.

Riepu ātruma indeksi

Riepas ātruma indekss norāda maksimālo braukšanas ātrumu, ar kuru drīkst pārvietoties, izmantojot šo riepu.

P	maks. 150 km/h (93 mph)
Q	maks. 160 km/h (99 mph)
R	maks. 170 km/h (106 mph)
S	maks. 180 km/h (112 mph)
T	maks. 190 km/h (118 mph)
U	maks. 200 km/h (124 mph)
H	maks. 210 km/h (130 mph)
V	maks. 240 km/h (149 mph)
Z	virš 240 km/h (149 mph)
W	maks. 270 km/h (168 mph)
Y	maks. 300 km/h (186 mph)

Daži riepu ražotāji izmanto riepu, kuru maksimāli pieļaujamais braukšanas ātrums pārsniedz 240 km/h (149 mph), tīpa apzīmējumos burtu kombināciju „ZR”.

UZMANĪBU

- Pirmo 500 km laikā jaunām riepām nav optimālas saķeres. Brauciet īpaši uzmanīgi – negadījumu risks!
- Nekad nebrauciet ar bojātām riepām! Pastāv negadījumu risks!
- Ja brauciena laikā parādās neparasta vibrācija vai automašīnas vilkme uz sāniem,

nekavējoties apstādiniet automašīnu un pārbaidiet riepas.

- Nelietojiet lietotas riepas, kuru kalpošanas vēsture jums nav zināma.

Jauni riteņi un riepas

Iesakām visus darbus, kas saistīti ar riepām vai riteņiem, veikt servisa centrā. Servisa centra darbiniekiem ir nepieciešamā iemaņas, kā arī speciāli instrumenti un atbilstošas rezerves daļas.

- Pat ziemas riepas zaudē saķeri uz ledus. Ja esat uzstādījis jaunas riepas, brauciet pirmos 500 km uzmanīgi un ar nelielu ātrumu.
- Uz visiem 4 riteņiem ir jābūt uzstādītām vienādas konstrukcijas un izmēra (apkārtmēra) riepām, ja iespējams, ar vienādu protektora rakstu.
- Ja iespējams, nemainiet tikai vienu riepu, bet vismaz abas riepas uz vienas ass.
- Pirms jaunu riepu vai disku iegādes konsultējieties ar servisa centru, ja vēlaties riepas un disku automašīnai uzstādīt kombinācijā, kas atšķiras no rūpnīcā uzstādītās. »» 

Riteņi

Jūsu automašīnai atbilstošo riteņu un riepu izmērus var noskaidrot automašīnas pavad-dokumentos (piemēram, EEK atbilstības ser-tifikātā vai COC¹⁾). Automašīnas pavaddokumu-menti ir atkarīgi no valsts.

Ja rezerves riteņa konstrukcija atšķiras no pārējo riteņu konstrukcijas, piemēram, kad automašīna ir aprīkota ar ziemas riepām vai īpaši platām riepām, rezerves ritenis jāizmanto tikai avārijas situācijā un īslaicīgi, ievērojot īpaši piesardzīgu braukšanas veidu. Tas pēc iespējas ātri atkal ir jānomaina ar parastu komplektam atbilstošu riteni.

Pilnpiedziņas automašīnās visiem 4 riteņiem jābūt aprīkoti ar vienas markas, vienādas konstrukcijas un protektora raksta riepām, lai pastāvīgas riteņu apgriezību atšķirības ne-sabojātu piedziņas sistēmu. Šī iemesla dēļ riepās bojājuma gadījumā drīkst izmantot ti-kai tādu rezerves riteni, kura aploces apkār-tmērs ir tāds pats kā parastajām riepām.

Ražošanas datums

Ražošanas datums ir norādīts riepās sānos (vai riteņā iekšpusē):

DOT . . . 2218 . . .

Piemēram, šāds uzraksts nozīmē, ka riepa ir ražota 2018. gada 22. nedēļā.

¹⁾ COC = *Certificate of Conformity*.

⚠ UZMANĪBU

- Izmantojiet tikai riepu un disku kombinācijas un piemērotas riteņu skrūves, kuras CUPRA ir atļāvis lietošanai. Pretējā gadījumā automašīnu var sabojāt un izraisīt negadījumu.
- Tehnisku iemeslu dēļ citu automašīnu riteņus nevar izmantot un dažos gadījumos neder pat riteņi no tā paša automašīnas modeļa.
- Noteikti pārliecinieties, ka jūsu izvēlētais riepās nodrošina konstrukcijai vajadzīgo atstarpi. Izvēloties rezerves riepās, nedrīkst vadīties tikai pēc nominālā izmēra, jo, neskatoties uz to, ka norādītais nominālais izmērs ir vienāds, riepās atkarībā no ražojuma var būtiski atšķirties. Ja atstarpe ir nepietiekama, var rasties riepu vai automašīnas bojājumi, kuru dēļ var būt apdraudēta satiksmes drošība. Negadījuma risks!
- Riepās, kas ir vecākas par 6 gadiem, drīkst lietot tikai ārkārtas gadījumā un tikai tad, ja ievēro atbilstoši piesardzīgu braukšanas veidu.
- Jūsu automašīnai nav atļauts izmantot nulles spiediena riepās! Neatļautu riepu lietošana var izraisīt automašīnas bojājumus vai negadījumus.
- Ja tiek uzstādīti riteņu dekoratīvie diski, pārliecinieties, ka tie nodrošina pietiekamu

gaisa plūsmu bremžu sistēmas dzesēšanai. Negadījuma risks!

- Aerodinamiskie riteņu diski un/vai diski ar pieskrūvējamiem plastmasas elementiem (slēgts dizains) palielina varbūtību, ka iekšpusē uzkrājas ledus un sniegs. Ņemiet to vērā atkarībā no braukšanas situācijas, jo sniega vai ledus uzkrāšanās riteņos var izraisīt vibrāciju automašīnā, kad tā brauc ar ātrumu virs 40 km/h. Riteņu iekšpusē uzkrājušos ledu un sniegu ieteicams notīrīt ar siltu ūdeni.
- Braucot pa zemes ceļiem vai grants ceļiem ar lielu ātrumu vai sportiskā veidā, palielinās varbūtība, ka akmeņi iestrēgst ar plastmasas elementiem aprīkoto riteņu disku iekšpusē. Ja konstatējat, ka starp alumīnija sakausējuma disku un ieliktni ir iesprūduši akmeņi, varat mēģināt tos izņemt, izmantojot augstspiediena ūdens strūklu.

🌀 Vides aizsardzības norādījums

Vecas riepās ir jāutilizē saskaņā ar noteikumiem.

📖 Norādījums

- Lai uzzinātu par iespēju uzstādīt diskus vai riepās, kuri pēc izmēra atšķiras no CUPRA rūpnīcā uzstādītajiem diskkiem un riepām, kā arī par atļautajām priekšējās ass

(1. ass) un aizmugurējās ass (2. ass) kombinācijām, sazinieties ar kādu no CUPRA servisa centriem.

- Nelietojiet lietotas riepas, kuru kalpošanas „vēsture” jums nav zināma.

Riepu kalpošanas ilgums

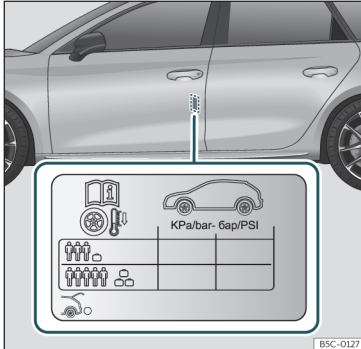

223. att. Riepu spiediena uzlīmes atrašanās vieta.

Pareizs riepu spiediens un līdzsvarots braukšanas veids pagarina riepu kalpošanas ilgumu.

- Pārbaudiet riepu spiedienu vismaz reizi mēnesī un papildus arī pirms katra garāka brauciena.

- Riepu spiedienu vienmēr pārbaudiet aukstās riepās. Nesamaziniet riepu spiedienu, kamēr tās ir siltas.

- Lielas noslodzes gadījumā atbilstoši pielāgojiet riepu spiedienu >>> 223. att. .

- Ja automašīna ir aprīkota ar riepu spiediena kontroles rādījumu, saglabājiet riepu spiedienu, kas atbilst nomainītajām riepām >>> 348. lappuse.

- Izvairieties no ātras braukšanas līkumos un straujiem paātrinājumiem.

- Regulāri pārbaudiet, vai riepas nav nevienmērīgi nodilušas.

Riepu spiediens

Informācija par riepu spiedienu ir norādīta uzlīmē uz vadītāja durvju B statnes >>> 223. att..

Pārāk zems vai pārāk augsts riepu spiediens būtiski saīsina riepu kalpošanas ilgumu un nelabvēlīgi ietekmē automašīnas gaitas īpašības. Pareizs riepu spiediens ir īpaši svarīgs, kad **braukšanas ātrums ir liels**.

Riepu spiediens ir jāpielāgo automašīnas noslodzei attiecīgajā brīdī. Ja automašīnu maksimāli piekrauj, riepu spiediens ir jāpalielina atbilstoši uz riepu spiediena uzlīmes >>> 223. att. norādītajai maksimālajai vērtībai.

Šādos gadījumos atcerieties arī par rezerves riteņiem: vienmēr uzturiet tā riepā augstāko automašīnai paredzēto spiediena vērtību.

Ja automašīnai ir kompakts pagaidu riteņis (125/70 R16 vai 125/70 R18), piepumpējiet tā riepu līdz 4,2 bar spiedienam atbilstoši riepu spiediena uzlīmē norādītajai vērtībai >>> 223. att..

Braukšanas veids

Ātra braukšana līkumos, strauji paātrinājumi un asa bremzēšana (kaucošas riepas) palielina riepu nodilumu.

Riteņu līdzsvarošana

Jaunas automašīnas riteņi ir līdzsvaroti. Tomēr automašīnas ekspluatācijas laikā dažādu apstākļu ietekmē var parādīties nelīdzsvarotība, par ko liecina stūres vibrācijas.

Tā kā nelīdzsvarotība veicina arī stūres iekārtas, riteņu balstiekārtas un riepu nodilumu, šādā gadījumā riteņi ir jālīdzsvaro no jauna. Riteņis ir jālīdzsvaro arī pēc jaunas riepas uzstādīšanas un pēc katra riepu remonta.

Nepareiza riteņu savirze

Nepareizs šasijas iestatījums ne tikai izraisa palielinātu riepu nodilumu, bet arī padara braucienu nedrošu. Ja riepas pārmērīgi nodilst, pārbaudiet riteņu sāngāzumu un savirzi CUPRA specializētajā servisa centrā vai pie kāda no SEAT pilnvarotajiem izplatītājiem.

⚠ UZMANĪBU

Ja riteņus un riepas lieto nepareizi, var pēkšņi samazināties riepu spiediens, atdalīties riepu protektori un riepas var pārsprāgt.

- Automašīnas vadītājs ir atbildīgs par pareizu spiedienu visās automašīnās riepās. Ieteicamais riepu spiediens ir norādīts uz uzlīmes»» 223. att. .
- Regulāri pārbaudiet riepu spiedienu un vienmēr uzturiet to atbilstošu norādītajām vērtībām. Pārāk zema spiediena dēļ riepa var sakarst tik stipri, ka var atdalīties riepas protektors un riepa var pārsprāgt.
- Aukstās riepās vienmēr uzturiet pareizu spiedienu, kas atbilst uz uzlīmes norādītajam»» 223. att. .
- Regulāri pārbaudiet spiedienu aukstās riepās. Ja nepieciešams, noregulējiet spiedienu aukstās riepās.
- Regulāri pārbaudiet, vai riepām nav nodiluma vai bojājumu pazīmju.
- Nekad nepārsniedziet uzstādītajām riepām pieļaujamo maksimālo braukšanas ātrumu un kravnesību.

🌸 Vides aizsardzības norādījums

Pārāk zems riepu spiediens palielina degvielas patēriņu.

Nodiluma indikatori

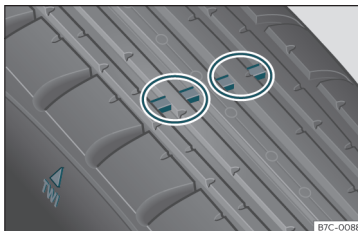

224. att. Riepas protektors: nodiluma indikatori.

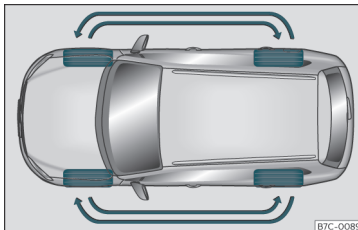

225. att. Riteņu apmaiņa vietām.

Originālo riepu protektora pamatā perpendikulāri griešanās virzienam atrodas 1,6 mm augsti nodiluma indikatori»» 224. att. . Burti "TWI" vai trīsstūra simboli uz riepu sāniem norāda nodiluma indikatoru atrašanās vietas.

Minimālais pieļaujamais protektora dziļums¹⁾ ir sasniegts, kad riepas ir nobrauktas līdz nodiluma indikatoriem. Nomainiet riepas ar jaunām »» ⚠.

Riteņu apmaiņa vietām

Lai nodrošinātu, ka visi riteņi nolietojas vienmērīgi, ir ieteicams regulāri apmainīt riteņus vietām atbilstoši norādītajai shēmai »» 225. att.. Šādi rīkojoties, var nodrošināt, lai visu riepu kalpošanas laiks būtu apmēram vienāds.

⚠ UZMANĪBU

Riepas ir jānomaina vēlākais tad, kad tās ir nobrauktas līdz nodiluma indikatoram. Pretējā gadījumā pastāv negadījumu risks!

- Tas ir īpaši nozīmīgi tad, ja brauciens notiek sliktos laika apstākļos, piemēram, lietū un sala laikā. Šādos apstākļos ir svarīgi, lai riepu protektora dziļums būtu iespējami lielāks un aptuveni vienāds riepām uz priekšējās un pakalējās ass.
- Drošības apdraudējums, ko rada pārāk mazs riepu protektora dziļums, ir īpaši negatīvi jūtams tādās braukšanas situācijās kā „akvaplanēšana“, dziļu pelķu šķērsošana, braukšana līkumos un bremsēšana.
- Ja braukšanas ātrums nav atbilstošs, vadītājs var zaudēt kontroli pār automašīnu.

¹⁾ Ievērojiet attiecīgās valsts likumdošanu.

Riteņa skrūves

Diski un riteņa skrūves ir savstarpēji konstruktīvi saskaņotas. Mainot riteņu diskus (piemēram, uzstādot vieglmetāla riteņu diskus vai riteņus ar ziemas riepiem), vienmēr ir jālieto tiem paredzētās riteņa skrūves ar pareizu garumu un sfēriskās virsmas formu. No tā ir atkarīgs drošs riteņu stiprinājums un bremžu sistēmas darbība.

Riteņa skrūvēm jābūt tīrām un viegli skrūvējamām.

Lai atlaistu riteņu drošības skrūves*, ir jālieto īpašs adapteris»» 50. lappuse .

UZMANĪBU

Riteņa skrūves nekad nedrīkst apstrādāt ar smērvielām vai eļļu.

- Izmantojiet tikai riteņa skrūves, kas piemērotas attiecīgajam diskam.
- Ja riteņa skrūvju pievilkšanas spēka moments ir pārāk mazs, riteņi brauciena laikā var atskrūvēties. Negadījumu risks! Pārāk liels pievilkšanas spēka moments var izraisīt riteņa skrūvju un attiecīgi stiprinājuma vītņu bojājumus.

PIESARDZĪBA

Par paredzēto riteņa skrūvju pievilkšanas spēka momentu tērdauda un vieglmetāla diskjiem, lūdzu, skatiet»» 53. lappuse .

Ziemas riepas

- Lietojiet ziemas riepas **uz visiem četriem** riteņiem.
- Lietojiet tikai ziemas riepas, kas ir atļautas jūsu automašīnai.
- Nemet vērā, ka, braucot ar ziemas riepiem, atļautais maksimālais ātrums var būt mazāks.
- Pārlicinieties, ka ziemas riepiem ir pietiekams **protektora dziļums**.
- Pēc riteņu uzstādīšanas pārbaudiet riepu spiedienu. Ievērojiet spiediena vērtības, kas norādītas uz vadītāja durvju B statnes »» 344. lappuse .

Ziemas ceļa apstākļos ziemas riepas būtiski uzlabo automašīnas gaitas īpašības. Vasaras riepas savas konstrukcijas (platuma, gumijas sastāva, protektora raksta) dēļ ir mazāk noturīgas pret slidēšanu uz ledu un sniega. Tas jo īpaši attiecas uz automašīnām, kas ir aprīkotas **platprofila riepiem** un ar **lielam ātru-**

mam paredzētām riepiem (rieņu sānos ir apzīmējumi H, V vai Y).

Lietot drīkst tikai ziemas riepas, kas ir atļautas jūsu automašīnai. Automašīnai atbilstošo ziemas riepu izmērus var noskaidrot automašīnas pavaddokumentos (piemēram, EEK atbilstības sertifikātā vai COC¹⁾). Automašīnas pavaddokumenti ir atkarīgi no valsts.

Kad **rievas protektors** ir nobraukts līdz 4 mm dziļumam, ziemas riepas būtiski zaudē savu piemērotību ziemas apstākļiem.

Arī **novecojušas** ziemas riepas zaudē savas īpašības – arī tad, ja to protektora dziļums vēl būtiski pārsniedz 4 mm.

Ziemas riepiem ir noteikti braukšanas ātruma ierobežojumi atbilstoši riepas ātruma indeksam»» 342. lappuse .

Automašīnās, kas var pārsniegt attiecīgo maksimālo ātrumu, vadītāja redzes laukā ir jāpiestiprina atbilstošā **uzlīme**. Šādas uzlīmes ir pieejamas CUPRA specializētajā servisa centrā, pie kāda no SEAT pilnvarotajiem izplatītājiem vai specializētā servisa centrā. Ievērojiet citās valstīs spēkā esošos noteikumus, kas var būt atšķirīgi.

Ziemas riepu vietā var izmantot arī tā dēvētās „vissezonu riepas”.

¹⁾ COC = Certificate of Conformity.

Riteņi

V kategorijas ziemas riepu lietošana

Nemiet vērā, ka, lietojot V kategorijas ziemas riepas, vispārīgais spēkā esošais maksimālais braukšanas ātrums – 240 km/h (149 mph) – tehniski **ne vienmēr ir pieļaujams un jūsu automašīnai pieļaujamais ātrums var būt ievērojami zemāks**. Maksimālais ātrums šīm riepiem ir tieši atkarīgs no jūsu automašīnas maksimāli pieļaujamajām asslodzēm un uzstādīto riepu kravnesības.

Lai uzzinātu jūsu V kategorijas riepiem atļauto maksimālo braukšanas ātrumu, pamatojoties uz automašīnas un riepu raksturlielumiem, vislabāk sazinieties ar CUPRA specializēto servisa centru vai kādu no SEAT pilnvarotajiem izplatītājiem.

UZMANĪBU

Nekādā gadījumā nepārsniedziet jūsu ziemas riepiem atļauto maksimālo braukšanas ātrumu, jo pretējā gadījumā pastāv risks riepu bojājumu vai zaudētas automašīnas kontroles dēļ izraisīt negadījumus.

Vides aizsardzības norādījums

Pēc ziemas sezonas savlaicīgi atkal uzstādiet vasaras riepas. Apkārtējā gaisa temperatūrai pārsniedzot +7°C (+45°F), vasaras riepas uzlabo automašīnas gaitas īpašības. Vasaras riepiem ir zemāks rites trokšņa līmenis, mazāks riepu nodilums un degvielas patēriņš.

Sniega ķēdes

Sniega ķēdes drīkst uzstādīt **tikai uz priekšējiem riteņiem**. Tas attiecas arī uz **pilnpiedziņas** automašīnām.

- Pēc dažiem nobrauktiem metriem pārbaudiet un koriģējiet sniega ķēžu novietojumu atbilstoši ražotāja pievienotajai uzstādīšanas instrukcijai.
- Nepārsniedziet maksimālo braukšanas ātrumu 50 km/h (30 mph).
- Ja, neraugoties uz uzstādītajām sniega ķēdēm, pastāv buksēšanas risks, ir ieteicams ESC sistēmā deaktivizēt vilkmes kontroli (TCS)»» 281. lappuse, ESC un TCS ieslēgšana un izslēgšana.

Ziemas ceļa apstākļos sniega ķēdes uzlabo ne tikai *vilkmes spēku*, bet arī *bremzēšanas īpašības*.

Tehnisku iemeslu dēļ sniega ķēžu lietošana ir atļauta tikai noteiktām, tālāk norādītajām riepu un disku kombinācijām.

Riepas	Riteņa disks	Sniega ķēdes
215/55 R17	7,5Jx17 ET40	Posms maks. 15 mm
225/55 R17	7,5Jx17 ET40	Posms maks. 9 mm
225/50 R18	8x18 ET40	
245/45 R18	8x18 ET40	
245/40 R19	8x19 ET40	

Pārējiem izmēriem sniega ķēdes uzstādīt nedrīkst.

Pirms sniega ķēžu uzstādīšanas jums ir jānoņem visi esošie riteņu dekoratīvie diski.

UZMANĪBU

Nepiemērotu sniega ķēžu izmantošana vai nepareiza sniega ķēžu uzstādīšana var izraisīt negadījumus un smagus savainojumus.

- Vienmēr izmantojiet pareizās sniega ķēdes.
- Ievērojiet sniega ķēžu ražotāja pievienoto montāžas instrukciju.
- Ar uzstādītām sniega ķēdēm nekad nebrauciet ātrāk kā atļauts.

PIESARDZĪBA

- Kad braucat ceļa posmos, kuros nav sniega, noņemiet sniega ķēdes. Pretējā gadījumā sniega ķēdes var ietekmēt automašīnas gaitas īpašības, sabojāt riepas un ātri nolietoties.

Praktiski padomi

- Sniega ķēdes, kurām ir tiešs kontakts ar riteņa disku, var saskrāpēt vai sabojāt riteņa disku. CUPRA iesaka izmantot apvalkā esošas sniega ķēdes.

Riepu spiediena kontrole

Kontrollampīna

⚠ iedegas

Viena vai vairāku riteņu riepu spiediens ir būtiski samazinājies attiecībā pret vadītāja iestatīto riepu spiedienu, vai riepas struktūra ir bojāta.

Papildus var skanēt brīdinājuma signāls, un mērinstrumentu bloka ekrānā var tikt rādīts atbilstošs teksta ziņojums.

🚗 **Nebrauciet tālāk!** Apturiet automašīnu, tiklīdz tas ir droši iespējams. Pārbaudiet visas riepas un spiedienu tajās. Nomainiet bojātās riepas.

⚠ mirgo

Sistēmas darbības traucējums.

Kontrollampīna apmēram vienu minūti mirgo un pēc tam deg pastāvīgi.

Ja riepu spiediens ir pareizs, izslēdziet un no jauna ieslēdziet aizdedzi. No jauna nokalibrējiet riepu spiediena kontroles rādījumus» 349. lappuse. Ja traucējums joprojām pastāv, vērsieties servisa centrā.

Pēc aizdedzes ieslēgšanas uz īsu brīdi iedegas dažas brīdinājuma lampiņas un kontrol-

lampiņas, norādot uz darbaspēju pārbaudi. Tas nodziest pēc dažām sekundēm.

⚠ UZMANĪBU

Nemiet vērā drošības norādījumus »» ⚠
Brīdinājuma lampiņas un kontrollampīnas 89. lappuse.

Riepu spiediena kontroles rādījums

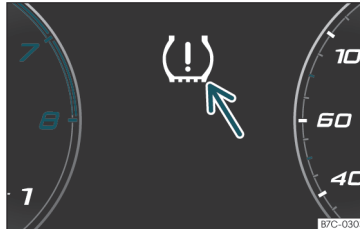

226. att. Mērinstrumentu bloks: brīdinājums par riepu spiediena zudumu.

Riepu spiediena kontroles sistēma izmanto ABS sensorus, lai salīdzinātu katra riteņa individuālo griešanās ātrumu un tādējādi arī dinamisko rādīšanu.

Ja vienas vai vairāku riepu veiktais attālums viena apgrieziena laikā izmainās, riepu spiediena kontroles rādījumā mērinstrumentu bloka ekrānā iedegas kontrollampīna un vadītājam tiek sniegts brīdinājums»» 226. att..

Ja brīdinājums skar tikai vienu riepu, tiek parādīta attiecīgās riepas atrašanās vieta.

⚠ **Spiediena zudums: pārbaudiet spiedienu priekšējā kreisajā riepā!**

Riepas veikta attāluma viena apgrieziena laikā izmaiņas

Riepas veiktais attālums viena apgrieziena laikā var izmainīties tālāk minētajos gadījumos.



- Riepas spiediens ir ticis manuāli izmainīts.
- Gaisa spiediens riepās ir nepietiekams.
- Riepas struktūra ir bojāta.
- Automašīna ir nevienmērīgi noslogota.
- Vienas ass riteņi ir noslogoti vairāk, piemēram, smagas kravas dēļ.
- Uz riteņiem ir uzstādīts sniega ķēdes.
- Ir uzstādīts kompaktais pagaidu riteņi.
- Uz vienas ass ir nomainīts kāds no riteņiem.

Noteiktos apstākļos riepu spiediena kontroles rādījums ⚠ var darboties ierobežoti vai nedarboties vispār, piemēram, ja automašīnu vada sportiski, ziemas apstākļos, uz ceļiem bez cieta seguma vai ar uzstādītām sniega ķēdēm.

Riteņi

Riepu spiediena kontroles rādījuma kalibrēšana

Kad ir izmainīts riepu spiediens vai nomainīts viens vai vairāki riteņi, riepu spiediena kontroles rādījums ir no jauna jākalibrē. Tas attiecas arī uz gadījumu, kad tiek veikta priekšējo riteņu apmaiņa vietām ar aizmugurējiem.

- Ieslēdziet aizdedzi.
- Saglabājiet jauno gaisa spiediena vērtību informācijas un izklaides sistēmā: funkcionālā virsma  >  > **Automašīnas statuss** >>> 93. lappuse .
- **VA!** izmantojiet izvēlni **Palīgsistēmas** mērinstrumentu blokā >>> 75. lappuse .

Normāla brauciena apstākļos sistēma kalibrējas patstāvīgi atbilstoši vadītāja izvēlētajam riepu spiedienam un uzstādītajām riepām. Pēc garāka brauciena ar dažādu braukšanas ātrumu kalibrētās vērtības tiek reģistrētas un uzraudzītas.

Ja riepu noslodze ir liela, piemēram, smagas kravas dēļ, riepu spiediens pirms kalibrēšanas ir jāpalielina līdz ieteiktajai kopējā riepu spiediena vērtībai >>> **223. att.** .

UZMANĪBU

Ja spiediens riepās atšķiras vai ir pārāk zems, riepas var sabojāt un vadītājs var zaudēt kontroli pār automašīnu, tādējādi izraisot smagus un pat nāvējošus savainojumus.

- Ja kontrollampa () iedegas, nekavējoties samaziniet ātrumu un izvairieties no pēkšņām virziena maiņām un bremsēšanas manevriem. Pēc iespējas ātrāk apturiet automašīnu un pārbaudiet visu riepu gaisa spiedienu un stāvokli.

- Riepu spiediena kontroles sistēma var darboties pareizi tikai tad, ja visas riepas aukstā stāvoklī ir piepūpētas līdz pareizam spiedienam.

- Ja riepa nav plakana un tūlītēja riteņa nomaiņa nav nepieciešama, ar nelielu ātrumu brauciet uz tuvāko servisa centru, lai pārbaudītu un koriģētu riepu spiedienu.

Norādījums

- Kad ar jaunām riepām pirmo reizi tiek braukts ar lielu ātrumu, tās var nedaudz izplesties un tādējādi izsaukt vienreizēju gaisa spiediena brīdinājumu.

- Ja tad, kad aizdedze ir ieslēgta, tiek konstatēts pārāk zems riepu spiediens, atskan akustisks brīdinājums. Ja sistēmā ir darbības traucējums, akustisks brīdinājums neatskan.

- Ja ilgstoši brauc pa ceļiem ar grants segumu vai automašīnu vada sportiskā veidā, riepu spiediena kontroles sistēma var īslaicīgi deaktivizēties. Kontrollampa ziņo par darbības traucējumu, bet atkal nodziest, kad ceļa apstākļi vai braukšanas veids izmainās.

- Nekad nepaļaujieties tikai uz riepu spiediena kontroles sistēmu. Regulāri pārbaudiet riepas, lai pārliecinātos, ka riepu spiediens ir pareizs un riepām nav redzamu bojājumu pazīmju, piemēram, dūrienu, griezumumu, pļisumu un izciļņu. Ja riepas protektorā ir iekērušies svešķermeņi, izņemiet tos, kamēr tie nav iespiedušies riepas iekšienē.

- Riepu spiediena kontroles rādījums nedarbojas, ja ESC vai ABS sistēmā ir darbības traucējums >>> 279. lappuse .

Kompaktais pagaidu ritenis

Kompaktā pagaidu riteņa atrašanās vieta un izmantošana

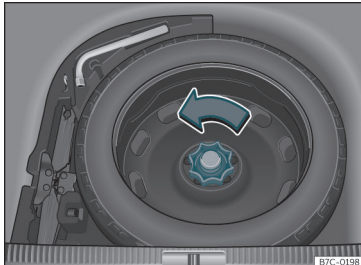

227. att. Bagāžas nodalījumā: pacelta bagāžas nodalījuma grīda.

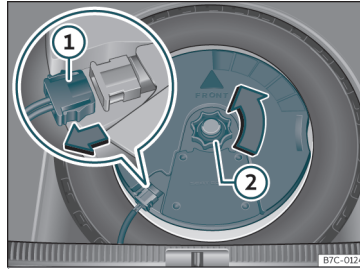

228. att. Bagāžas nodalījumā: zemfrekvenču akustiskās sistēmas izņemšana.

Kompaktais pagaidu ritenis atrodas zem grīdas bagāžas nodalījumā un ir nostiprināts ar spārnskrūvi.

Kompaktais pagaidu ritenis ir paredzēts tikai īslaicīgai izmantošanai. Pēc iespējas drīzāk pārbaudiet un nomainiet to CUPRA speciāl-zētājā servisa centrā, pie kāda no SEAT pilnvarotajiem izplatītājiem vai specializētā servisa centrā.

Kompakto pagaidu riteni nedrīkst aizstāt ar citai automašīnai paredzētu rezerves riteni.

Kompaktā pagaidu riteņa izņemšana

- Paceliet bagāžas nodalījuma grīdu un turiet to paceltā stāvoklī, lai varētu izņemt kompakto pagaidu riteni»»» 145. lappuse .
- Izskrūvējiet spārnskrūvi pretēji pulksteņa rādītāju kustības virzienam»»» 227. att. .

- Izņemiet kompakto pagaidu riteni.

Kompaktā pagaidu riteņa izņemšana automašīnās ar BEATS Audio sistēmu ar 10 skaļruņiem (ar zemfrekvenču akustisko sistēmu)*

Lai varētu izņemt kompakto pagaidu riteni, vispirms ir jāizņem zemfrekvenču akustiskā sistēma.

- *Automašīnas bez regulējamas bagāžas nodalījuma grīdas:* lai izņemtu, pavelciet bagāžas nodalījuma grīdu (paklāju) uz augšu.
- *Automašīnas ar regulējamu bagāžas nodalījuma grīdu:* paceliet bagāžas nodalījuma grīdu un nostipriniet to, kā aprakstīts »»» 145. lappuse.
- Atvienojiet zemfrekvenču akustiskās sistēmas kabeli»»» 228. att. ①.
- Izskrūvējiet spārnskrūvi pretēji pulksteņa rādītāju kustības virzienam»»» 228. att. ②.
- Izņemiet zemfrekvenču akustisko sistēmu un rezerves riteni.
- Kad kompakto pagaidu riteni ievieto atpakaļ, zemfrekvenču akustiskā sistēma ir uzmaņīgi jāievieto riteņa diskā. Bultiņai „FRONT“ uz zemfrekvenču akustiskās sistēmas ir jābūt vērstai uz priekšu.
- Pievienojiet atpakaļ akustiskās sistēmas kabeli un cieši pievelciet spārnskrūvi, griežot to

Riteņi

pulksteņa rādītāju kustības virzienā, līdz *zemfrekvenču akustiskā sistēma* un ritenis ir droši nostiprināti.

Sniega ķēdes

Tehnisku iemeslu dēļ uz kompakta pagaidu riteņa uzstādīt sniega ķēdes nav atļauts.

Ja braucienam ir jāizmanto sniega ķēdes un ir bojāta kāda no priekšējo riteņu riepām, nomainiet vienu no aizmugurējiem riteņiem pret kompakto pagaidu riteņi. Tad uzlieciet noņemtajam aizmugurējam riteņim sniega ķēdes un uzstādiet to bojātā priekšējā riteņa vietā.

- Uz kompakta pagaidu riteņa diska nedrīkst uzstādīt parastās vasaras vai ziemas riepas.
- Braucot ar kompakto pagaidu riteņi, pastāv iespēja, ka ACC braukšanas laikā automātiski izslēdzas. Pirms brauciena izslēdziet sistēmu.

UZMANĪBU

- Pēc kompakta pagaidu riteņa uzstādīšanas pēc iespējas drīzāk ir jāpārbauda riepu spiediens. Pretējā gadījumā pastāv negadījumu risks! Informācija par riepu spiedienu ir norādīta uzlīmē uz vadītāja durvju B stānes»» 223. att. .
- Ja automašīnai ir uzstādīts kompaktais pagaidu ritenis, nekad nepārsniedziet 80 km/h (50 mph). Negadījumu risks!
- Ar kompakto pagaidu riteņi nebrauciet tālāk par 200 km!
- Izvairieties no maksimāliem paātrinājumiem, intensīvas bremzēšanas un straujas braukšanas līkumos. Negadījumu risks!
- Nekad nebrauciet ar vairāk nekā vienu kompakto pagaidu riteņi. Negadījumu risks!

Apkope

Apkope

Apkopes intervāli

Apkopes darbi un digitālais apkopes plāns

Veikto apkopes darbu reģistrēšana („digitālais apkopes plāns“)

CUPRA specializētais servisa centrs, SEAT pilnvarotais izplatītājs vai specializētais servisa centrs reģistrē veikto apkopju apliecības centrālā sistēmā. Pateicoties šai pārredzamajai apkopju vēstures dokumentācijai, informācija par veiktajiem apkopes darbiem ir iegūstama jebkurā laikā. CUPRA iesaka pēc katras apkopes pieprasīt apkopes apliecību, kurā ir norādīti visi sistēmā reģistrētie darbi.

Pēc katras jaunas apkopes apliecība tiek aizstāta ar atjauninātu versiju.

Dažos tirgos digitālais apkopes plāns nav pieejams. Šādā gadījumā CUPRA specializētais servisa centrs vai SEAT pilnvarotais izplatītājs informēs jūs par apkopes darbu dokumentāciju.

Apkopes darbi

Digitālajā apkopes plānā CUPRA specializētais servisa centrs, SEAT pilnvarotais izplatītājs vai specializētais servisa centrs reģistrē tālāk norādīto informāciju.

- Katras apkopes veikšanas laiks.
- Konkrētu remontdarbu ieteikumi, piemēram, drīzumā nepieciešama bremžu uzliku nomaiņa.
- Ja attiecībā uz apkopi esat izteicis kādu īpašu pieprasījumu. Jūsu servisa konsultants to atzīmē darba uzdevumā.
- Nomainītās automašīnas daļas un darba šķidrumi.
- Nākamās apkopes datums.

LongLife mobilitātes garantija ir spēkā līdz nākamajai tehniskajai apkopei. Šī informācija tiek reģistrēta visās tehniskajās apkopēs.

Apkopes darbu veids un apjoms katrai automašīnai var būt atšķirīgs. Par jūsu automašīnai veicamiem specifiskiem darbiem varat uzzināt servisa centrā.

⚠ UZMANĪBU

Ja apkopes neveic vai veic nepilnīgi un neievēro apkopju intervālus, automašīna var apstāties satiksmes plūsmā un izraisīt negatīvus un smagus savainojumus.

- Veiciet apkopes darbus CUPRA specializētajā servisa centrā, pie kāda no SEAT

pilnvarotajiem izplatītājiem vai autorizētā servisa centrā.

ⓘ PIESARDZĪBA

CUPRA nav atbildīgs par bojājumiem, kas radušies nepietiekamu darbu vai automašīnas rezerves daļu ierobežotas pieejamības dēļ.

ⓘ Norādījums

Regulāri apkopes darbi kalpo ne tikai, lai saglabātu automašīnas vērtību, bet nodrošina arī ekspluatācijas un satiksmes drošību. Tāpēc nodrošiniet, lai darbi tiktu veikti saskaņā ar CUPRA vadlīnijām.

Fiksētā apkope vai mainīgā apkope

Apkopes pasākumi iedalās **eļļas maiņas apkopēs un tehniskajās apkopēs**. Apkopes intervālu rādījumus mērinstrumentu bloka displejā kalpo kā atgādinājums, ka ir jāveic nākamā apkope.

Atkarībā no aprīkojuma, dzinēja veida un automašīnas ekspluatācijas apstākļiem, eļļas maiņas apkopes tiek iedalītas **fiksētās apkopēs un mainīgās apkopēs**.

Kā zināt, kurš no apkopes veidiem ir nepieciešams jūsu automašīnai?

- Skatiet tālākās tabulas.

Apkope

Eļļas maiņas apkope ^{a)}		
PR Nr.	Apko- pes veids	Apkopes intervāls
Q11	Fiksēta	Pēc katriem 5000 km vai pēc 1 gada ^{b)}
Q12		Pēc katriem 7500 km vai pēc 1 gada ^{b)}
Q13		Pēc katriem 10000 km vai pēc 1 gada ^{b)}
Q14		Pēc katriem 15000 km vai pēc 1 gada ^{b)}
Q16	Mainīga	Saskaņā ar apkopes intervālu rādījumu

^{a)} Dati attiecas uz normāliem ekspluatācijas apstākļiem.

^{b)} Atkarībā no tā, kas pienāk ātrāk.

Tehniskā apkope ^{a)}
Saskaņā ar apkopes intervālu rādījumu

^{a)} Dati attiecas uz normāliem ekspluatācijas apstākļiem.

Mainīgās apkopes specifika

Mainīgās apkopes gadījumā eļļas maiņas apkope ir jāveic tikai tad, ja tā automašīnai ir nepieciešama. Lai aprēķinātu, kad ir jāveic nomaina, tiek ņemti vērā konkrētie ekspluatācijas apstākļi un individuālais braukšanas veids.

Mainīgās apkopes gadījumā svarīgi ir standart motoreļļas vietā izmantot LongLife eļļu.

Ievērojiet informāciju par motoreļļas specifikācijām atbilstoši VW standartam >>> 329. lappuse.

Ja nevēlaties izmantot mainīgo apkopi, jūs varat izvēlēties fiksēto apkopi. Tomēr ņemiet vērā, ka fiksētā apkope var ietekmēt apkopes izmaksas. Jūsu servisa konsultants labprāt palīdzēs ar padomu.

Apkopes intervālu rādījums

CUPRA automašīnās apkopju termiņi parādās apkopes intervālu rādījumā mērinstrumentu blokā >>> 85. lappuse vai izvēlnē **Automašīnas iestatījumi** informācijas un izklaides sistēmā >>> 90. lappuse >>> 94. lappuse.

Apkopes intervālu rādījums ziņo par apkopju termiņiem gadījumos, kad ir jāveic eļļas maiņa vai tehniskā apkope. Kad ir jāveic attiecīgā apkope, var veikt arī citus nepieciešamos darbus, piemēram, nomainīt bremžu šķidrumu vai aizdedzes sveces.

Informācija par ekspluatācijas apstākļiem

Noteiktie intervāli un apkopes darbu apjoms parasti attiecas uz **normāliem ekspluatācijas apstākļiem**.

Ja automašīnu tiek izmantota **nelabvēlīgos ekspluatācijas apstākļos**, pirms nākamās plānotās apkopes vai arī starp noteiktajiem apkopes intervāliem ir jāveic daži papildu darbi.

Nelabvēlīgi ekspluatācijas apstākļi

- Degvielas ar augstu sēra saturu izmantošana.
- Bieži braucieni nelielos attālumos.
- Dzinēja ilgstoša darbināšana brīvgaitā (piemēram, taksometri).
- Automašīnas izmantošana putekļainos apgabalos.
- Bieža braukšana ar piekabi (atkarībā no aprīkojuma).
- Automašīnas lietošana pārsvarā intensīvā satiksmē ar pastāvīgām apstāšanās reizēm, piemēram, pilsētā.
- Automašīnas lietošana galvenokārt ziemā.

Tas jo īpaši attiecas uz tālāk norādītajām automašīnas daļām (atkarībā no aprīkojuma)

- Putekļu un putekšņu filtrs
- Pretalerģijas filtrs Air Care
- Gaisa filtrs
- Zobsiksna
- Cietdaļiņu filtrs
- Motoreļļa



Apkope

Jūsu servisa centra konsultants labprāt informēs jūs par nepieciešamību veikt apkopes darbus starp parastajiem apkopes intervāliem, ņemot vērā jūsu automašīnas ekspluatācijas apstākļus.

⚠ UZMANĪBU

Ja apkopes neveic vai veic nepilnīgi un neievēro apkopju intervālus, automašīna var apstāties satiksmes plūsmā un izraisīt negadījumus un smagus savainojumus.

- Veiciet apkopes darbus CUPRA specializētajā servisa centrā, pie kāda no SEAT pilnvarotajiem izplatītājiem vai autorizētā servisa centrā.

ⓘ PIESARDZĪBA

CUPRA nav atbildīgs par bojājumiem, kas radušies nepietiekamu darbu vai automašīnas rezerves daļu ierobežotas pieejamības dēļ.

Apkopes darbu apjoms

Apkopes apjomā ietilpst visi **periodisko apkopju darbi**, kas nepieciešami, lai uzturētu jūsu automašīnu drošu ekspluatācijai un satiksmei (**atkarīgs no ekspluatācijas apstākļiem un automašīnas aprīkojuma**, piemēram, dzinēja, pārnesumkārbas vai darba šķidrumiem). Periodisko apkopju darbi tiek iedalīti *pārbaudes darbos un apkopes darbos*.

Detalizētu informāciju par jūsu automašīnai nepieciešamajiem darbiem var saņemt

- pie jūsu CUPRA izplatītāja,
- pie jūsu SEAT pilnvarotā izplatītāja,
- jūsu servisa centrā.

Tehnisku iemeslu (t.i., automašīnas detaļu pastāvīgas pilnveidošanas) dēļ apkopes darbu apjoms var būt atšķirīgs. Jūsu CUPRA specializētā servisa centra, SEAT pilnvarotā izplatītāja vai servisa centra rīcībā jebkurā laikā ir informācija par katrām izmaiņām.

Papildpakalpojumu piedāvājums

Apstiprinātās rezerves daļas

SEAT oriģinālās rezerves daļas ir izstrādātas tieši jūsu automašīnai, un SEAT – jo īpaši no drošības viedokļa – tās ir apstiprinājis kā lietošanai atļautas. Šo rezerves daļu izpildījums, izmēru precizitāte un izejvielas precīzi atbilst rūpnīcas priekšrakstiem. Apstiprinātās SEAT oriģinālās rezerves daļas ir konstruētas tieši jūsu automašīnai. Tāpēc iesakām lietot SEAT oriģinālās rezerves daļas. SEAT nevar garantēt citu rezerves daļu uzticamību, drošumu un atbilstību.

Apstiprinātās rezerves daļas

Atbilstoši ražotāja priekšrakstiem lietotas, apstiprinātās rezerves daļas nodrošina papildu pakalpojumu, proti, iespēju nomainīt veselus elementu blokus, piemēram, dzinēju, pārnesumkārbu, cilindru galvas, vadības blokus, elektriskās detaļas utt.

Runa, protams, ir par **apstiprinātām daļām**, kas ir identiskas rūpnīcas nodrošinātajām rezerves daļām un kuru garantijas termiņš tāpēc ir tāds pats kā apstiprinātajām rezerves daļām.

Oriģinālie piederumi

Iesakām jūsu automašīnā lietot tikai CUPRA apstiprinātus oriģinālos piederumus. Šie piederumi ir apstiprināti kā uzticami, droši un piemēroti tieši jūsu automašīnas tipam. CUPRA nevar garantēt citu rezerves daļu uzticamību, drošumu un atbilstību.

Mobilitātes serviss (Service Mobility)

Iegādājoties jaunu CUPRA automašīnu, jūs iegūstat arī mobilitātes servisa nodrošinātās priekšrocības un aizsardzību.

Pirmo divu gadu laikā pēc pirkuma jūsu jaunā CUPRA automašīna automātiski un bez papildu izmaksām ir nodrošināta ar SEAT mobilitātes servisu.

Ja vēlaties turpināt izmantot šo servisu, varat pagarināt mobilitātes servisu ar nosacījumu, ka veicat ieteiktos pārbaudes un apkopes darbus CUPRA specializētajā servisa centrā vai pie kāda no SEAT pilnvarotajiem izplatītājiem.

Ja tehniska defekta vai avārijas gadījumā jūsu CUPRA automašīna uz ceļa apstājas, mūsu serviss garantē jūsu mobilitāti.

Lūdzu, ņemiet vērā, ka mobilitātes serviss var ietvert dažādus pakalpojumus atkarībā no valsts, kurā iegādājāties savu automašīnu. Lai iegūtu vairāk informācijas, lūdzu, sazinieties ar savu CUPRA specializēto servisa centru vai SEAT pilnvaroto izplatītāju, vai apmeklējiet savas valsts CUPRA mājas lapu internetā.

Garantija

Garantija nevainojamai darbībai

CUPRA specializētie servisa centri vai SEAT pilnvarotie izplatītāji garantē, ka pilnīgi jaunajām automašīnām nav defektu. Detalizētu informāciju par garantijas nosacījumiem un termiņu var noskaidrot pirkuma līgumā vai tam pievienotajos papildu dokumentos. Lai

iegūtu vairāk informācijas, lūdzu, sazinieties ar savu CUPRA specializēto servisa centru vai kādu no SEAT pilnvarotajiem izplatītājiem.

darbības reģions, utt.) attiecas arī uz augstsprieguma bateriju.

SEAT S.A. garantija elektromobiļu un hibrīdautomobiļu augstsprieguma baterijai

1. SEAT izplatītājs papildus iepriekšminētajām garantijām uzņemas garantiju viņa pārdoto automašīnu augstsprieguma baterijām attiecībā uz visiem materiālu vai rūpnīcas darba izpildījuma defektiem uz 8 gadiem vai 160.000 km atkarībā no tā, kurš no abiem notikumiem pienāk ātrāk.
2. Bateriju kapacitātes samazināšanās laikā gaitā ir konstrukcijas elementu noteikta īpašība, kas nav defekts šīs garantijas izpratnē.
3. Augstsprieguma bateriju garantija nav spēkā, ja defekts ir radies tā iemesla dēļ, ka baterija nav tikusi lietota, apkalpota vai apkopta atbilstoši lietošanas rokasgrāmatā sniegtajiem norādījumiem. It īpaši tas attiecas uz baterijas uzlādēšanu.
4. Turklāt, neatkarīgi no garantijas perioda, visi nosacījumi, kas saistīti ar pārdošanu veikušā SEAT izplatītāja likumīgo garantiju (priekšnosacījumi, defektu normas, galvenie izņēmumi, prasību risināšanas kārtība, garantijas perioda sākums un stāšanās spēkā, ga-

Regulāra kopšana

Kopšana un tīrīšana

Vispārēji norādījumi

Regulāra un lietpratīga kopšana palīdz saglabāt jūsu automašīnas vērtību. Tā var būt arī priekšnosacījums, lai korozijas izraisītu bojājumu un virsbūves lakas/krāsas pārklājuma defektu gadījumā varētu īstenot garantijas saistību izpildes pieprasījumu.

Nepieciešamie kopšanas līdzekļi ir pieejami servisa centrā. Ievērojiet uz iepakojuma sniegtos lietošanas norādījumus.

UZMANĪBU

- Nepareizi lietoti kopšanas līdzekļi var būt kaitīgi veselībai.
- Vienmēr glabājiet kopšanas līdzekļus drošā un bērniem nepieejamā vietā. Saindēšanās risks!



Vides aizsardzības norādījumi

- Iegādājoties kopšanas līdzekļus, izvēlieties videi draudzīgus produktus.
- Kopšanas līdzekļu atliekas nedrīkst izmest sadzīves atkritumos.

Automašīnas mazgāšana

Jo ilgāks laiks pāiet, līdz notirāt traipus, piemēram, kukaiņu paliekas, putnu mēslus, koku sveķus vai ielu kaisāmo sāli, jo lielākus bojājumus tie var nodarīt automašīnas virsmai. Augsta temperatūra, ko rada, piemēram, saules starojums, pastiprina šo netīrumu bojājošo iedarbību.

Pirms mazgāšanas atmērcējiet stiprus smērējumus ar lielu daudzumu ūdens.

Lai notīrītu cieši pielīpušus netīrumus, piemēram, kukaiņu paliekas vai koku sveķus, vislabāk ir izmantot lielu ūdens daudzumu un mikrošķiedras drānu.

Ziemā, kad pretapledošanas produktu izmantošanas periods ir beidzies, nomazgājiet arī automašīnas apakšu.

Augstspiediena mazgātājs

Ja mazgājat automašīnu ar augstspiediena mazgātāju, noteikti ievērojiet augstspiediena mazgātāja lietošanas instrukciju. Tas īpaši attiecas uz ūdens strūkļas spiediena regulēšanu un attālumu līdz automašīnai. Nekad nevērsiet ūdens strūkļu tieši uz sānu logu stiklu blīvgumijām, durvīm, degvielas tvertnes vācīņu vai panorāmas stikla jumtu*. Tas attiecas arī uz riepiem, kustīgām gumijas šļūtenēm, trokšņa izolācijas materiālu, sensoriem* vai kameru objektīviem*. Ievērojiet minimālo attālumu 40 cm.

Neizmantojiet augstspiediena mazgātāju sniega un ledus noņemšanai.

Nekādā gadījumā nelietojiet rotējošos uzgaļus vai dubļu frēzes.

Ūdens nedrīkst būt karstāks par 60°C.

Automātiskās mazgāšanas iekārtas

Pirms mazgāšanas apsmidziniet automašīnu.

Pārliecinieties, ka logi un panorāmas stikla jumts* ir aizvērti un stiklu tīrītāji ir deaktivizēti. Ievērojiet automātiskās mazgāšanas iekārtas operatora norādījumus, jo īpaši tad, ja automašīnai ir noņemama daļa.

Labāk izmantojiet automātiskās mazgāšanas iekārtas bez sukām.

Mazgāšana ar rokām

Notīriet automašīnu no augšas virzienā uz apakšu, izmantojot mikstu sūkli vai mazgāšanas suku. Lietojiet tikai tīrīšanas līdzekļus, kas nesatur šķīdinātājus.

Automašīnas ar matētu lakas/krāsas pārklājumu mazgāšana ar rokām

Lai izvairītos no mazgājot radītiem automašīnas bojājumiem, vispirms notīriet putekļus un stiprākus smērējumus. Lai notīrītu kukaiņu atliekas, smērvielu traipus un pirkstu nospiedumus, vislabāk izmantojiet matētam lakas/krāsas pārklājumam īpaši paredzētu tīrīšanas līdzekli.

Regulāra kopšana

Uzkļājiēt produktu, izmantojot mikrošķiedras drānu. Lai nesabojātu lakas/krāsas pārklājumu, izvairieties no pārmērīga spiediena.

Noskalojiet automašīnu ar lielu daudzumu ūdens. Pēc tam notīriet to ar neitrālu tīrīšanas līdzekli un mīkstu mikrošķiedras drānu.

Noskalojiet automašīnu ar lielu daudzumu ūdens un ļaujiet tai nožūt. Ja nepieciešams, notīriet ūdens paliekas ar ādas lupatiņu.

⚠ UZMANĪBU

- Mazgājiet automašīnu tikai ar izslēgtu aizdedzi un atbilstoši automatiskās mazgāšanas iekārtas operatora norādījumiem! Negadījuma risks!
- Kad tīrāt automašīnas apakšu vai riteņu arku iekšpusi, uzmanieties no asām vai griezošām metāla daļām. Savainojumu risks!
- Pēc mazgāšanas bremsēšanas ceļš var mitruma dēļ pagarināties; tāpat arī ziemā, ja bremsu diskus vai uzlikas kļā ledus. Negadījuma risks! Vispirms bremses ir jānožāvē, vairākkārt nospiežot bremsu pedāli.

ⓘ PIESARDZĪBA

- Mazgājot automašīnu automatiskās mazgāšanas iekārtā, ārējie spoguļi ir jāpieliec, lai tos nesabojātu. Elektriski pieliecamos ārējos spoguļus* drīkst pieliekt un atliekt tikai elektriski.

• **Nemazgājiet automašīnu, kad tā atrodas tiešos saules staros. Lakas/krāsas pārklājums var tikt bojāts!**

• **Nelietojiet kukaiņu noņemšanas sūkļus, abrazīvus virtuves sūkļus vai tamlīdzīgus līdzekļus. Virsmas pārklājumu var sabojāt!**

• **Automašīnas daļas ar matētu lakas/krāsas pārklājumu:**

- nelietojiet pulēšanas materiālus un cieto vasku. Virsmas pārklājumu var sabojāt!
- Nekad neizvēlieties mazgāšanas programmu, kas ietver apstrādi ar vasku. Šāda programma var vizuāli sabojāt matēto lakas/krāsas pārklājumu.
- Uz daļām ar matētu lakas/krāsas pārklājumu nepiestipriniet uzlīmes vai magnētus, jo, tos noņemot, var sabojāt krāsu.

🌿 Vides aizsardzības norādījumi

Mazgājiet automašīnu tikai īpaši šim nolūkam paredzētās vietās. Tajās tiek gādāts, lai mazgāšanai izmantotais ūdens, kas, iespējams, ir piesārņots ar eļļu, nenonāktu notekūdeņos.

Tīrīšanas un kopšanas norādījumi

Atsevišķu automašīnas detaļu tīrīšanas un kopšanas norādījumus var skatīt tālākajās ta-

bulās. To saturam ir tikai ieteikuma raksturs. Ja jums ir īpaši jautājumi vai jautājumi par kādu detaļu, kas nav minēta, sazinieties ar servisa centru. Ievērojiet attiecīgās piezīmes »» » [△](#) Detaļas, kurām nepieciešama īpaši rūpīga kopšana 361. lappuse.

Ārpuses tīrīšana

Priekšējā stikla tīrītāju slotiņas

Problēma	Risinājums
Netīrumi	Miksta drāna ar stiklu mazgāšanas līdzekli

Priekšējie lukturi/aižmugurējie lukturi

Problēma	Risinājums
Netīrumi	Miksts sūklis ar neitrālu ziepju šķīdumu ^{a)}

^{a)} Neitrāls ziepju šķīdums: maksimāli 2 ēdamkarotes uz 1 l ūdens.

Sensori/kameru objektīvi

Problēma	Risinājums
Netīrumi	<i>Sensori:</i> miksta drāna ar spirtu nesaturošu tīrīšanas līdzekli <i>Kameru objektīvi:</i> miksta drāna ar spirtu nesaturošu tīrīšanas līdzekli.

»

Apkope

Problēma	Risinājums
Sniegs/ledus	Slotiņa/izsmidzināms pretapledrošuma līdzeklis bez šķīdinātājiem

Rīteņi

Problēma	Risinājums
Tehniskā sāls	Ūdens
Bremžu dilšanas putekļi	Speciāls skābi nesaturošs tīrīšanas līdzeklis

Izpūtējs

Problēma	Risinājums
Tehniskā sāls	Ūdens un, ja nepieciešams, nerūsošajam tēraudam piemērots tīrīšanas līdzeklis

Dekoratīvie diski/ moldingi

Problēma	Risinājums
Netīrumi	Neitrāls ziepu šķīdums ^{a)} un, ja nepieciešams, nerūsošajam tēraudam piemērots tīrīšanas līdzeklis

^{a)} Neitrāls ziepu šķīdums: maksimāli 2 ēdamkarotes uz 1 l ūdens.

Lakas/krāsas pārklājums

Problēma	Risinājums
Lakas/krāsas pārklājuma defekti	Uzziniet lakas/krāsas kodu pie kāda no izplatītajiem un atjaunojiet pārklājumu, izmantojot retušas otu.
Iztecējusi degviela	Pēc iespējas drīzāk noskalojiet ar ūdeni.
Rūsa	Uzklājiet rūsas noņēmēju un tad apstrādājiet ar cieto vasku. Jautājumu gadījumā sazinieties ar servisa centru.
Korozija	Uzticiet problēmas novēršanu servisa centram.
Ūdens uz tīra lakas/krāsas pārklājuma neveido pēlītes.	Apstrāde ar cieto vasku (vismaz divreiz gadā)
Nav spiduma, neskatoties uz kopšanu	Apstrādājiet ar piemērotu pulēšanas līdzekli un tad uzklājiet krāsai paredzētu aizsardzības līdzekli, ja lietotais pulēšanas līdzeklis tādu jau nesatur.
Traipi, piemēram, kukaiņu atliekas, putnu mēslī, koku sveķi, ielu kaisīšanas sāls	Atmērcējiet attiecīgo traipu ar ūdeni un notīriet ar mikrošķīdredras drānu.

Problēma	Risinājums
Taukaini traipi, piemēram, kosmētikas produktu un saulsaules krēmu smērējumi	Pēc iespējas drīzāk notīriet ar neitrālu ziepu šķīdumu ^{a)} un mikstu drānu.

^{a)} Neitrāls ziepu šķīdums: maksimāli 2 ēdamkarotes uz 1 l ūdens.

Oglekļa šķiedras daļas

Problēma	Risinājums
Netīrumi	Tīriet tāpat kā lakotās daļas »» 356. lappuse

Dekoratīvās plēves

Problēma	Risinājums
Netīrumi	Miksts sūklis ar neitrālu ziepu šķīdumu ^{a)}

^{a)} Neitrāls ziepu šķīdums: maksimāli 2 ēdamkarotes uz 1 l ūdens.

Salona tīrīšana

Stikli

Problēma	Risinājums
Netīrumi	Notīriet ar stiklu mazgāšanas līdzekli un pēc tam nosusiniet ar mikstu drānu

Regulāra kopšana

Dekoratīvie diski/ moldingi

Problēma	Risinājums
Netīrumi	Neitrāls ziepju šķīdums ^{a)}

^{a)} Neitrāls ziepju šķīdums: maksimāli 2 ēdamkarotes uz 1 l ūdens.

Plastmasas detaļas

Problēma	Risinājums
Netīrumi	Miksta drāna
Piekaltuši netīrumi	Neitrāls ziepju šķīdums ^{a)} un, ja nepieciešams, šķīdinātājus nesaturošs plastmasas tīrīšanas līdzeklis

^{a)} Neitrāls ziepju šķīdums: maksimāli 2 ēdamkarotes uz 1 l ūdens.

Ekrāni/ mērinstrumentu bloks

Problēma	Risinājums
Netīrumi	Miksta drāna ar LCD ekrānu tīrīšanas līdzekli

Vadības paneļi

Problēma	Risinājums
Netīrumi	Miksta ota, tad miksta drāna ar neitrālu ziepju šķīdumu ^{a)}

^{a)} Neitrāls ziepju šķīdums: maksimāli 2 ēdamkarotes uz 1 l ūdens.

Drošības jostas

Problēma	Risinājums
Netīrumi	Tīriet ar neitrālu ziepju šķīdumu ^{a)} un pirms saritināšanas ļaujiet jostām nožūt.

^{a)} Neitrāls ziepju šķīdums: maksimāli 2 ēdamkarotes uz 1 l ūdens.

Audumi, mākslīgā āda, mikrošķiedru audums

Problēma	Risinājums
Virspusē esošas netīrumu daļiņas	Putekļu sūcējs
Mitri traipi, piemēram, kafija, tēja, asinis utt.	Uzsūcoša drāna un neitrāls ziepju šķīdums ^{a)}
Taukaini traipi, piemēram, eļļa, kosmētika utt.	Apstrādājiet ar neitrālu ziepju šķīdumu ^{a)} . Noņemiet atdalījušās tauku un krāsas daļiņas, nosusinot ar uzsūcošu drānu, un tad, ja nepieciešams, notīriet ar ūdeni.
Specifiski smērējumi, piemēram, pildspalvas, nagu lakas, dispersijas krāsas, apavu krēmu traipi	Specifisku traipu noņemšana: nosusiniet ar uzsūcošu materiālu un, ja nepieciešams, apstrādājiet ar neitrālu ziepju šķīdumu ^{a)}

^{a)} Neitrāls ziepju šķīdums: maksimāli 2 ēdamkarotes uz 1 l ūdens.

Dabīgā āda

Problēma	Risinājums
Neseni traipi	Kokvilnas drāna ar neitrālu ziepju šķīdumu ^{a)}
Mitri traipi, piemēram, kafija, tēja, asinis utt.	Neseni traipi: uzsūcoša drāna un ādai piemērots traipu tīrītājs Sakaltuši traipi: ādai piemērots traipu tīrītājs
Taukaini traipi, piemēram, eļļa, kosmētika utt.	Neseni traipi: uzsūcoša drāna un ādai piemērots traipu tīrītājs Sakaltuši traipi: izsmidzināms tauku šķīdinātājs.
Specifiski smērējumi, piemēram, pildspalvas, nagu lakas, dispersijas krāsas, apavu krēmu traipi	Ādai piemērots traipu tīrītājs
Kopšana	Regulāri uzklājiet kopšanas krēmu, kas nodrošina aizsardzību pret izbalēšanu un iesūcas ādā. Ja nepieciešams, lietojiet atbilstošas krāsas krēmu.

^{a)} Neitrāls ziepju šķīdums: maksimāli 2 ēdamkarotes uz 1 l ūdens.

Oglekļa šķiedras daļas

Problēma	Risinājums
Netīrumi	Tīriet tāpat kā plastmasas detaļas.

Detaljas, kurām nepieciešama īpaši rūpīga kopšana

Priekšējie lukturi/aizmugurējie lukturi

- Nekad netīriet priekšējos lukturus/aizmugurējos lukturus ar sausu drānu vai sūkli.
- Nelietojiet spirtu saturošus tīrīšanas līdzekļus. Plaisu veidošanās risks!

Riteņi

- Nelietojiet lakas pulēšanas līdzekli vai citus abrazīvus tīrīšanas līdzekļus.
- Ja diska aizsargājošajam klājumam ir, piemēram, akmeņu triecienu radīti bojājumi vai skrāpējumi, tie ir nekavējoties jānovērš.

Kameru objektīvi

- Lai notīrītu no kameras objektīva sniegu un ledu, nekad nelietojiet siltu vai karstu ūdeni. Objektīvā var veidoties plaisas!
- Kameras objektīva tīrīšanai nekad nelietojiet abrazīvus tīrīšanas līdzekļus vai spirtu saturošus tīrīšanas līdzekļus. Skrāpējumu un plaisu veidošanās risks!

Stikli

- Notīriet no stikliem un ārējiem spoguļiem sniegu un ledu, izmantojot plastmasas skrāpi. Lai izvairītos no tīrīšanas radītiem skrāpējumiem, nekustiniet skrāpi turp un atpakaļ, bet gan tikai vienā virzienā.

- Lai notīrītu no logu stikliem un spoguļiem sniegu un ledu, nekad nelietojiet siltu vai karstu ūdeni. Stiklā var veidoties plaisas!
- Lai izvairītos no aizmugurējā stikla apsildes bojājumiem, uz apsildes pavedieniem nedrīkst limēt uzlimes.

Dekoratīvie diski/ moldingi

- Nelietojiet kopšanas un tīrīšanas līdzekļus, kas satur hromu.

Lakas/krāsas pārklājums

- Pirms apstrādes ar pulēšanas līdzekli un krāsas aizsardzības līdzekli no automašīnas ir jānotīra netīrumi un putekļi. Skrāpējumu risks!
- Nelietojiet pulēšanas līdzekļus vai krāsas aizsardzības līdzekļus, ja automašīna ir pakļauta stipram saules starojumam. Lakas/krāsas pārklājums var tikt bojāts!
- Rūsu nedrīkst noņemt pulējot. Lakas/krāsas pārklājums var tikt bojāts!
- Pēc iespējas drīzāk notīriet uz lakas/krāsas pārklājuma nonākušus kosmētikas produktus vai sauļošanās krēmus. Lakas/krāsas pārklājums var tikt bojāts!

Ekrāni/ mērinstrumentu bloks

- Netīriet ekrānus, mērinstrumentu bloku un tā paneli ar sausiem materiāliem. Skrāpējumu risks!
- Pārliecinieties, ka pirms tīrīšanas mērinstrumentu bloks ir izslēgts un atdzisis.

- Pārliecinieties, ka starp mērinstrumentu bloku un tā paneli neiekļūst šķidrums. Bojājumu risks!

Vadības paneli

- Pārliecinieties, ka vadības paneļos neiekļūst šķidrums. Bojājumu risks!

Drošības jostas

- Tīrot neizņemiet drošības jostas.
- Nekad netīriet drošības jostas un to sastāvdaļas ķīmiski vai ar kodīgiem šķidrumiem vai šķīdinātājiem, kā arī izvairieties no saskares ar asiem un spiciem priekšmetiem. Audumu var sabojāt!
- Jostas, kuru audums, savienojumi, automātiskie ievilcēji vai slēdzenes daļas ir bojātas, ir jānomaina servisa centrā.

Audumi/ mākslīgā āda/ mikrošķiedru audums

- Neapstrādājiet mākslīgo ādu/ mikrošķiedru audumu ar ādas kopšanas līdzekļiem, šķīdinātājiem, grīdas vasku, apavu krēmu, traipu tīrītājiem vai citiem tamlīdzīgiem līdzekļiem.
- Piekaltušu traipu likvidēšanu uzticiet servisa centram. Tādējādi var izvairīties no bojājumiem.
- Tīrīšanai nekādā gadījumā neizmantojiet tvaika smidzinātājus, suku, cietus sūkļus u.tml.
- Sēdekļu žāvēšanai neizmantojiet sēdekļu apsildī*.

Piederumi un tehniskas izmaiņas

- Asas apgērbu detaļas, piemēram, rāvējslēdzēji, kniedes vai siksnas, var sabojāt virsmu.
- Atvērtas liplentes (piemēram, uz apgērba) var bojāt sēdekļu apdari. Pārliecinieties, ka liplentes ir aizvērtas.

Dabīgā āda

- Nekādā gadījumā neapstrādājiet ādu ar šķīdinātājiem, grīdas vasku, apavu krēmu, traipu tīrītāju un tamlīdzīgiem produktiem.
- Asas apgērbu detaļas, piemēram, rāvējslēdzēji, kniedes vai siksnas, var sabojāt virsmu.
- Tīrīšanai nekādā gadījumā neizmantojiet tvaika smidzinātājus, sukas, cietus sūkļus u.tml.
- Sēdekļu žāvēšanai neizmantojiet sēdekļu apsildīti*.
- Lai āda neizbalētu, izvairieties no ilgstošas stāvēšanas tiešos saules staros. Ja automašīna ilgstoši stāv atklātā vietā, āda ir jāapsedz, lai pasargātu to no tieša saules starojuma.

UZMANĪBU

Priekšējo stiklu nedrīkst apstrādāt ar ūdeni atgrūdošu stiklu pārklāšanas līdzekli. Ne-labvēlīgos redzamības apstākļos, piemēram, mitrumā, tumsā vai zemu pie apvārsņa esošas saules gadījumā, tas var izraisīt pastiprinātu apžilbināšanu. Negadījuma risks! Ir iespējama arī stikla tīrītāju slotiņu grabēšana.

Norādījums

- Kukaiņu paliekas var notīrīt daudz vieglāk, ja lakas/krāsas pārklājums ir svaigi apstrādāts ar aizsardzības līdzekli.
- Regulāra apstrāde ar krāsas aizsardzības līdzekli var novērst rūsas veidošanos.

Automašīnas novietošana stāvēšanai

Ja vēlaties automašīnu atstāt stāvēt uz ilgāku laiku, sazinieties ar servisa centru. Tur jūs informēs par nepieciešamajām darbībām, piemēram, aizsardzību pret koroziju, apkopi un novietošanu.

Papildus ievērojiet arī norādījumus par automašīnas akumulatoru bateriju»» 335. lappuse.

Piederumi un tehniskas izmaiņas

Piederumi, rezerves daļas un remontdarbi

Temata ievads

Pirms piederumu un rezerves daļu iegādes konsultējieties ar speciālistu.

Jūsu automašīna nodrošina augsta līmeņa aktīvu un pasīvu drošību. Ja automašīnai ekspluatācijas laikā uzstāda papildu piederumus vai ir jānomaina kāda no detaļām, iesakām pēc padoma un palīdzības vērsties CUPRA specializētajā servisa centrā vai SEAT servisa centrā. Jūsu servisa centrs labprāt sniegs informāciju par piederumu un rezerves daļu atbilstību mērķim, kā arī par likumdošanas prasībām un rūpnīcas ieteikumiem, kas uz tiem attiecas.

Iesakām lietot CUPRA piederumus un CUPRA® oriģinālās rezerves daļas. Pats par sevi saprotams, ka CUPRA specializētais servisa centrs vai SEAT pilnvarotais izplatītājs nodrošinās to pareizu uzstādīšanu.

Ekspluatācijas laikā uzstādītām ierīcēm, kas tieši ietekmē vadītāja kontroli pār automašīnu, piemēram, automātiskai ātruma uzturēšanas sistēmai vai elektroniski »

kontrolējamai piekarei, ir jābūt marķētām ar e zīmi (Eiropas Savienības atļaujas zīme) un jābūt apstiprinātām kā attiecīgajai automašīnai piemērotām.

Papildus pieslēdzamām elektriskajām ierīcēm, kas tieši neietekmē automašīnas kontroli, piemēram, ledusskapjiem, datoriem vai ventilatoriem, ir jābūt marķētām ar C Ē zīmi (ražotāja atbilstības deklarācija Eiropas Savienībā).

⚠ UZMANĪBU

Piederumus, piemēram, telefona vai dzērienu turētājus, nekad nedrīkst uzstādīt uz drošības spilvenu moduļu pārsegēm vai drošības spilvenu izplešanās zonā. Citādi pastāv savainojumu risks, ja drošības spilveni avārijas gadījumā nostrādā.

Tehniskās izmaiņas

Iejaucoties elektronisko komponentu vai programmatūras darbībā, vadu instalācijā un datu pārsūtīšanas procesos, var izraisīt darbības traucējumus.

Jūs noteikti saprātīsīt, ka jūsu CUPRA specializētais servisa centrs vai SEAT pilnvarotais izplatītājs nevar uzņemties atbildību par bojājumiem, kas radušies nepareizi veiktu darbu dēļ.

Mēs iesakām visus darbus veikt CUPRA specializētajā servisa centrā vai pie SEAT pilnvarotā izplatītāja, izmantojot **CUPRA® oriģinālās rezerves daļas**.

⚠ UZMANĪBU

Nelietpratīgi veikti remontdarbi vai izmaiņas var izraisīt automašīnas darbības traucējumus. Negadījumu risks!

Raidierīces un biznesa aprīkojums

Iebūvētas raidierīces

Lai automašīnā ekspluatācijas laikā uzstādītu papildu raidierīces, parasti ir nepieciešama īpaša atļauja. CUPRA parasti atļauj automašīnā uzstādīt atļautas raidierīces, ja ir ievēroti tālāk minētie priekšnosacījumi.

- Antenas uzstādīšana tiek veikta servisa centrā.
- Antenu uzstāda ārpus automašīnas salona (lietojot ekranētus vadus un antenas salāgojumu bez atstarojumiem).
- Faktiskā izstarotā jauda antenas pamatnes stiprinājuma punktā nepārsniedz 10 W.

Lai uzzinātu par iespējām uzstādīt un lietot raidierīces ar *lielāku* pārraides jaudu, sazinieties ar savu CUPRA specializēto servisa centru, kādu no SEAT pilnvarotajiem izplatītājiem vai specializētiem servisa centriem.

Mobilās raidierīces

Standarta mobilo telefonu vai raidierīču darbība var izraisīt automašīnas elektronikas darbības traucējumus. Tam var būt tālāk norādītie iemesli.

- Ārējās antenas neesamība.
- Nepareizi uzstādīta ārējā antena.
- Raidītāja jauda pārsniedz 10 W.

Šī iemesla dēļ *automašīnas salonā* nedrīkst lietot mobilos telefonus vai portatīvās radiostacijas, ja ārējā antena nav uzstādīta vai ir uzstādīta nepareizi »» ⚠.

Turklāt, ņemiet vērā, ka optimāls darbības atbūlums tiek sasniegts tikai ar *ārējo antenu*.

Biznesa aprīkojums

Ekspluatācijas laikā automašīnā uzstādīt privātām un biznesa vajadzībām paredzētas papildu ierīces ir atļauts tad, ja tās neietekmē tiešu vadītāja kontroli pār automašīnu un ja tās ir marķētas ar C Ē zīmi. Turpretim ekspluatācijas laikā uzstādītām ierīcēm, kas var ietekmēt vadītāja kontroli pār automašīnu, vienmēr ir nepieciešams jūsu automašīnai atbilstošs tipa apstiprinājums un tām ir jābūt marķētām ar e zīmi.

⚠ UZMANĪBU

Ja ārējā antena nav uzstādīta vai ir uzstādīta nepareizi, automašīnas salonā lietoti

mobīlie telefoni vai raidierīces var izraisīt kaitējumu veselībai, ko rada pārmērīga elektromagnētiskā lauka iedarbība.

Norādījums

- Eksploatācijas laikā uzstādot automašīnā papildu elektriskas vai elektroniskas ierīces, tiek ietekmēts automašīnas tipa apstiprinājums. Noteiktos apstākļos automašīnas lietošanas atļauja tādējādi var kļūt nederīga.
- Ievērojiet mobilo telefonu un raidierīču lietošanas instrukcijas.

Informācija lietotājam

Informācija lietotājam

Vadības blokos saglabātā informācija

Negadījuma datu reģistrators (Event Data Recorder)

Jūsu automašīna ir aprīkota ar negadījuma datu reģistratoru (EDR).

EDR funkcija ir vieglas vai smagas sadursmes gadījumā reģistrēt datus. Šie dati kalpo kā palīgīdzeklis, lai analizētu dažādu automašīnas sistēmu darbību.

Īsā laika posmā (parasti 10 sekundēs vai mazāk) EDR reģistrē dinamiskos brauciena datus un pasažieru noturēšanas sistēmu darbības datus, piemēram:

- kā darbojās dažādas automašīnas sistēmas,
- vai vadītājs un priekšējais pasažieris bija piesprādzējušies,
- kā vadītājs ir lietojis akceleratora vai bremžu pedāli,
- automašīnas ātrumu.

Šie dati palīdz labāk saprast satiksmes negadījuma rašanās apstākļus.

Reģistrēti tiek arī vadītāja palīgsistēmu dati. Tie satur informāciju par to, vai sistēma, piemēram, bija aktīva vai neaktīva, vai tās iejaušanās ietekmēja automašīnas dinamisko gaitu un vai iepriekš aprakstītajās situācijās automašīnas ceļš, paātrinoties vai palēninoties, tika mainīts.

Atkarībā no automašīnas aprīkojuma, reģistrēti tiek šādu sistēmu dati:

- automātiskā distances regulēšana (ACC),
- bremžu efektivitātes uzlabošanas sistēma (Front Assist),
- novietošanas palīdzība (ParkPilot),
- novietošanas manevra palīgs (Park Assist),
- joslas uzturēšanas palīgsistēma (Lane Assist).

EDR reģistrē šos datus tikai specifiskās negadījuma situācijās. Normālos braukšanas apstākļos tā datus neregistrē.

Automašīnas salonā vai apkārtne netiek reģistrēti nekādi audio vai video dati. Personas dati, kā vārds, vecums vai dzimums, nekādā gadījumā netiek reģistrēti. Turpretim ir iespējams, ka trešās puses (piemēram, tiesībsargājošo iestāžu darbinieki) apvieno EDR saturu ar citiem datu avotiem, lai negadījuma izmeklēšanas ietvaros noskaidrotu kādu iesaistīto personu.

Lai varētu nolasīt EDR reģistrētos datus (atbilstoši likumdošanas prasībām), jums ir nepie-

ciešama piekļuve OBD interfeisam („On-Board-Diagnose“), kamēr aizdedze automašīnā ir ieslēgta.

CUPRA nav piekļuves negadījuma datu reģistratoram, ja vien īpašnieks (vai „lizinga” gadījumā – nomnieks) nav apstiprinājis, ka piekriš šādai piekļuvei. Atkarībā no likumdošanas prasībām un līguma nosacījumiem ir iespējami izņēmumi.

Ņemot vērā likumdošanas prasības attiecībā uz produktiem, kas ietekmē jūsu drošību, CUPRA var izmantot negadījuma datu reģistratora datus jomas pētījumiem un automašīnas sistēmu kvalitātes uzlabošanai. Jomas pētījumiem izmantotie dati tiek apstrādāti anonīmi (tas nozīmē, ka tie neietver informāciju par automašīnu, īpašnieku vai nomnieku).

Cita noderīga informācija

Ietekme uz vidi

Projektējot un izgatavojot jūsu jauno CUPRA, kā arī izvēloties tajā izmantotos materiālus, īpaša uzmanība ir pievērsta vides aizsardzībai.

Konstruktīvi risinājumi pārstrādes veicināšanai

- Vienkārši izjaucami konstrukcijas elementu savienojumi.
- Modulāra konstrukcija, kas atvieglo izjaukšanu.
- Uzlabota izmantoto materiālu veidu "tīrība".
- Plastmasas detaļu un polimēru materiālu apzīmējumi saskaņā ar ISO 1043, ISO 11469 un ISO 1629.

Materiālu izvēle

- Izmantoti pārstrādājami materiāli.
- Vienā detaļā izmantoti saderīgi plastmasas veidi, ja sastāvdaļas nav viegli atdalāmas.
- Lietoti pārstrādājami un/vai atkārtoti izmantojami materiāli.
- Mazināti plastmasas gaistošie komponenti un smaka.
- Izmantotas hlorklorogļūdeņražus (CFC) nesaturošas dzesētājielas.

Izņemot likumā noteiktos izņēmumus (Direktīvas 2000/53/EK par noliektiem transportlīdzekļiem II pielikums), aizliegti smagie metāli: kadmijijs, svins, dzīvsudrabs un sešvērtīgais hroms.

Ražošanas metodes

- Samazināts šķīdinātāja saturs dobumu apstrādes aizsargvaskā.
- Automašīnu transportēšanai izmantotas plastmasas aizsargplēves.
- Izmantotas šķīdinātājus nesaturošas līmes.
- Dzesēšanas sistēmās izmantotas hlorklorogļūdeņražus (CFC) nesaturošas dzesētājielas.
- Atkritumu pārstrāde un enerģijas atgūšana (RDF).
- Uzlabota notekūdeņu kvalitāte.
- Izmantotas siltuma rekuperācijas sistēmas (siltummaiņi, rotācijas siltummaiņi utt.).
- Izmantotas ūdenī šķīstošas krāsas.

Elektrisko un elektronisko ierīču pārstrāde

Visām elektriskajām un elektroniskajām ierīcēm, kas nav cieši iebūvētas automašīnas struktūrā, vienmēr ir jābūt apzīmētām ar tālāk norādīto simbolu, kuram ir jābūt neizdzēšamam.



Simbols norāda, ka elektroniskās un elektrotīskās ierīces nedrīkst nonākt parastajos mājāsaimniecības atkritumos.

Informācija par ES Direktīvu 2014/53/ES

Vienkāršota ES atbilstības deklarācija

Jūsu automašīna ir aprīkota ar dažādām radioelektronikas ierīcēm. Šo ierīču ražotāji apstiprina, ka ierīces atbilst ES Direktīvai 2014/53/ES noteiktajām prasībām.

Pilns ES atbilstības deklarācijas teksts ir pieejams šajā timekļa vietnē:

www.cupraofficial.com



Ražotāju adreses

Saskaņā ar Direktīvu 2014/53/ES uz visām svarīgajām automašīnas detaļām ir jābūt norādītai ražotāja adresei.

Tālāk ir norādītas to komponentu ražotāju adreses, uz kuriem izmēra vai īpašību dēļ nevar uzlīmēt uzlīmi, lai gan saskaņā ar likumdošanu tāda ir nepieciešama.

Automašīnā uzstādītās radioelektronikas ierīces

Ražotāju adreses

Automašīnas tālvadības atslēga

Hella KGaA Hueck & Co.
Rixbecker Straße 75
59552 Lippstadt, GERMANY »

Informācija lietotājam

Automašīnā uzstādītās radioelektronikas ierīces	Ražotāju adreses	Automašīnā uzstādītās radioelektronikas ierīces	Ražotāju adreses
Autonomās apsildes tāl vadība	Digades GmbH Außere Weberstraße 20 02763 Zittau, GERMANY	Palīgsistēmu radara sensori	ADC Automotive Distance Control Systems GmbH Peter-Dornier-Straße 10 88131 Lindau, GERMANY
Raidītājs-uztvērējs (autonomā apsilde)			Robert Bosch GmbH Postfach 16 61 71226 Leonberg, GERMANY

Frekvenču diapazoni, izstarotā jauda

Radioelektroniska ierīce ^{a)}	Frekvenču diapazons	Maks. pārraides jauda	Modelis
Automašīnas tālvadības atslēga	433,05-434,78 MHz	10 mW (ERP)	Visi CUPRA modeļi
	433,05-434,79 MHz	10 mW	
	434,42 MHz	32 µW	
Autonomās apsildes tāl vadība	868,7-869,2 MHz (869,0 MHz)	25 mW	Formentor
Raidītājs-uztvērējs (autonomā apsilde)	868,7-869,2 MHz (869,0 MHz)	23,5 mW	Formentor
Bluetooth	2400-2483,5 MHz	10 dBm	Visi CUPRA modeļi

Informācija lietotājam

Radioelektroniska ierīce ^{a)}	Frekvenču diapazons	Maks. pārraides jauda	Modelis
Automašīnas ārējās antenas pieslēgums	GSM 900: 880-915 MHz	33 dBm	Leon, Formentor
	GSM 1800: 1710-1785 MHz	30 dBm	
	WCDMA FDD I: 1920-1980 MHz	21 dBm	
	WCDMA FDD III: 1710-1785 MHz	21 dBm	
	WCDMA FDD VIII: 880-915 MHz	21 dBm	
	LTE FDD1: 1920-1980 MHz	23 dBm	
	LTE FDD3: 1710-1785 MHz	23 dBm	
	LTE FDD7: 2500-2570 MHz	23 dBm	
	LTE FDD8: 880-915 MHz	23 dBm	
LTE FDD20: 832-862 MHz	23 dBm		
Bezvadu pieslēguma punkts	2400-2483,5 MHz	10 dBm	Visi CUPRA modeļi
Keyless Access	434,42 MHz	32 μW	Visi CUPRA modeļi
Palīgsistēmu radara sensori	76 GHz-77 GHz	28,2 dBm	Leon, Formentor
		35,0 dBm	Ateca
	24050-24250 MHz	20 dBm	Ateca
Bezvadu uzlādes funkcija	110-120 kHz	10 W	Ateca
	111-120 kHz	10 W	Leon, Formentor
Mērinstrumentu bloks	125 kHz	40 dBμA/m	Visi CUPRA modeļi

»

Informācija lietotājam

Radioelektroniska ierīce ^{a)}	Frekvenču diapazons	Maks. pārraides jauda	Modelis
Online Connectivity Unit	EGSM900: 880-915 MHz	33 dBm	Visi CUPRA modeļi
	DCS1800: 1710-1785 MHz	31 dBm	
	UMTS FDD 1: 1920-1980 MHz	24 dBm	
	UMTS FDD 3: 1710-1785 MHz	24 dBm	
	UMTS FDD 8: 880-915 MHz	24 dBm	
	E-UTRA FDD 1: 1920-1980 MHz	23,5 dBm	
	E-UTRA FDD 3: 1710-1785 MHz	23,0 dBm	
	E-UTRA FDD 7: 2500-2570 MHz	23,5 dBm	
	E-UTRA FDD 8: 880-915 MHz	23,0 dBm	
	E-UTRA FDD 20: 832-862 MHz	23,5 dBm	
E-UTRA FDD 28: 703-748 MHz	23,0 dBm		

^{a)} Dažās Eiropas valstīs nodot ekspluatācijā vai lietot radioelektronikas tehnoloģijas var būt atļauts ierobežoti, nebūt iespējams vai būt iespējams tikai ar papildu nosacījumiem.

Ar šo Molex CVS Dabendorf GmbH paziņo, ka radioiekārtas tips LTE-MBC-EU2 atbilst Direktīvai 2014/53/ES. ES atbilstības deklarācijas pilns teksts ir pieejams šajā interneta adresē:

<http://www.molex.com/doc>

Tehniskie dati

Informācija par tehniskajiem datiem

Kas ir jāzina

Temata ievads

Tehniskajos datos norādītās vērtības var atšķirties atkarībā no speciālā aprīkojuma vai modeļa versijas, kā arī speciāli aprīkotām un citām valstīm paredzētām automašīnām.

Ievērojiet, ka pirmkārt jāvadās pēc datiem automašīnas oficiālajos pavaddokumentos.

Nodajā "Tehniskie dati" lietotie saīsinājumi

kW	kilovats, dzinēja jaudas mērvienība
ZS	zirgspēks, dzinēja jaudas mērvienība (novocojusi)
apgr./min	dzinēja apgriezīgu skaits minūtē (griešanās frekvence)
Nm	ņūtonmetrs, dzinēja griezes momenta mērvienība
CS	cetānskaitlis, mērvienība, kas raksturo dīzeļdegvielas pašuzliesmošanas spēju
POS	pētnieciskais oktānskaitlis, mērvienība, kas raksturo benzīna pretdeģonācijas noturību

Automašīnas pamatdati

Šasijas numurs

Transportlīdzekļa identifikācijas numuru var atrast tālāk minētajās vietās.

- Informācijas un izklaides sistēmā, izmantojot funkcionālo virsmu  > **Salons** > **Mērinstrumentu bloks** > **Apkope**.
- Automašīnas pamatdatu uzlīmē.
- Priekšā, vējstikla apakšā.
- Motora nodalījuma labajā pusē.

Modeļa plāksnīte

Modeļa plāksnīte atrodas uz durvju rāmja automašīnas labajā pusē. Automašīnas, kas paredzētas eksportam uz noteiktām valstīm, var nebūt aprīkotas ar šādu plāksnīti.

Degvielas patēriņš

Patēriņa vērtības tiek aprēķinātas, pamatojoties uz mērījumiem, ko atbilstoši spēkā esošajam likumdošanas prasībām veic un uzrauga laboratorijas ar CE atbilstības zīmi (vairāk informācijas Eiropas Savienības Publikāciju biroja tīmekļa vietnē EUR-Lex: © Eiropas Savienība, <http://eur-lex.europa.eu/>), un šīs vērtības ir spēkā norādītajiem automašīnas raksturlielumiem.

Degvielas patēriņa un CO₂ emisiju vērtības ir norādītas automašīnas dokumentos, kas automašīnas pircējam tiek nodoti kopā ar automašīnu.

Degvielas patēriņš un CO₂ emisijas nav atkarīgi tikai no automašīnas jaudas. Patēriņa un emisiju vērtības ietekmē arī citi faktori, piemēram, braukšanas veids, ceļa un satiksmes apstākļi, vides iedarbības faktori, noslodze un pasažieru skaits.

Tehniskie dati

Uzpildes tilpumi

Degvielas tvertnes ietilpība

Pie strāvas tīkla pieslēdzami
hibridautomobiļi (PHEV)

40 l, ieskaitot apm. 7 l
rezervi.

Stiklu mazgāšanas šķidrums tvertnes ietilpība

Apmēram 3 litri

Svars

Jumta noslodze

Maksimāli pieļaujamā jūsu automašīnas jumta noslodze ir 75 kg.

Pašsvars, pilnsvars, asslodzes

Automašīnas pašsvars ar vadītāju (75 kg) tiek aprēķināts saskaņā ar standartu (ES) 1230/2012. Papildu aprīkojums var palielināt pašsvaru, tādējādi attiecīgi samazinot iespējamo derīgo kravu.

Piekabes masa

Maksimāli pieļaujamā sakabes ierīces noslodze, ar kuru piekabes jūgstienis iedarbojas uz sakabes ierīces lodgalvu, ir **80 kg**.

UZMANĪBU

Norādītās maksimāli pieļaujamā svara vērtības nedrīkst pārsniegt. Pastāv negadījumu un bojājumu risks!

Informācija par tehniskajiem datiem

Dzinēja dati

Benzīna dzinēji	1.4 TSI Start-Stop PHEV	
	Leon	Leon Sportstourer
Jauda kW (ZS) pie apgr./min	110 (150)/ 5000-6000	
Maks. griezes moments (Nm pie apgr./min)	250/ 1550-3500	
Cilindru skaits/darba tilpums (cm ³)	4/ 1395	
Degviela	Augstoktāna benzīns 95 / parastais benzīns 91 POS (ar nelielu jaudas zudumu)	
Mehāniskā pārnesumkārbā	DSG	DSG
Maksimālais braukšanas ātrums (km/h)	a)	a)
Paātrinājums 0-100 km/h (s)	a)	a)
Pieļaujамais pilnsvars (kg)	2060	2080

a) Rokasgrāmatas drukāšanas laikā šie dati vēl nebija pieejami.

Gabarītzīmēri

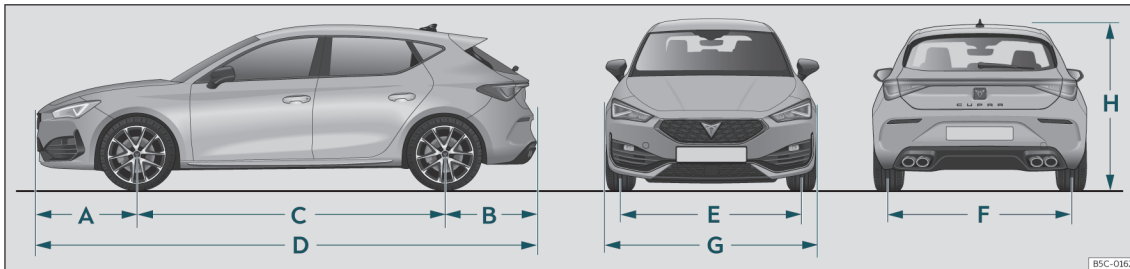

229. att. Leon

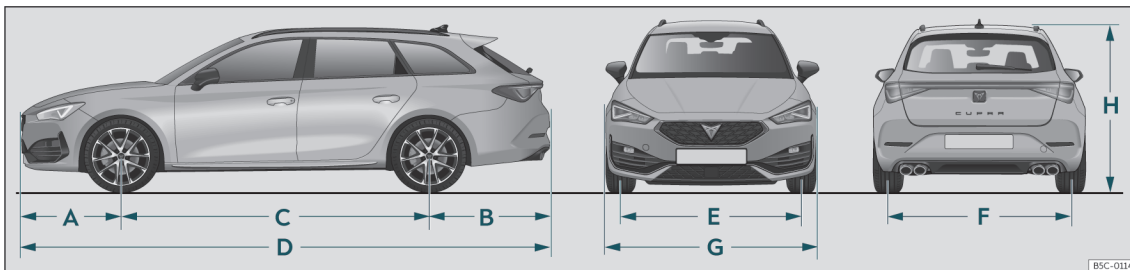

230. att. Leon Sportstourer

Informācija par tehniskajiem datiem

»» 229. att., 230. att.		Leon PHEV	Leon Sportstourer PHEV
A/B	Pārkare priekšā / aizmugurē (mm)	903 / 812	903 / 1073
C	Garenbāze (mm)	2683	2681
D	Garums (mm)	4398	4657
E/F	Šķērsbāzes platums ^{a)} priekšā / aizmugurē (mm)	1554 / 1520	1552 / 1508
G	Platums (mm)	1799	1799
H	Augstums pie pašvara (mm)	1442	1463
	Pagrieziena rādiuss (m)	11,2	11,2

^{a)} Dati atkarīgi no riteņu disku veida. Vērtības atbilst riteņiem 235/35 R19 ET49.



Atslēgvārdu rādītājs

Skaitļi un simboli

4Drive 238

A

ABS	
skat. Pretbloķēšanas sistēma	279
ACC	253
Aizmugurējais sēdekļis	
Noliekšana uz priekšu no bagāžas nodalījuma, izmantojot atbloķēšanas sviras	139
Aizmugurējā sēdekļa atzveltnē	
Atliekšana atpakaļ	138
Noliekšana uz priekšu	138
Aizmugurējā stikla tīrītājs	129
Aizmugurējie lukturi	
Kvēlspuldzes nomaiņa	65
Aizsardzība no saules	133
Aizslēgšana	100
Aizvēršana	
Bagāžas nodalījuma durvis	112
Logi	115
Motora nodalījuma pārsegs	327
Panorāmas jumts	118
Aktuālā dokumentācija pielikumā	173
Akustisks signāls	
Gaismas	120
Android Auto™	
Izvēlne	191
Priekšnosacījumi	191
Savienojuma izveidošana	192
Savienojuma pārtraukšana	192
Specifika	192

Antifrīzs	332	Apple CarPlay priekšnosacījumi	190
Aparatūras panelis		Aprīkojums	
Vispārīgs pārskats	69	Telefona interfeiss	212
Apgaismes tāluma regulēšana	126	Aprīkošana	
Apkārtējā vide		Sakabes ierīce	307
Ekoloģisks braukšanas veids	239	Apsilde	158
Ietekme uz vidi	364	Apstākļi, kas nelabvēlīgi ietekmē satiksmes drošību	14
Uzpilde	322	Ar atslēgu pārslēdzams slēdzis	30
Apkope		Ar LED spuldzēm aprīkoti lukturi	65
Apkopes apliecība	352	Atdalošais tīkls	149, 150
Apkopes darbi	352	Atgādinājums par apkopi	85
Apkopes darbu apjoms	354	Atmiņas funkcija	137
Apkopes pakalpojumi	352	Atpakalgotais palīgsistēma (Rear View)	295
Digitālais apkopes plāns	352	Iestatījumi	298
Ekspluatācijas apstākļi	353	Kontrolsaraksti	297
Eļļas maiņas apkope	352	Lietošanas norādījumi	298
Fiksētā apkope	352	Novietošana perpendikulāri	297
Mainīgā apkope	352	Piekabes pievienošana	297
Tehniskā apkope	352	Priekšnosacījumi	297, 298
skat. arī Apkope	352	Satiksmes šķērsvirzienā	297
Apkopes intervāli	85, 329	Atpakalgotais pārnēsājums (automātiskā pārnēsājuma kārba)	229
Apkopes intervālu rādījums	75, 353	Atpakalgotā kamera	295
Apkopes izvēlne		Atpakalgotā spoguļi	
Apkopes intervālu rādījums	75	Ārējo spoguļu regulēšana	131
Dienas nobraukuma skaitītāja atiestatīšana	75	Iekšējais spoguļis ar pretapzīlbināšanas funkciju	131
Dzinēja kods	75	skat. arī Atpakalgotā spoguļi	131
Eļļas maiņas apkopes atiestatīšana	75	Atskaņošanas skaļuma pielāgošana	181
Laiks	75	Atslēga	
Apkopes ziņojuma izsaukšana	85	Atslēgas piesaistīšana	97
Apple CarPlay		Atslēgas zoba izvilkšana	98
Izvēlne	190	Atslēgšana un aizslēgšana	101, 109
Priekšnosacījumi	190	Automāšinas atslēga	97
Savienojuma izveidošana	191		
Savienojuma pārtraukšana	191		
Specifika	191		

Atslēgvārdu rādītājs

Baterijas nomaina	99	Augstsprieguma baterija	309	Uzlādes līmenis	339
Norādījumi vadītājam (mehāniskā aizdedzes slēdzene)	223	Bridinājuma zīmes	310	Uzlādēšana	339
Rezerves atslēga	97	Kopšana	311	Automašīnas atrašanās vietas noteikšana	187
Sinhronizēšana	99	Augstsprieguma baterijas uzlādes kabelis	318	Automašīnas atslēgu komplekts	97
Tālvadības pults	97	Augstsprieguma baterijas uzlādēšana		Automašīnas dokumentācijas nodaļums	154
Atslēgšana	100	Ārkārtas atbloķēšana	317	Automašīnas gabarītmēri	372
Atslēgšana un aizslēgšana	103	Ieprogrammēts uzlādes laiks	312	Automašīnas iestatījumi	94
Ar centrālās atslēgas taustiņiem	102	Iestatījumi informācijas un izklaides sistēmā	312	Automašīnas informācija	93
Ar tālvadības atslēgu	101	Problēmu novēršana	317	Automašīnas kopšana	
Durvis	109	Uzlādes kabelis	319	Stikla tīrītāju slotiņu apkalpošanas stāvoklis	54
Izmantojot slēdzene cilindrū	109	Uzlādes līgza	314	Automašīnas mazgāšana	
Atvēršana		Uzlādes procesa rādītājs	316	Augstspiediena mazgātājs	356
Bagāžas nodaļuma durvis	112	Uzlādes veidi	313	Automašīnas ārpusē kopšana	356
Logi	115	Auto Hold	277	Sensori	283
Motora nodaļuma pārsegs	327	Auto Hold funkcija	277	Specifika	114
Panorāmas jumts	118	Auto Lock (centrālā atslēga)	100	Automašīnas modeļa plāksnīte	369
Tvertnes vāciņš	322	Automašīna		Automašīnas pacelšana	52
Atvēršana un aizvēršana	100	Atslēgšana un aizslēgšana (Keyless Access)	103	Automašīnas pārdošana	187
Ar centrālās atslēgas taustiņiem	102	Atstāšana ceļa kāpumā	282	Automašīnas sēdvietas	16
Ar tālvadības atslēgu	101	Atstāšana ceļa nogāzē	282	Automašīnas vilkšana	57, 59
Bagāžas nodaļuma durvis	111	Identifikācijas numurs	369	Aizliegti vilkšanas veidi	58
Bagāžas nodaļuma durvju elektriska atvēršana un aizvēršana	112	Izīrēšana vai pārdošana	187	Aizmugurējā vilkšanas cilpa	61
Durvis	109	Modeļa plāksnīte	369	Ar sakabes ierīci	58
Izmantojot slēdzene cilindrū	109	Pacelšana	52	Automātiskā pārnenumkārbā	58, 59
Logi	115	Pamatdati	369	Pilnpiedziņa	58
Motora nodaļuma pārsegs	327	Šasijas numurs	369	Priekšējā vilkšanas cilpa	60
Panorāmas jumts	118	Automašīnas 12 V akumulatoru baterija		Specifika	57, 59
Tvertnes vāciņš	322	Ekspluatācija ziemas apstākļos	335	Vilkšanas stienis	58
Atvilktnes	154	Elektrolīta līmenis	338	Vilkšanas trose	58
Audio sistēma	183	Energovadības sistēma	339	Automātiskas mazgāšanas iekārtas	
Audumi: tīrīšana	358	Nomaina	339	Auto Hold funkcijas izslēgšana	277
		Piestartēšanas palīdzība	55	Automātiskā ātruma uzturēšanas sistēma	245
		Pievienošana un atvienošana	86, 335	Lietošana	246

Atslēgvārdu rādītājs

Automātiskā distances regulēšana	253	Autortiesības	181	Riepu avārijas remonta komplekts	47
Bridinājuma lampiņas un kontrollampiņas	254	Avārijas apstāšanās bridinājuma zīme	125	Riteņa nomaīņa	50
Darbības traucējums	258	Avārijas gaismu signalizācija	125	Ārkārtas zvana pakalpojums	45
Ekrāna rādījumi	256			Ārkārtas zvans	45
Lietošana	254	Ā			
Specifiskas kustības situācijas	256	Ārējā antena	362		
Trokšņi	258	Ārējās apgaismes ierīces			
Automātiskā pārnenumkārbā	228	Kvēlspuldzes nomaīņa	65	B	
Braukšanas norādījumi	231	Ārēji audio avoti		Bagāžas iekraušana automašīnā	
Darbības traucējums	231	Atskaņošanas skaluma pielāgošana	181	Bagāžas nodalījums	111
Kick-down	232	Ārējie spoguļi		Bagāžas stiprinājuma sistēma	153
Kontrollampiņa	229	Apsildāmi	131	Piekabe	302
Lejupbraukšanas atbalsts	233	Piekabes vilkšana	300	Stiprinājuma cilpas	146
Selektora pārslēga drošinātājs	229	Pieliekšana	131	Stiprinājuma cilpas	140
Selektora pārslēga stāvokļi	229	Regulēšana	131	Bagāžas lūka	148
Starta kontroles programma	232	Ārkārtas atslēgšana		Bagāžas stiprinājuma sistēma	151, 153
Stūre ar pārslēga svirām	230	Vadītāja durvis	109	Bagāžas tīkls	147
Tiptronic	228, 230	Ārkārtas atvēršana		Jumta bagāžnieks	151
Vilkšana	58	Bagāžas atvēršana		Kravas izvietošana	140
		Bagāžas nodalījuma durvis	115	Piekabe	298
Automātiskās mazgāšanas iekārtas	356	Ārkārtas bremzēšanas bridinājums	125	Piekabes iekraušana	302
Automātiskā tuvās gaismas vadība	121	Ārkārtas bremzēšanas funkcija	277	Piekabes vilkšana	303
Autonomā apsilde	167	Ārkārtas darbība		Somu nostiprināšanas āķi	148
Aktivizēšana	169	Priekšējā pasažiera durvis	110	Stiprinājuma cilpas	146
Elektriskais patērētājs	169	Ārkārtas palīdzības sistēma (Emergency As-		Bagāžas lūka	148
Ieslēgšana	167	sist)	266	Bagāžas nodalījuma durvis	111, 115
Izslēgšana	167	Ieslēgšana un izslēgšana	267	<i>skat. arī</i> Bagāžas nodalījums	112
Lietošanas norādījumi	169	Problēmas un risinājumi	267	Bagāžas nodalījuma grīda	145
Programmēšana	169	Ārkārtas situācijas	45	Bagāžas nodalījums	111, 140
Specifika	167, 169	Akumulatoru baterijas nomaīņa	339	Ar sensoru vadāmu atvēršanu un aizvērša-	
Tālvadības pults	168	Automašīnas vilkšana ārkārtas gadījumā	58	nu (Easy Open)	114
Tālvadības pults darbības attālums	168	Avārijas gaismu signalizācija	125	Atdalošais tīkls	149, 150
Autonomā klimata kontrole	170	Instrumentu komplekts	46	Ārkārtas atslēgšana	115
Lietošana	171	Pārdeguša drošinātāja nomaīņa	64	Bagāžas nodalījuma apgaismojums	127
Programmēšana	172	Piestartēšanas vads	55	Bagāžas pārsega novietošana	142, 144
Autonomā ventilācija	165			Bagāžas tīkls	147

Atslēgvārdu rādītājs

Elektriska atvēršana un aizvēršana	112	Bluetooth®	183	Bremžu efektivitātes uzlabošanas sistēmas	243
Elektrisko bagāžas nodalījuma durvju specifika	113	Profili	183	Bremzēšanas funkcija pagriezienu laikā	251
Palielināšana	138	Brauciena dati	76	Bridinājumi	250
Pielāgojama bagāžas nodalījuma grīda	145	Brauciena datu rādījums	76	Ekrāna rādījumi	250
Saritināms pārsegs	143	Braucieni ārzemēs		Gājēju un velosipēdistu atpazīšana	250
Bagāžas pārsegs		Benzīns	241	Ieslēgšana un izslēgšana	252
Novietošana	142, 144	Lukturi	126	Izvairošanās palīgsistēma	251
Bagāžas stiprinājuma sistēma	151	Braukšana	237	Īslaicīga deaktivizēšana	253
Bagāžas tīkls		Ar piekabi	303	Sistēmas iespēju robežas	251
Bagāžas nodalījums	147	Braucieni ārzemēs	126, 241	Bremžu palīgsistēma	279
Bagāžnieks	151	Braukšana pa applūdušiem ceļiem	241	Bremžu sistēma	
Balss vadība	196	Droša	14	Bridinājuma lampaņas	274
Android Auto™	192	Ekonomiska	239	Bremžu šķidrums	333
Siri™ (Apple CarPlay™)	191	Novietošana stāvēšanai ceļa kāpumā	282	Bridinājuma lampaņas un kontrollampaņas	88
Baterija	99	Novietošana stāvēšanai ceļa nogāzē	282	Automātiskā ātruma uzturēšanas sistēma (CCS)	245
Nomaīņa tālvadības pultī (autonomā apsilde)	168	Braukšana ar nepiesprādzētu drošības jostu	21	Automātiskā distances regulēšana	254
Baterijas nomaīņa		Braukšana ar piekabi		Bremžu sistēma	274
Automašīnas atslēgā	99	skatiet Piekabe	298	Cietdaliņu filtrs	324, 325
Baterijas pārvaldnieka izvēršana	312	Braukšana pa applūdušiem ceļiem	241	Degvielas daudzums	84
Benzīns		Braukšanas ātruma ierobežotājs	247	Drošības josta	19
Cietdaliņu filtrs	325	Ekrāna rādījumi	247	Drošības spilveni	30
Piedevas	323	Lietošana	248	Drošības spilvenu sistēma	28
Uzpilde	323	Braukšanas palīgsistēma (Travel Assist)	263	Dzinēja dzeses šķidrums	84
Bezvadu uzlāde	216	Ekrāna rādījumi	265	Dzinēja vadības sistēma	324
Bērnu drošība		Lietošana	265	EDL	278
Elektriskie stiklu pacēlāji	115	Problēmas un risinājumi	266	Elektriskā piedziņa	317
Bērnu pārvašanās	34	Braukšanas profils	237	Elektromehāniskā stūres iekārta	236
Bērnu sēdekļi		Bremzes	274	Elektroniskā stāvbremze	274
Dalījums kategorijās	35	Ārkārtas bremzēšanas funkcija	277	Emergency Assist	267
Drošības norādījumi	36	Bremžu palīgsistēma	279	ESC	278, 281
ISOFIX sistēma	39	Bremžu pastiprinātājs	274	Gaismas	120
Nostiprināšana ar drošības jostu	43	Bremžu šķidrums	333	Ģenerators	337
Top Tether sistēma	39, 41, 42	Elektroniskā stāvbremze	276	Izbraukšanas palīgsistēma (RCTA)	269
		Jaunas bremžu uzlikas	274	Izplūdes gāzu kontrole	324

Atslēgvārdu rādītājs

Joslas maiņas palīgsistēma (Side Assist) . . .	269
Kontrollampiņas	120
Lane Assist	262
Motoreļļa	329
Nospiest bremžu pedāli	253
Pārslēgšana	229, 234
Pretbloķēšanas sistēma ABS	278
Riepu spiediena kontrole	348
Sakabes ierīce	306
Skaņas signāls	88
START-STOP	224
Stūres statņa bloķēšana	236
Tālvadības pults (autonomā apsilde)	168
TCS	278, 281
Travel Assist	266
Uzpilde	84, 322
Brīdinājuma simboli skat. Brīdinājuma lampiņas un kontrollam- piņas	88
Brīvgaites režīms	233

C

Ceļa zīmes	
Ekrāna rādījums	79
Ceļa zīmju atpazīšana	79
Braukšanas ātruma brīdinājums	80
Darbība	79
Ekrāna rādījums	79
Piekabe	80
Ceļa zīmju atpazīšanas sistēma ierobežota darbība	80
Vējstikla bojājums	80

Centrālā atslēga	100
Ar centrālās atslēgas taustiņiem	102
Automašīnas atslēgšana un aizslēgšana (Keyless Access)	103
Ārkārtas aizslēgšana	110
Iestatījumi	101
Pretaidziņas signalizācijas sistēma	106
Selektīvā atslēgšanas sistēma	101
Tālvadības atslēga	101
Cietdaliņu filtrs	325
Cimdu nodalījums	154
Coming home	124
Connectivity Box	216
CUPRA CONNECT	184
Deaktivizēšana	188
Likumdošanas prasības	187
Traucējumi	188
CUPRA CONNECT aktivizēšana	186
CUPRA CONNECT pakalpojumu deaktivizē- šana	188

D

Darbības traucējums	
Automātiskā distances regulēšana	258
Automātiskā pārnesumkārbā	231
Novietošanas manevra palīgs (Park Assist)	283
Pārnesumkārbā	234
PreCrash sistēma	25
Sajūgs	234
Sakabes ierīce	301
Stikla jumts	117
Datu pārraide	184
Daudzfunkcionālais displejs	76

Degviela	
Apzīmējums	323
Benzīns	323
Degvielas daudzuma rādītājs	84
Ekonomija	239
Uzpilde	322
Degvielas apzīmējums	323
Degvielas daudzuma rādītājs	84
Kontrollampiņa	84
Degvielas ekonomija	
Brīvgaites režīms	233
Degvielas patēriņš	
Degvielas padeves pārtraukšana piespiedu brīvgaites režīmā	239
Kāpēc palielinās patēriņš?	324
Degvielas tvertnes uzpilde	322
Detalju nomaīņa	361
Dienas nobraukuma skaitītājs	75
Digital Cockpit	71
Informācijas profili	71
Dinamiskā apgaismes tāluma regulēšana	126
Diski	
Riteņa nomaīņa	50
Displeja rādījumi	75
ACT	239
Atvērtas durvis, motora nodalījuma pār- segs un bagāžas nodalījuma durvis	74
Automātiskā distances regulēšana	256
Ārējā gaisa temperatūra	74
Braukšanas ātruma brīdinājums	74
Braukšanas ātruma ierobežotājs	247
Bremžu efektivitātes uzlabošanas sistēmas (Front Assist)	250
Brīdinājuma un informācijas ziņojumi	77
Ceļa zīmes	79

Atslēgvārdu rādītājs

Drive Profile	236	Drošības jostas	19	Durvis	109
Dzinēja kods	75	Aizsargājošā darbība	19	Bērnu drošības slēdži	110
ECO	75	Drošības norādījumi	20	Durvju rokturis	109
ECO padomi	81	Jostas novietojums	23	Durvju slēdzene	109
Kompasa rādījums	75	Kontrollampīnas	19	Durvju slēdzenes cilindrs	109
Laiks	82	Mērķis	19, 26	Dzeses sistēma	
Mērinstrumentu bloks	73	Nepiesprādzētas	21	Dzeses šķidrums līmeņa pārbaude	332
Nobraukuma skaitītājs	74	Regulēšana	22	Dzeses šķidrums uzpilde	332
Pārnesuma izvēles ieteikums	74	Drošības jostas noņemšana	22	Dzinēja darbības traucējums	
PreCrash sistēma	25	Drošības norādījumi	173	Kontrollampīna	324
Riepu spiediena kontrole	348	Bērnu sēdeklišu lietošana	36	Dzinēja dati	371
Selektora pārslēgta stāvokļi	74, 229	Centrālais drošības spilvens	31	Dzinēja dzeses šķidrums	332
Travel Assist	265	Drošības jostu lietošana	20	Bridinājuma lampīna	84
Displejs		Galvas drošības spilveni	33	G12evo	332
Tīrīšana	181	Jostas spriegotājs	24	G12 plus-plus	332
Distances brīdinājuma sistēma		Sānu drošības spilveni	32	G13	332
skat. Novietošanas palīdzība	290, 291, 294	Drošības spilveni	26	Kontrollampīna	84
Distances iestatīšana		Apraksts	27	Līmeņa pārbaude	332
skat. Automātiskā distances regulēšana	253	Celgalu drošības spilveni	31	Specifikācija	332
Domkrats	46	Galvas drošības spilveni	33	Temperatūras rādītājs	84
Atbalsta vietas	52	Pieslēgšana un atslēgšana	30	Dzinēja iedarbināšana, veicot ievilkšanu	58
Drēbju pakaramie	155	Priekšējie drošības spilveni	29	Specifika	57
Drive Profile	236	Sānu drošības spilveni	32	Dzinēja kods	
Drošinātāja poga	229	Vidū	31	Parādīšana	75
Drošinātāji	62	Drošības spilvenu sistēma	26	Dzinēja priekšapsilde	221
Drošinātāju bloks	63	Aktivizēšana	27	Dzinēja vadības sistēma	324
Krāsu apzīmējumi	63	Apraksts	27	Kontrollampīna	324
Nomaīņa	64	Darbība	27	Dzinējs	
Pārdeguša drošinātāja atpazīšana	64	Kontrollampīna	28	ledarbināšana (norādījumi vadītājam par	
Sagatavošanās nomaīnai	64	Priekšējā drošības spilvena atslēgšana	30	mehānisko aizdedzes slēdzeni)	223
Drošība		Priekšējie drošības spilveni	28	Piestartēšanas palīdzība	55
Bērnu drošība	34	DSG	228	Piestrāde	238
Bērnu sēdekliši	34	DSG pārnenumkārbā		START-STOP sistēma	224
Satiksmes drošība	14	skat. Automātiskā pārnenumkārbā	228	Trokšņi	221
Drošības aprīkojums	15				

Atslēgvārdu rādītājs

Dzinējs un aizdedze			
Automātiska aizdedzes izslēgšanās	219	Elektroniskais imobilizēšanas ierīce	109, 222
Ārkārtas iedarbināšana	223	Elektroniskā diferenciāļa bloķēšana	279
Dzinēja apstādināšana	222	Elektroniskā diferenciāļa bloķēšana (XDS)	279
Dzinēja iedarbināšana	221	Elektroniskā stabilitātes kontrole (ESC)	279
Dzinēja iedarbināšana ar Press & Drive	221	Elektroniskā stāvbremze	276
Dzinēja priekšapsilde	221	Automātiska ieslēgšanās	276
My Beat	223	Automātiska izslēgšanās	276
		Ārkārtas bremzēšanas funkcija	277
E		Ieslēgšana	276
e-Call	45	Izslēgšana	276
E-Mode	227	Kontrollampīna	274
Easy Open		Eļļas maiņa	331
Specifika	114	Emergency Assist	
ECO padomi	81	skat. Ārkārtas palīdzības sistēma (Emergency Assist)	266
EDL		Energo vadības sistēma	339
skat. Elektroniskā diferenciāļa bloķēšana	279	ESC	
Ekrāna rādījumi		Elektroniskā stabilitātes kontrole	279
Apkopes intervāli	85	Sporta režīms	282
Eksploatacija ziemas apstākļos		Vairāku sadursmju bremzes	280
Akumulatoru baterija	335	Event Data Recorder	364
Piekabe	298		
Riepas	346	Ē	
Sāls paliekas	130	Ērta aizvēršana	
Sniega ķēdes	347	Logi	116
Stikla jumts	117	Ērta atvēršana	
Elektriskā ligzda		Logi	116
Traucējumi	157		
Elektriskās ierīces	156	F	
Elektriskās ligzdas	156	Frekvenču diapazoni	199
Elektriskie piederumi		Front Assist	
skat. Elektriskās ligzdas	156	skat. Bremžu efektivitātes uzlabošanas sistēmas	249
Elektriskie stikli pacelāji	115	Frontālas sadursmes un fizikas likumi	21
Elektroapgādes ligzdas			
Piekabe	301	Full Link	189
		Iestatījumi	190
		Lietotnes	190
		Simboli	190
		G	
		Gaisa kondicionieris	158
		Gaisa padeves atveres	163
		Gaisa recirkulācija	163
		Gaismas	120
		Aizmugurējais miglas lukturis	120
		Akustiski brīdinājumi	120
		Apgaismes tāluma regulēšana	126
		AUTO	121
		Automagistrāles gaismas	121
		Brīdinājuma lampiņas un kontrollampīņas	120
		Coming home	124
		Dienas gaitas gaisma	121
		Gabaritgaisma	120
		Gaismu vadības panelis	120
		Ieslēgšana un izslēgšana	120
		Interjera apgaismojums	128
		Kvēlspuldzes nomainīšana	65
		Lasišanas gaismas	127
		Leaving home	124
		Mērinstrumentu apgaismojums	126
		Miglas lukturi ar pagriešanās gaismu	124
		Pagriešanās gaisma	124
		Salona apgaismojums	127
		Slēdžu apgaismojums	126
		Tālā gaisma	120
		Tālās gaismas pārslēgs	122
		Tuvā gaisma	120
		Vadības panelis	120
		Virzienrādītāju pārslēgs	122

Atslēgvārdu rādītājs

Gaismu ieslēgšana	120	lekšējais spogulis	194
Gaismu izslēgšana	120	Ar pretapzīlbināšanas funkciju	131
Galvas balsti	135, 136	lestatišana	82
Garantija	355	Laiks	134
Glabātuves	153	Priekšējie sēdekļi	137
Atvilktnes	154	Sēdekļi ar atmiņas funkciju	137
Cimdu nodalījuma apgaismojums	127	letilpība	334
Cimdu nodalījums	154	Stiklu mazgāšanas šķidrums	71
Citas glabātuves	155	Informācijas profili	90, 173
Priekšējā pasažiera pusē	154	Informācijas un izklaides sistēma	191
Rokasgrāmata	154	Android Auto™	190
Glāžu turētājs		Apple CarPlay	94
Aizmugurējā vidējā elkoņbalstā	155	Automašīnas iestatījumi	93
Dzērienu pudeļu turētājs	155	Automašīnas informācija	173
Priekšā	155	Drošības norādījumi	179
Griešanās virziens		Funkciju veikšana	91
Riepas	53	Funkcionālās virsmas	179
Grīdas paklājini	18	Ieslēgšana un izslēgšana	180
G		Individuāli pielāgotas izvēlnes	180
Generators		Izvēlnu pielāgošana	179
Brīdinājuma lampiņa	337	Lietošana	202
H		Mediju režīms	192
Hibrīdpiedziņa		MirrorLink®	205
Braukšanas gatavības ieslēgšana	220	Navigācija	180
Darbības režīmi	227	Nolaižamā izvēlne	177
E-Mode	227	Pārskats un vadības elementi	194
Hibrīda režīms	227	Piekļuve internetam	180
Procentuāls jaudas rādītājs	83	Pielāgošana savām vēlmēm	173
I		Pirms lietošanas uzsākšanas	198
Identitātes apliecinājums	186	Radio režīms	92
lekšējais skats	13	Sākotnējā konfigurēšana	181
		Sistēmas iestatījumi	180
		Skanējuma iestatījumi	90
		Skatiet Informācijas un izklaides sistēma	212
		Telefona interfeiss	194
		WiFi	194
		WiFi aizsargātā iestatišana (WPS)	194
		WiFi savienojuma kopigošana	128
		Instrumentu komplekts	46
		Interjera apgaismojums	39
		ISOFIX	39
		ISOFIX sistēma	289
		Izbraukšana no stāvvietas ar novietošanas manevra palīgu	271
		Izbraukšanas palīgsistēma	268
		Izbraukšanas palīgsistēma (RCTA)	269
		Kontrollampīna	65
		Izdegušas kvēlspuldzes	324
		Kvēlspuldzes nomaina	324
		Izplūdes gāzes	324
		Izplūdes gāzu kontroles sistēma	324
		Kontrollampīna	325
		Izplūdes gāzu neitralizācijas sistēma	325
		Cietdaļiņu filtrs	325
		Katalizators	325
		Izslēgšana	213
		Telefona interfeiss	213
		Telefons	186
		Īpašumtiesību apliecinājums	83
		J	270
		Jaudas mērītājs	270
		Joslas maiņas palīgsistēma Plus	270
		Joslas maiņas palīgsistēma (Side Assist) Braukšanas situācijas	270
		Darbības princips	269

Atslēgvārdu rādītājs

Gaismas signāls	270
Kontrollampīna	269
Jostas uzturešanas palīgsistēma	
<i>skat.</i> Lane Assist	261
Jostas novietojums	23
Jostas spriegotājs	24
Kontrollampīna	28
Jostasvietas atbalsts	134
Jostu spriegošana	24
Jumta bagāžnieks	151
Šķērsstieņu nostiprināšana	152
Jumta noslodze	153
Tehniskie dati	153
Jūgstieņa noslodze	
Piekabes piekraušana	302

K

Kamera	
Lane Assist	261
Tīrīšana	80
Kas ir jāņem vērā pirms katra brauciena?	14
Katalizators	325
Keyless Access	
Automāšinas atslēgšana un aizslēgšana	103
Dzinēja iedarbināšana	221
Press & Drive	219
Specifika	105
Kick-down	
Automātiskā pārnēsūmkārba	232
Klimata kontrole	158
Autonomā ventilācija	165
Gaisa padeves atveres	163
Lietošanas norādījumi	162
Vadības elementi	160

Klimata kontroles ierīce	
Autonomā apsilde	167
Kompaktais pagaidu ritenis	350
Kontrolsaraksti	
Android Auto™ priekšnosacījumi	191
Apple CarPlay priekšnosacījumi	190
Atpakaļgaitas palīgsistēma (Rear View)	297
MirrorLink® priekšnosacījumi	192
Kopšana	
<i>skat.</i> Tīrīšana	356
Kosmētikas spogulis	133
Krava automašīna	
Bagāžas izvietošana	140
Bagāžas lūka	148
Bagāžas nodalījums	140
Kravas izvietošana	140
Vispārīgi norādījumi	140
Kvēlspuldzes nomainīšana	65

L

Laiks	
Iestatīšana	75, 82
Lakas/krāsas pārklājums	
Apkope	357
Lane Assist	261
Bridinājuma lampiņas un kontrollampīnas	262
Leaving home	124
Lejupbraukšanas atbalsta funkcija	233
Lejupbraukšanas atbalsts	233
Licences	181
Lietotnes	190
Lietus sensors	130
Funkciju pārbaude	130
Light Assist	123
Likumdošanas prasības	187

Logi

Automātiskais režīms	116
Elektriskie	115
Ērta aizvēršana	116
Ērta atvēršana	116
Pacelšanas un nolaišanas automātika	116
Logu slēdži	115
Lukturi	
Braucieni ārzemēs	126
Kvēlspuldzes nomainīšana	65

M

Mediju režīms	202
Mērinstrumentu bloka apgaismojums	126
Mērinstrumentu bloka ekrāns	71, 73
Hibrīdautomobilji	73
Mērinstrumentu bloks	70
Apkopes intervālu rādījums	85
Bridinājuma lampiņas un kontrollampīnas	88
Digitāls (Digital Cockpit)	71
Ekrāna rādījumi	73, 75
Izvēlņu struktūra	75
Lietošana, izmantojot daudzfunkcionālo stūri	86
Miglas lukturi ar pagriešanās gaismu	124
Miglas lukturis	
Kontrollampīna	120
Mikrošķiedru audums: tīrīšana	358
MirrorLink®	
Iestatījumi	190
Izvēlne	192
Priekšnosacījumi	192
Savienojuma izveidošana	193
Savienojuma pārtraukšana	193
Specifika	193

Atslēgvārdu rādītājs

Mobilais telefons	362
Mobile Signal Amplifier	216
Mobilitātes serviss	354
Motora nodalījuma pārsegs	326, 328
Atvēršana un aizvēršana	327
Motora nodalījums	326, 328
Akumulatoru baterija	335
Atvēršana un aizvēršana	327
Bremžu šķidrums	333
Drošības norādījumi	326
Dzieses šķidrums	332
Motoreļļa	330
Stiklu mazgāšanas šķidruma tvertne	334
Motoreļļa	
Apkopes intervāli	329
Eļļas tausts	330
Maiņa	331
Motoreļļas līmeņa pārbaude	330
Nomaiņa	329
Patēriņš	330
Specifikācija	329
Tehniskā apkope	329
Uzpilde	330
Motoreļļas spiediens	
Kontrollampīna	329
Multivide	198, 218
Atskaņošana	203
Avota izvēle	203
Izlasē	203
Straumēšanas pakalpojumu izmantošana	203
My Beat	223

N

Navigācija	205
Adreses ievadišana maršruta vadībai	209
Biežākie galamērķi	209
Citas iespējas	211
Detalizēts skats	211
Funkcijas	207
Funkcija: galamērķa ievadišana	208
Galamērķa saglabāšana	209
Ierobežojumi	206
Izlasēs mērķi	209
Karte	206, 209
Kartes izmantošana	209
Kartes izmantošana galamērķa ievadišanai	209
Kartes lietošana	206
Kontaktinformācijas izmantošana	210
Lietošanas paradumu iegaumēšana	211
Maršruta plāns	210
Maršruta rediģēšana	210
Navigācijas kartes tālīnāšana	206
Navigācijas kartes tuvināšana	206
Navigācijas paziņojumi	205
Offroad režīms	209
Papildlogs	211
Pēdējie galamērķi	209
Saglabātie dati	206, 211
Saglabātie galamērķi	209
Simboli	207
Negadījuma datu reģistrators	364
Nobraukuma skaitītājs	71
Dienas nobraukums	74
Kopējais nobraukums	74
Noguruma noteikšana	77

Norādījumi par apkārtējo vidi	
Uzpilde	322
Novietošana	282
Ar atpakaļgaitas palīg sistēmu perpendikulāri brauktuvei	297
Ar novietošanas manevra palīgu (Park Assist)	287
Automātiskā pārnēsunkārba	231
Novietošanas manevra palīgs (Park Assist)	283
Automātiska pārtraukšana	284
Darbības traucējums	283
Izbaukšanas nosacījumi	289
Izbaukšana (tikai no brauktuvei paralēlas stāvvietas)	289
Novietošana paralēli	287
Novietošana perpendikulāri	287
Novietošanas nosacījumi	287
Priekšlaicīga pabeigšana	284
Novietošanas manevra palīgs (Park Assist)	
Automātiskā bremzēšana	289
Novietošanas palīdzība	
Apkārtnes rādījums	291
Automātiska aktivizēšanās	292
Bremzēšanas atbalsts manevrēšanas laikā	294
Novietošanas palīdzība aizmugurē	294
Novietošanas palīdzība Plus	291
Piekabes vilkšana	294
Rādījumu un skaņas signālu iestatīšana	293, 295
Sakabes ierīce	295
Sensori un kamera: tīrīšana	357
skatiet Novietošanas manevra palīgs (Park Assist)	283
Traucējums	294, 295
Vizuāls rādījums	293

Atslēgvārdu rādītājs

Novietošanas palīdzība aizmugurē	294	Priekšējais radara sensors	243	Lukturu regulēšana	303
Novietošanas palīgsistēma		Prognozējošā braukšanas ātruma regulēšana	259	Novietošanas palīdzība	294, 295
skat. Novietošanas palīdzība	290, 291, 294	Riepu spiediena kontrole	348	Piekabes jūgstieņa noslodze	302
Novietošana stāvvietā	282	Riepu spiediena kontroles rādījums	348	Piekabes masa	302
Ar atpakaļgaitas palīgsistēmu perpendikulāri brauktuvei	297	Sistēmas iespēju robežas	242	Piekabes vilkšana	303
O		Vispārēji norādījumi	242	Piekraušana	302
Oktānskaitlis (benzīns)	323	Panorāmas jumts	118	Pretaizdzīšanas signalizācijas sistēma	302
Originālās rezerves daļas	354	skat. arī Stikla jumts	117	Sajūgšana	301
Originālie piederumi	354	Papildu apsildes sistēma		Sakabes ierīces elektriska atbloķēšana	305
P		skat. Autonomā apsilde	167	Savienošana	301
Palīgsistēmas		Pareizs sēdus stāvoklis	15	Specifika	273
Auto Hold funkcija	277	Vadītājs	15	Tehnisks priekšnosacījumi	300
Automātiskā ātruma uzturēšanas sistēma	245	Park Assist		Transportlīdzekļu sastāva gaitas stabilizācija	304
Automātiskā distancēšanas regulēšana	253	skatiet Novietošanas manevra palīgs (Park Assist)	283	Vilkšanas trose	300, 301
Ārkārtas bremzēšana (Front Assist)	249	ParkPilot		Piekabes jūgstieņa noslodze	298
Ārkārtas palīdzības sistēma (Emergency Assist)	266	skat. Novietošanas palīdzība	290, 291, 294	Piekabes masa	
Braukšanas ātruma ierobežotājs	247	Pārbaude	329	Piekabes piekraušana	302
Braukšanas palīgsistēma (Travel Assist)	263	Pārnesuma izvēles ieteikums	235	Pielāgojama bagāžas nodalījuma grīda	145
Ceļa zīmju atpazīšana	79	Pārnesuma pārslēgšanas rādījums	235	Piestartēšanas palīdzība	55
Drošības norādījumi	242	Pārskats (stūres novietojums kreisajā pusē)	11	Apraksts	56
Durvju atvēršanas brīdinājuma sistēma (Exit Assist)	268	Pārskats (stūres novietojums labajā pusē)	12	Piestartēšanas vadi	55
Ieslēgšana	87	Pārslēga sviras (automātiskā pārnesumkārbā)	230	Piestāde	
Izbraukšanas palīgsistēma (RCTA)	268	Pedāļi	16, 18	Jaunas bremžu uzlikas	274
Izslēgšana	87	Piederumi	361	Jaunas riepas	341
Joslas maiņas palīgsistēma (Side Assist)	268	Piekabe	298	Jauns dzinējs	238
Noguruma noteikšana	77	Aizmugurējie lukturi	300, 301	Pievilkšanas spēka moments	
Novietošanas manevra palīgs (Park Assist)	283	Aprīkošana ar sakabes ierīci	307	Riteņa skrūves	53
Novietošanas palīdzība aizmugurē	294	Ārējie spoguļi	300	Pilnpiedziņa	238
Novietošanas palīdzība Plus	291	Darbības traucējums	301	Sniega ķēdes	239
PreCrash sistēma	24	Elektroapgādes ligzda	301	Vilkšana	58
		Jūgstieņa noslodze	298	Ziemas riepas	239
		LED aizmugurējie lukturi	300, 301	Pirms katra brauciena	14

Atslēgvārdu rādītājs

PreCrash sistēma	24
Apkārtnes novērošanas sistēma Front Assist	25
Braukšanas profila izvēle	25
Darbības traucējums	25
Ekrāna rādījumi	25
Press & Drive	
Dzinēja iedarbināšana	221
Startera poga	219
Pretaizdzīšanas signalizācijas sistēma	106
Piekabe	302
Pretbloķēšanas sistēma	279
Priekšējā drošības spilvena atslēgšana	30
Priekšējā pasažiera durvju ārkārtas aizslēgs	110
Priekšējā pasažiera priekšējais drošības spilvens	
Kontrollampīna	28
Priekšējā un aizmugurējā stikla tīrītāju slotiņas	
Apkalpošanas stāvoklis	54
Nomaīna	54
Tīrīšana	54, 357
Priekšējie drošības spilveni	28
Produkti automašīnas kopšanai	356
Prognozojošā braukšanas ātruma regulēšana	259
Aktivizēšana	260
Braukšana	260
Ierobežojumi	260
Problēmas un risinājumi	261
Pulksteņi	
Digitāli	82
Pulksteņa iestatīšana	82
Putekļu un putekšņu filtrs	158

R

Radara sensors	243
Radio	198
Aprīkojums	199
Frekvenču diapazoni	199
Simboli	199
Staciju iestatīšana	199
Staciju taustiņi	199
TP (satiksmes ziņojumi)	200
Radio ekrāns: tīrīšana	358
Radio režīms	198
Raidierīces	362
RCTA	271
skatiet Izbraukšanas palīg sistēma (RCTA)	268
Rear Traffic Alert	271
Regulāra kopšana	356
Regulēšana	
Gaismas	126
Galvas balsti	136
Sēdekļi	15
Reģistrētas prečzīmes	181
Remontdarbi	361
Rezerves atslēga	97
Rezerves daļas	361
Riepas	
Ar noteiktu griešanās virzienu	53, 342
Jauni riteņi	342
Kalpošanas ilgums	344
Nodiluma indikatori	345
Nomaīna	50
Piederumi	342
Riepu ātruma indekss	342
Riepu spiediens	344
Svešķermeņi riepā	342
Ziemas riepas	346
Riepas protektora dzīlums	345
Riepas protektors	345
Riepu avārijas remonta komplekts	46, 47, 48
Kontrole pēc 10 minūšu brauciena	49
Riepas hermetizēšana	48
Riepas uzpumpēšana	48
Sastāvdaļas	48
Riepu ātruma indekss	342
Riepu nodilums	345
Riepu remonta komplekts	46
skat. arī Riepu avārijas remonta komplekts	47
Riepu remonts	347
Riepu spiediena kontrole	348
Riepu spiediena kontroles rādījums	348
Riepu spiediens	344
Riteņa dekoratīvais disks	
Noņemšana	50
Riteņa nomaīna	50
Noslēguma darbi	53
Riteņa skrūves	51
Riteņa skrūves	51, 346
Aizsargvāciņi	50
Pievilksšanas spēka moments	53
Pretnozāģēšanas skrūve	50, 51
Riteņa uzgriežņu atslēga	46
Riteņi	
Jauni riteņi	342
Kompaktais pagaidu rītenis	350
Nomaīna	50, 53, 345
Riteņa skrūves	346
Sniega ķēdes	347
Riteņu līdzsvarošana	344

Atslēgvārdu rādītājs

Rokas bremze		Sēdekļi		Augstspiediena mazgātājs	305
skat. Elektroniskā stāvbremze	276	Aizmugurējā sēdekļa atzveltnē	138	Ievilkšana	57
S		Apsilde	164	MirrorLink®	193
S-PIN	186	Atmiņas funkcija	137	Piekabes vilkšana	303
SAFE	222	Elektriska regulēšana	134	Vilkšana	59
Safe drošības sistēma	106	Galvas balstu izņemšana	136	Spēka ierobežošana	
Sajūgs (kontrollampīna)	234	Galvas balstu regulēšana	136	Saulēs aizkars (stikla jumts)	119
Sakabes ierīce		Galvas balstu uzstādīšana	136	Stikla jumts	119
Aprīkošana	307	Manuāla regulēšana	134	Spēka ierobežošanas funkcija	
Darbības traucējums	301	Nepareizs sēdus stāvoklis	17	Logi	117
Elektriska atbloķēšana	305	Sēdekļu apsilde	164	Sporta režīms	282
Kontrollampīna	306	Sēdvietas		Sprādzienbīstamas vietas	213
Sakabes ierīce ar elektrisko atbloķēšanu	305	Sēdvietu skaits	16	START-STOP	224
Velosipēdu turētāja uzstādīšana	306	Sēdvietu skaits	16	START-STOP sistēma	
Salona kustības detektors un aizsardzība		Signāla pastiprinātājs	216	Darbības princips	224
pret aizvilkšanu		Signāлтаure	69	Dzinēja izslēgšana un iedarbināšana	224
Aktivizēšana	108	Sistēmas iestatījumi	181	Dzinējs neizslēdzas	224
Saritināms pārsegs	143	Siklietu nodaļījumi		Dzinējs patstāvīgi neiedarbinās	224
Satiksmes drošība	14	skatiet Glabātuves	153	Kontrollampīnas	224
Satiksmes ziņojumi		Skalums		Manuāla ieslēgšana un izslēgšana	226
skatiet TP (satiksmes ziņojumi)	200	Iestatīšana ārējos audio avotos	181	Norādījumi vadītājam	224
Saulēs aizkars		Skanējuma iestatījumi	180	Starta kontrole (automātiskā pārnēsukār- ba)	232
Spēka ierobežošana (stikla jumts)	119	Skaņas signāls		Startera poga	219
Saulesstargi	133	Bridinājuma lampiņas un kontrollampīnas	88	Stikla jumts	117
Savienojamība	183	Drošības josta nav piesprādzēta	19	Darbības traucējums	117
WiFi piekļuves punkts	193	Skats no ārpuses	7, 9	Spēka ierobežošana	119
Savienotāji		Skārienekrāns	177	Stikla tīrītāji	129
Traucējumi	157	Skārienjutīgās zonas	177	Apkalpošanas stāvoklis	54
SEAT Ident	186	Sniega ķēdes zonas	347	Funkcijas	129
Selektīvā atslēgšanas sistēma	101	Pilnpiedziņa	239	Lietus sensors	130
Selektora pārslēga drošinātājs	229	Somu nostiprināšanas āķi	148, 155	Specifika	129
Selektora pārslēgs (automātiskā pārnēsukār- bā)		Specifika		Stikla tīrītāju pacelšana	54
Stāvokļi	229	Android Auto™	192	Stikla tīrītāju pārslēgs	129
		Apple CarPlay	191	Stikla tīrītāju slotiņas noņemšana	54

Atslēgvārdu rādītājs

Stikla tīrītāju slotiņu nomaiņa	54	Tālvadības pults (autonomā apsilde)	168	Automašīnas salons	358
Stiklu mazgāšanas iekārta	334	Baterijas nomaiņa	168	Īpaša kopšana	360
Stiklu mazgāšanas šķidrums		TCS		Top Tether	39, 41, 42
Ietilpība	334	skat. Viļkmes kontrole	279	Top Tether sistēma	39, 41, 42
Pārbaude	334	Tehniskā apkope	329, 352	TP (satiksmes ziņojumi)	200
Uzpildīšana	334	Tehniskās izmaiņas	362	Transportlīdzekļu sastāva gaitas stabilizācija	304
Stiprinājuma cilpas	146	Tehniskie dati	369	Travel Assist	
Stūre		Automašīnas gabarītmēri	372	skat. Braukšanas palīgsistēma (Travel As-	
Apsilde	165	Degvielas patēriņš	369	sist)	263
Daudzfunkcionāla	96	Jumta noslodze	153	Trokšņi	
Pārslēga sviras (automātiskā pārnesumkā-		Svars	370	Autonomā apsilde	169
ba)	230	Piekabes jūgstieņa noslodze	298	Bremzes	274
Regulēšana	17	Svars	370	ESC	279
Vadības elementi	96	Telefona interfeiss	212	Riepas	342, 346
Stūres apsilde	165	Sprādzienbīstamas vietas	213	Stāvbremze	276
Stūres iekārta		Telefons		Tvertnes korķis	
Elektromehāniskā stūres iekārta	235	Ātro zvanu taustiņi	216	Atvēršana un aizvēršana	322
Kontrollampīna	236	Izlase	216	Tvertnes vāciņš	
Stūres pastiprinātājs		Izslēgšana	213	Atvēršana un aizvēršana	322
skat. Stūres iekārta	235	Kontakti	216	Tyre Mobility System	
Svars	370	Mobilā telefona savienošana pāri	214	skat. Riepu avārijas remonta komplekts	47
Š		Telefonu grāmata	216		
Šķidrumu līmeņa pārbaude	370	Ziņojumu sūtīšana	216	U	
Motora nodalījums	328	Zvanišana	215	USA	218
T		Temperatūras rādījums		USB pieslēguma līgзда	218
Tahometrs	71, 82	Ārējās	74	Utilizācija	
Tālās gaismas kontrole	123	Temperatūras rādītājs		Jostas spriegotājs	24
Tālās gaismas pārslēgs	122	Dzinēja dzeses šķidrums	84	Uzlādes kabelis	
Tālvadības atslēga		Tiešsaistes pakalpojumi	184	Elektriskā tīkla līgzdām	320
Atslēgšana un aizslēgšana	101	Tiptronic (automātiskā pārnesumkā-		Uzlādes stacijām (AC)	319
Tālvadības pults		ba)	228, 230	Uzlādes līgзда	314
skat. Atslēga	97	Tīrīšana		Uzpilde	
		Augstspiediena mazgātājs	356	Degvielas daudzuma rādītājs	84
		Automašīnas ārpuse	357	Kontrollampīna	84
		Automašīnas mazgāšana	356	Tvertnes vāciņa atvēršana	322

Atslēgvārdu rādītājs

Uzpildes tilpumi	
Degvielas tvertne	370
Stiklu mazgāšanas šķidrums tvertne	370

V

Vadības elementi uz stūres	96
Vadītājs	
skat. Pareizs sēdus stāvoklis	15
Vairāku sadursmju bremzes	280
Velosipēdu turētājs	
Maksimālā kravnesība	306
Nostiprināšana uz pagriežamās sakabes ierīces	306
Ventilācija	158
Vidējais degvielas patēriņš	71
Vidējais elkoņbalsts	140
Vietas ar īpašiem noteikumiem	213
Vilkmes kontrole	279
Vilkšanas trose	300, 301
Virzienrādītāja automātika	122
Virzienrādītāju pārslēgs	122

W

WiFi	193
Wireless Charger	216
WLAN	183

X

XDS	279
-----	-----

Z

Ziemas riepas	346
Pilnpiedziņa	239

Latvian 5FA012705BD (10.20)



5FA012705BD

